

Pryžové díly,- Gummiteile,- Rubber parts,-

TATRA 603

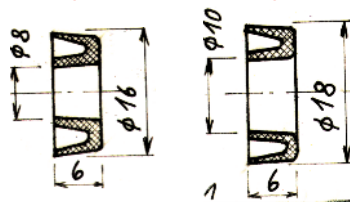

G-T603-1- A
90,-Kč

G-T603-1- B
90,-Kč

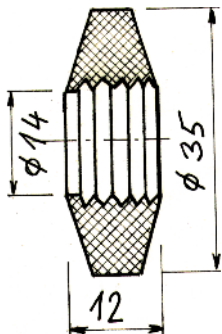

G-T603-2 85,-Kč

2 ks. na vozidle

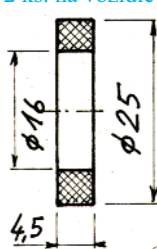

G-T603-4
70,-Kč

1 ks. na vozidle

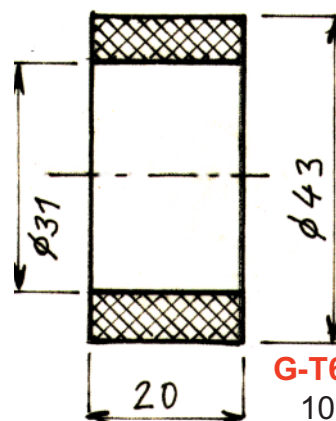

G-T603-5
100,-Kč

GM-T603-1 -Manžety
posilovače brzd Tatra 603

GM-T603-1 -Manžety posilovače brzd Tatra 603

GM-T603-2 -Těsnění zadního tlumiče Tatra 603

G -T603-4 -Těsnění osky stěrače Tatra 603,-
Wischerachsedichtung

G -T603-5 -Pružné pouzdro hřídele volantu,-
Elastische Büchse Lenkspindel **G- T603.1.46.35-1**

GM-T603-11 -Manžeta kotoučové brzdy Tatra 603-2
Manschette-Scheibenbremse

GM-T603-12 -Manžeta kotoučové brzdy Tatra 603-2
Manschette-Scheibenbremse

G -T603-7 -Ucpávka předního ramene Tatra 603
Gummideckel , **G- T603.1.44.66-2**

G -T603-8 -Vložka tlumiče pérování Tatra 603
Stoßdämpfer-Gummienlage

G -T603-9 -Pružná vložka suvného ramene Tatra 603
Elastische Gummienlage zum Schibenarm
G- T603.1.33.72-1

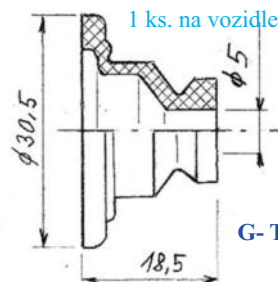

G- T603.1.23.16-1 135,-Kč

G- T603.1.23.16-1 140Kč,- Ochrana manžeta vysouvacího zařízení
spojky , - *Schutzmanschette - Kupplung*

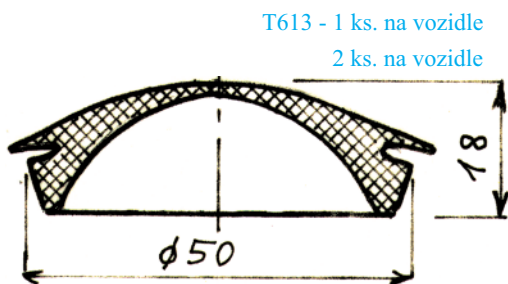

G-T603-7 155,-Kč

T613 - 1 ks. na vozidle
2 ks. na vozidle

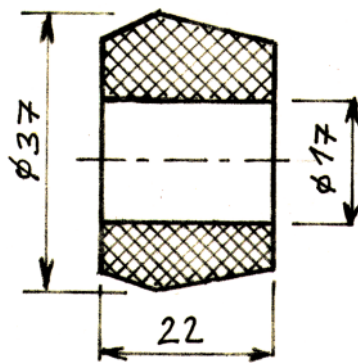

G-T603-8 115,-Kč

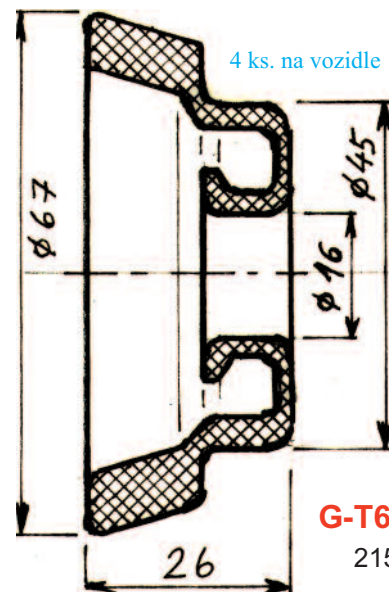

G-T603-9
215,-Kč

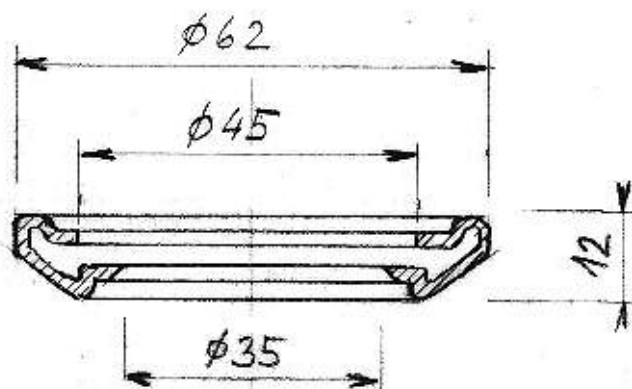

GB-T603-11 200,-Kč

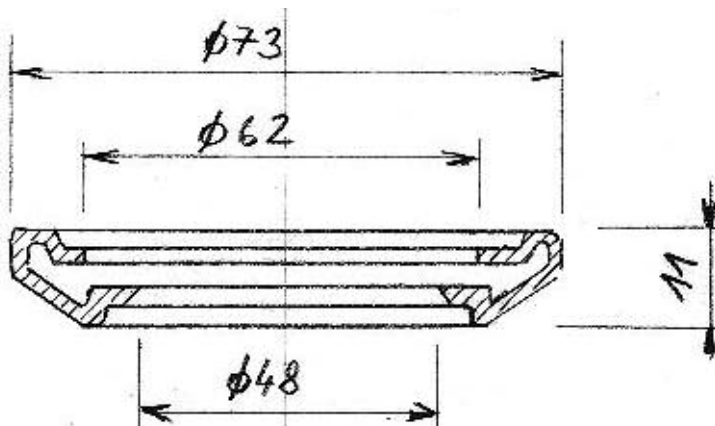

GB-T603-12 210,-Kč

Pryžové díly,- Gummiteile,- Rubber parts,- TATRA 603, 805, 613



TATRA 603
 - novinka - neu
 2015

603.16-7601/2 Kč 1995,- Těsnící guma větracího okénka -levá,- Linke Gummidichtung Lüftungsfensters
603.15-7601/2 Kč 1995,- Těsnící guma větracího okénka - pravá,- Rechte Gummidichtung Lüftungsfensters

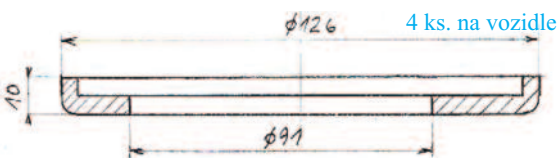

G- 2-603.1.44.06-1 240 Kč,- Podložka předního pera,- Gummi-Feder-Unterlage (Vorderrad)

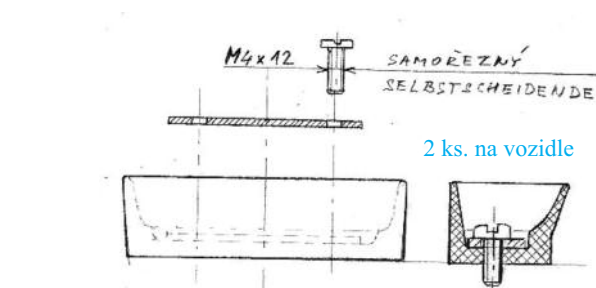

603.175310 100 Kč,- Podložka těsnění zadních dveří - Dichtungseinlage der rückwärtigen Tür
G- T603 - 7881 195 Kč,- Gumové těsnění sloupku zadních dveří - Dichtung der rückwärtigen Tür bei der Mittelsäule

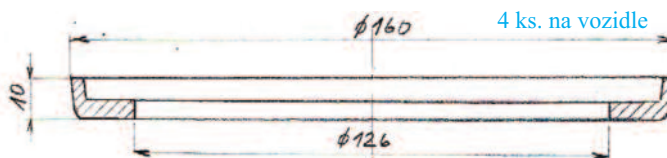

G-2- 603.1.33.05-1 250 Kč,- Podložka zadního pera,- Gummi-Feder-Unterlage (Hinterrad)

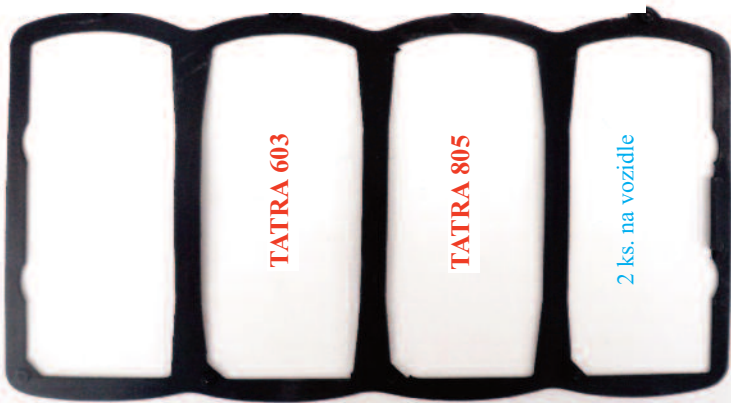

TATRA 603

TATRA 805

2 ks. na vozidle

G- 603 - 1.05.29 435 Kč,- Gumové těsnění vík ventilů - Deckeldichtung



TATRA 603-1
 stará klika,-
 alte Türgriff,-old
 door handle

G- 603,15 - 5505 50 Kč,-
G- 603,15 - 5506-1 100 Kč,-
 Gumová podložka venkovní kliky.
 Unterlagscheibe der ausseren Klinke

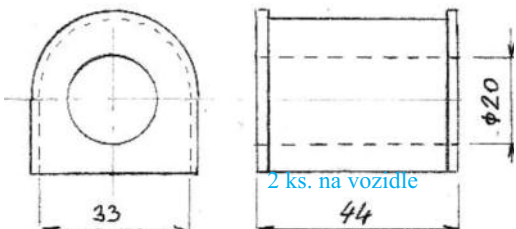

G- 603 -2.44.27-2 200 Kč,- Vložka stabilizátoru - Stabilisator Einlage



TATRA 603
 4 ks. na vozidle

G- 603,15 - 5505 50 Kč,-
G- 603,15 - 5506 50 Kč,-
 Gumová podložka venkovní kliky.
 Unterlagscheibe der ausseren Klinke



4 ks. na vozidle

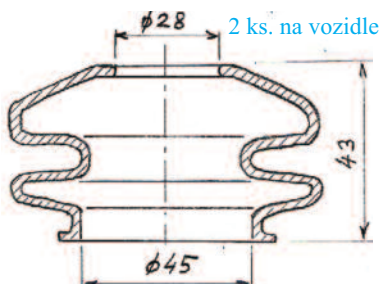

G- 603 -1.44.33-3 (390 Kč,-) Ochranný měch kloubu spodního závěsu tlumiče,- Gummischutzbalg Gelenke der unteren auhängung des Stossdämpfers
G- 603 -1.44.33-1 (350 Kč,-) Ochranný měch utěsnění závěsu tlumiče výfuku (od modelu 1969).- Schutzbalg (Auspufdämpfer

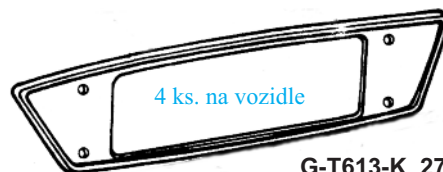

4 ks. na vozidle

G-T613-K 270 Kč,-
Tatra 613-Gumová podložka venkovní kliky.
 Unterlagscheibe der ausseren Klinke,-
 (273 114 036 710)

Pryžové díly,- Gummiteile,- Rubber parts,- TATRA 603, 805

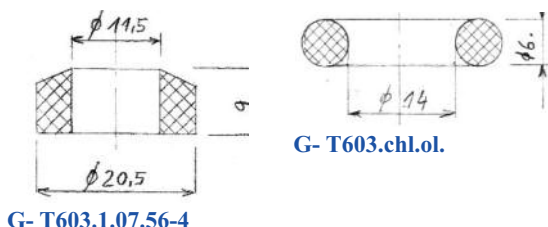
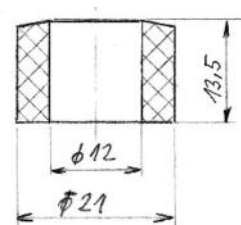
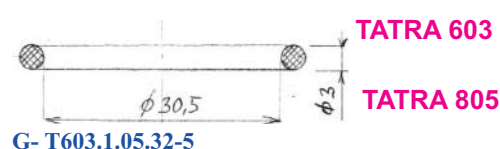
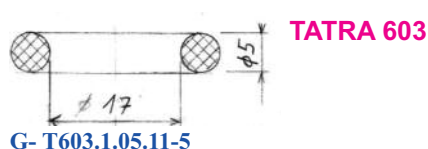
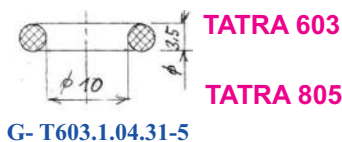

- G- T603.1.04.31-5 35 Kč,- Silikonový těsnící kroužek kotevního šroubu - hlava válce ke skříní (32 ks. na motor),- *Silikondichtungsring*
G- T603.1.05.11-5 45 Kč,- Silikonový těsnící kroužek - vahadla (16 ks. na motor),- *Silikondichtungsring*
G- T603.1.05.32-5 45 Kč,- Silikonový těsnící kroužek -viko ventilů u svičky + náhon rozdělovače (8+1 ks. na motor),- *Silikondichtungsring*
G- T603.9.04.31-5 65 Kč,- Silikonový těsnící kroužek -těsnění odpadní trubky (8 ks. na motor), **Pro motor s odpadní trubkou zašroubovanou do hlavy (T603 H),- *Silikondichtungsring***
G- T603.1.07.56-4 65 Kč,- Silikonový těsnící kroužek -těsnění odpadní trubky (16 ks. na motor), *Silikondichtungsring*
G- T603.chl.ol. 55 Kč,- Silikonový těsnící kroužek chladiče oleje (8 ks. na motor) nahrazuje měděný, *Silikondichtungsring(Dichtring Kupfer er setzt)*

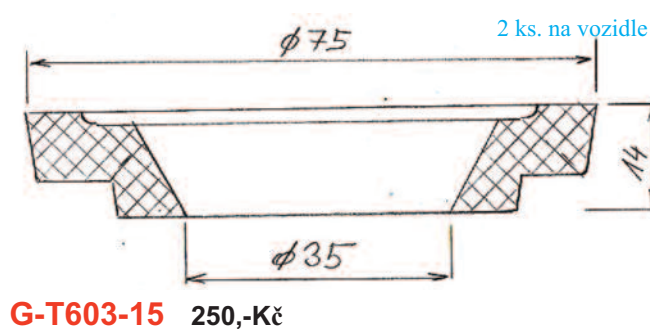

- G -T603-13 -Gumová vložka kloubu řízení G-603.1.48.25-1
Gummieinlage zum Lenk-Kugelgelenk -Tatra 603
G -T603-14 -Pružná vložka skříně řízení G-603.1.47.28-1
Elastische Einlage des Lenkgehäses -Tatra 603
G -T603-15 -Pružný talíř jehlového ložiska,-G-603.1.48.04-3
Gummiteller zum Nadellager -Tatra 603
G -T603-16 -Ochranný gumový vak skř. řízení G-603.1.47.03-2
Gummi-Schutzbalg -Tatra 603

při objednávce uvádějte :

- katalogové číslo + název
- adresu + mobilní telefonní číslo
- u mnoha zásilek lze vybrat doručování v dopoledních, nebo odpoledních hodinách
- díly jsou zasílány jako balík do ruky, nebo na poštu (při uvedení t.č. vám pošta zašle oznámení o termínu doručení - a ten si můžete dle potřeby změnit).
- ceník dobírek je v dodacích podmínkách



- k přednímu kolu
603.1.44.96-1 Kč xxxx,- Pružné pouzdro náboje ložiska,-
Elastischer Silentblock der Lagernabe

Pryžové díly,- Gummiteile,- Rubber parts,-

TATRA 87, 600

G-T87-1
 225,-Kč

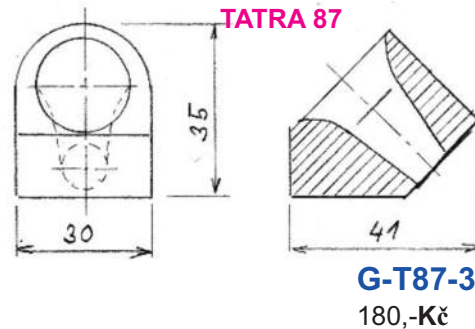
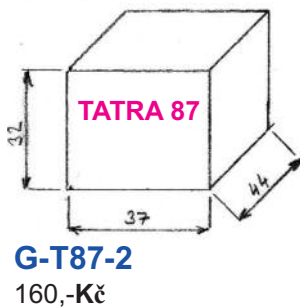
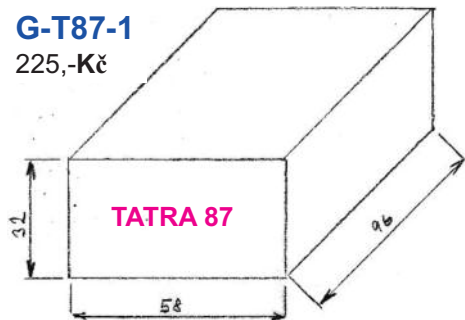

G-T87-1 (235 Kč,-) Silenblok,-

G-T87-2 (165 Kč,-) Silenblok,-

G-T87-3 180 Kč,- Gumové polohování kapoty,-*Rubber Positionierung Motorhaube*

G-8741 / 025a 170 Kč,- Gumové polohování kapoty,-*Rubber Positionierung Motorhaube*

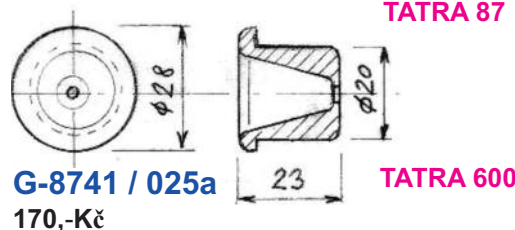

G-DK 20,-Kč Gumový doraz,-

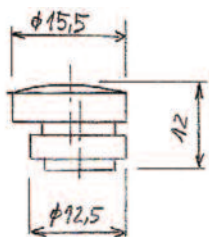

G-DK-87 40,-Kč Gumový doraz kapoty (16 ks na vozidle)-

TATRA 600



TATRA 600

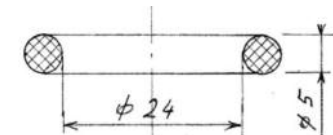

G- T600.05.37 80,-Kč
 Těsnící kroužek horní
 (8 ks na vozidle)

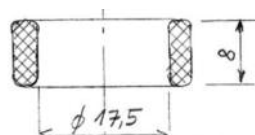

G- T600.05.61 95,-Kč
 Těsnící kroužek dolní
 (8 ks na vozidle)

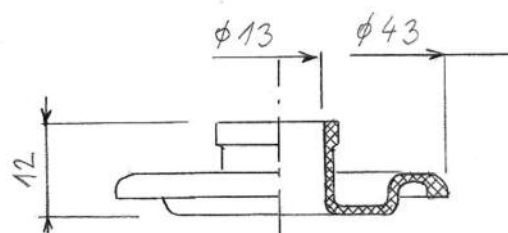

G- T600.09.06 170,-Kč
 Těsnící kroužek nástrčky kabelu (zabraňuje úniku chladícího vzduchu kolem zapalovacích svíček) (4 ks na vozidle)

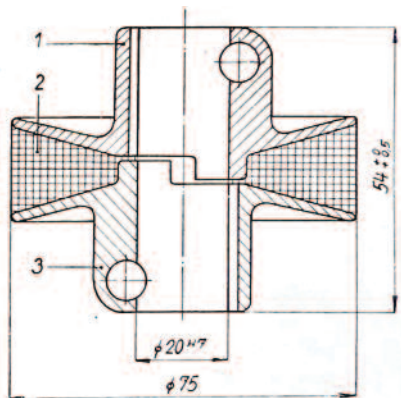

1. Díl naklonovaný na hřídeli dynama.
2. Navulkanisovaná gumová vložka.
3. Díl naklonovaný na hnacím hřídeli ventilátoru.

G- T600.15.91 4785,-Kč
 Pružná spojka náhonu ventilátoru,-
Flexible Lüfterantriebskupplung

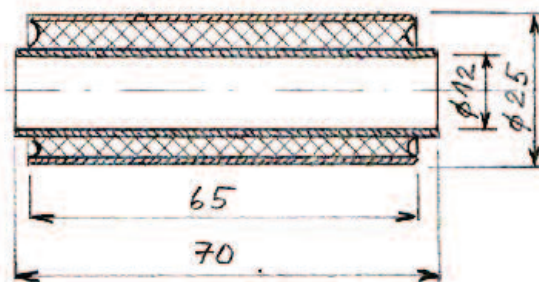

G-600.44.04 Kč 610,-
 Pouzdro předního pera,-*Büchse-gummi*
 (při náhradě bronzového pouzdra se zkracovalo o 2 mm - viz. díl.příručka)
 (4 ks na vozidle)

G -KD -1



G -KD -1
 Gumové vodítko
 dveří,-
 Gummi Tür Keil

G -KD -2

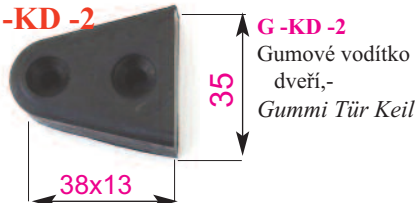

G -KD -2
 Gumové vodítko
 dveří,-
 Gummi Tür Keil

G-KD-2-V



G -KD -2 -V
 Gumové vodítko
 dveří s kovovou
 vložkou ,-
 Gummi Tür Keil
 mit Metalleinlage

T-CHL-G

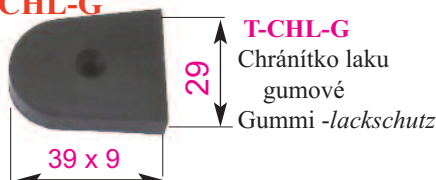

T-CHL-G
 Chránítka laku
 gumové
 Gummi -lackschutz

G -KD -3

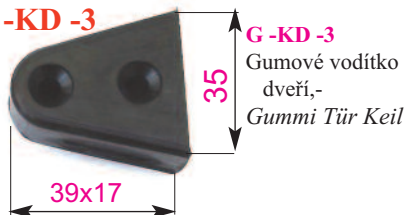

G -KD -3
 Gumové vodítko
 dveří,-
 Gummi Tür Keil

G-KD-3-V



G -KD -3 -V
 Gumové vodítko
 dveří s kovovou
 vložkou ,-
 Gummi Tür Keil
 mit Metalleinlage



T-KVD-G-1
 Guma krabičky
 vedení dveří,-
 Gummikasten
 Türführung

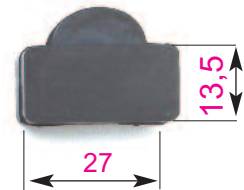

T-KVD-G-2
 Guma krabičky
 vedení dveří,-
 Gummikasten
 Türführung



Guma nožního řazení JAWA
 160,-Kč 1938-1955

G -NR -JAVA - 8
G -NR -JAVA - 11



G-KL- T - 1
 Náhradní pryž.podl. šikmá pro
 vyrovnání sklonu dveří,-
 Ersatz Gummi-Unterlegscheibe-
 Leaning Tür zu entzerren
 sklon 8 stupňů,-Steigung 8 Grad



G-KL- T - 2
 Náhradní pryž.podl. šikmá pro
 vyrovnání sklonu dveří,-
 Ersatz Gummi-Unterlegscheibe-
 Leaning Tür zu entzerren
 sklon 8 stupňů,-Steigung 8 Grad

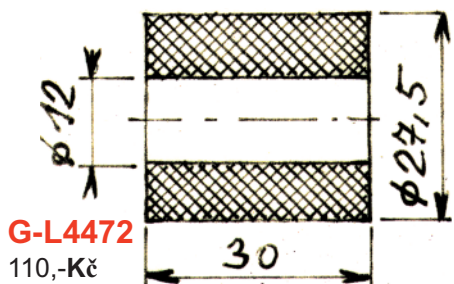

G-L4472
 110,-Kč

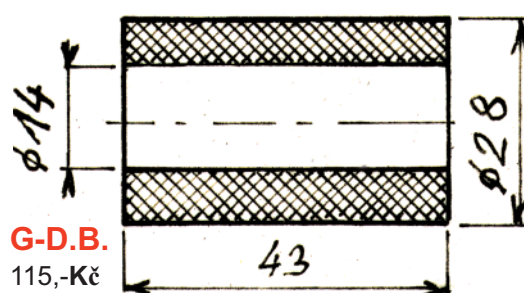

G-D.B.
 115,-Kč

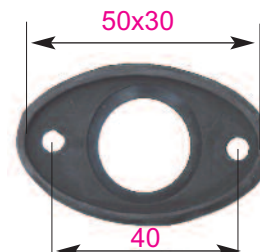

G-KL- 2
 Náhradní pryž.podl.
 Ersatz Gummi-
 Unterlegscheibe

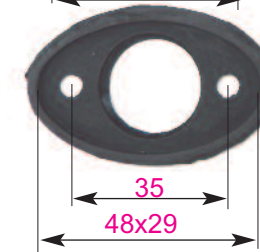

G-KL- 1
 Náhradní pryž.podl.
 Ersatz Gummi-
 Unterlegscheibe

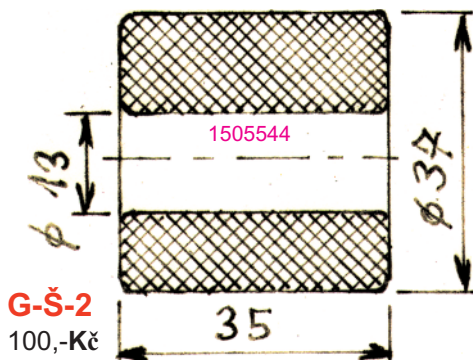

G-Š-2
 100,-Kč

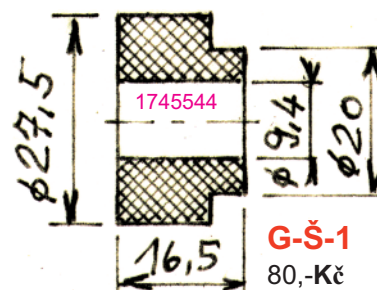

G-Š-1
 80,-Kč



G-KL- 7
 Náhradní pryž.podl.
 Ersatz Gummi-
 Unterlegscheibe

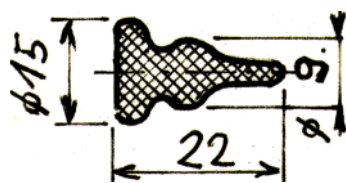

G-L4284
 35,-Kč

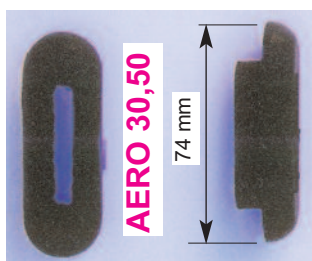

G -L4783 385,- Kč

- G-Š- 1 Podložka pr. ulož. karos. do konzoly -Škoda 1200
- G-Š- 2 Podložka chladiče vrchní -Škoda 1101/2
- G -L4472 Vložka tlumiče nárazů Aero 30,50
- G -D.B. Vložka tlumiče nárazů Bosch, Doko
- G -L4284 Gumová narážka kapoty Aero 30,50
- G -L4783 Gumová průchodka držáku nárazníku (T4667) -Aero 30,50- mod.1938,9 ,-Gummifassung des Stosstangenhalters

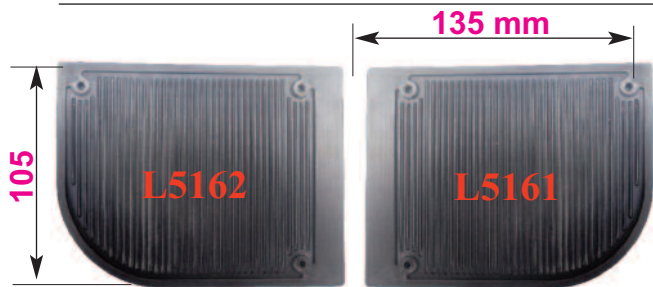

AERO 30, 50 - model 1936-38

L5162 Kč 410,- Chránič pravého zadního blatníku,- *Rechter Gummischutz des hinteren Kotflügels*

L5161 Kč 410,- Chránič levého zadního blatníku,-*Linker Gummischutz des hinteren Kotflügels*

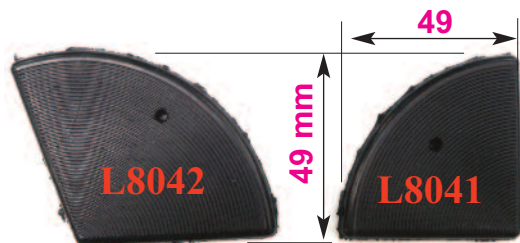
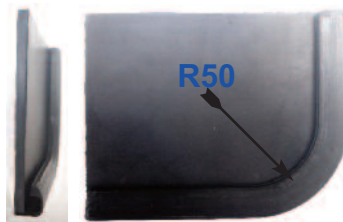

AERO 30, 50 - model 1936-39

L8042 Kč 315,- Zadní růžek kapoty (A30,50 mod.1936-39),- *Die hintere Ecke der Motorhaube*

L8041 Kč 315,- Přední růžek kapoty (A30,50 mod.1936-39),- *Die vordere Ecke der Motorhaube*

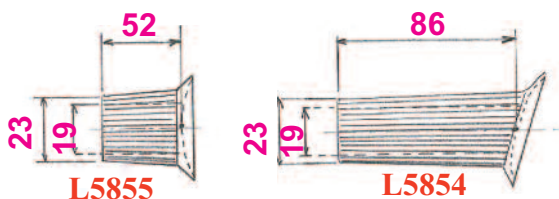

AERO 30, 50...TATRA 12,30,57,75.....Z 4.....

L5854 Kč 460,-Gumová manžeta horního čepu vzpěry nůžek střechy kabrioletu,- *Kurze Manschette des Spannerbolzens - Cabrio-Verdecke*

L5855 Kč 550,-Gumová manžeta dolního čepu vzpěry nůžek střechy kabrioletu,- *Lange Manschette des Spannerbolzens*



TATRA 12,30,57,75....(AERO 30, 50)....

T-OD ,- Pravý a levý držák(sada) omezovače dveří,- *Rechte und linke Halterung (Set) Begrenzern Tür*

G-T-OD Kč 395,- Gumový pásek omezovače dveří,- *Gummiband Begrenzer Tür*



Pr./Pr mm (Durchmesser)

35/38 mm - Aero 500,662,1000

A 4004-5 Těsnění chladiče,- *Kühlerdichtung*

28/38 mm - Aero 500,662,1000

A4243 Těsnění nádrže,- *Benzintankdichtung*

40/64 mm - Aero 500,662,1000,30,50

L4201 Těsnění nádrže,- *Benzintankdichtung*

60/79 mm - Aero 30,50

T4837 Těsnění nádrže,- *Benzintankdichtung*

51/59 mm - Aero 30,50

L4003/5 Těsnění chladiče,- *Kühlerdichtung*



L4409 Těsnící pěnová guma kolem benz. kohoutu,Dichtungsschaumgummi um den Benzinhahn

L4409-S Těsnící guma-silikon kolem benz. kohoutu,- Silikon- Schaumgummi um den Benzinhahn



T5012 270/71 mm - Aero 50 (30)

Těsnění větrací klapky,- *Dichtung Lüftungsklappen (mechová pryž - Schaumgummi)*



L4601 Těsnění pedálů -pryž (A30,50 mod.36-37)- rozteč pedálů 101mm,-

L4601-37 Těsnění pedálů -pryž (A30,50 mod.37-47)- rozteč pedálů 110mm,-
Dichtung Pedale (191x74 mm)

L4564 Těsnění díry volantové trubky v nádrži

(pr.170mm) ,- *Gummidichtung der Steuersäule*

L4658 Těsnění díry kolem ložiska řazení v nádrži,-
Dichtung Schalthebel in Benzintank

(mechová pryž - *Schaumgummi*)

AERO 30, 50 - uložení rozvodovky na gumě



L4625 -S Gumová deska horní-
 starší provedení,
*Obere Gummiplatte - ältere
 Version* (273x114x20 mm)

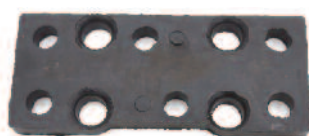

L4625 Gumová deska horní,
Obere Gummiplatte
 (273x114x20 mm)



L4626 -S Gumová deska spodní
 -starší provedení,
*Untere Gummiplatte - ältere
 Version* (273x102x18,5 mm)



L4626 Gumová deska spodní
Untere Gummiplatte
 (273x102x18,5 mm)



L4785 Gumová deska horní vlnovitá,
Gewellte obere Gummiplatte
 (273x114x20 mm)



L4881 Gumová deska horní,
Obere Gummiplatte
 (282x113x27 mm)



L4882 Gumová deska spodní,
Untere Gummiplatte
 (280x114x17 mm)



L4433 Gumová deska (držáku motoru)
Gummiplatte(Halter des Motors)
 194/60 x 28 mm Aero 30



G - L4631
 Průchodka přívodu benzínu (v pedálové podlaze),-
Dichtungsschaumgummi um den Benzinschlauch
 (30/13 x 9 mm)

Hadice - Wasserrohre

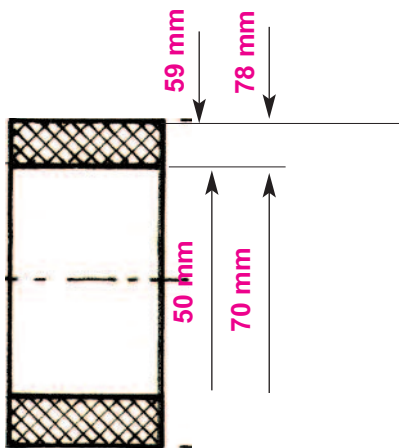

560,-Kč/1m - Hadice vodního potrubí prům. 50 mm
Gummi - Wasserrohre Durchm. 50 mm
 800,-Kč/1m - Hadice vodního potrubí prům. 70 mm
Gummi - Wasserrohre Durchm. 70 mm

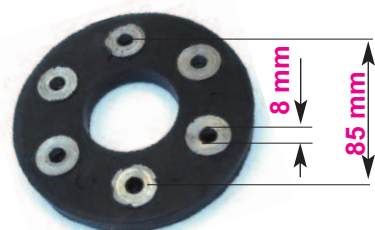

A 1129 Kotouč hardy spojky ,-Hard-Kupplungsscheibe
L38 Kotouč hardy spojky do 1600 vozu,-
 Hardy-Kupplungsscheibe
 120/48x14,5 mm Aero 500,662,1000,30

Ceny dílů u nichž není cena uvedena najdete v souborech :
 Preise der Teilen, die nicht sichtbar sind, findet man in den
 folgenden Dateien :

The prices for parts, which are not visible, can be found in
 following files :

- Kliky dveří,- Türgriffe,- Door handles,
- Aero 500,662,1000
- Aero 30,50 ... + Podvozek a karoserie,- Chassis und
 Karoserie AERO 30,50.- Chassis and bodywork AERO
- Tatra

Další díly najdete v souborech :

Andere Teile können Sie in den Dateien, die unter aufgeführt
 sind, zu finden:

Other parts can be found in the files:

- profilová těsnění,-
- gumové zástěrky
- gumové manžety

MAJDETE NÁS POUZE NA MOTORTECHNĚ BRNO,
 na lokální burzy - Kladno, Chotusice si můžete díly objednat
 na tel.č. 603 266 349



T18 Gumová vložka unašeče dynamy ,
Gummieinlage des Dynamomitnehmers
 36/20 x 28 mm Aero 50

Pryžové díly,- Gummiteile,- Rubber parts,-

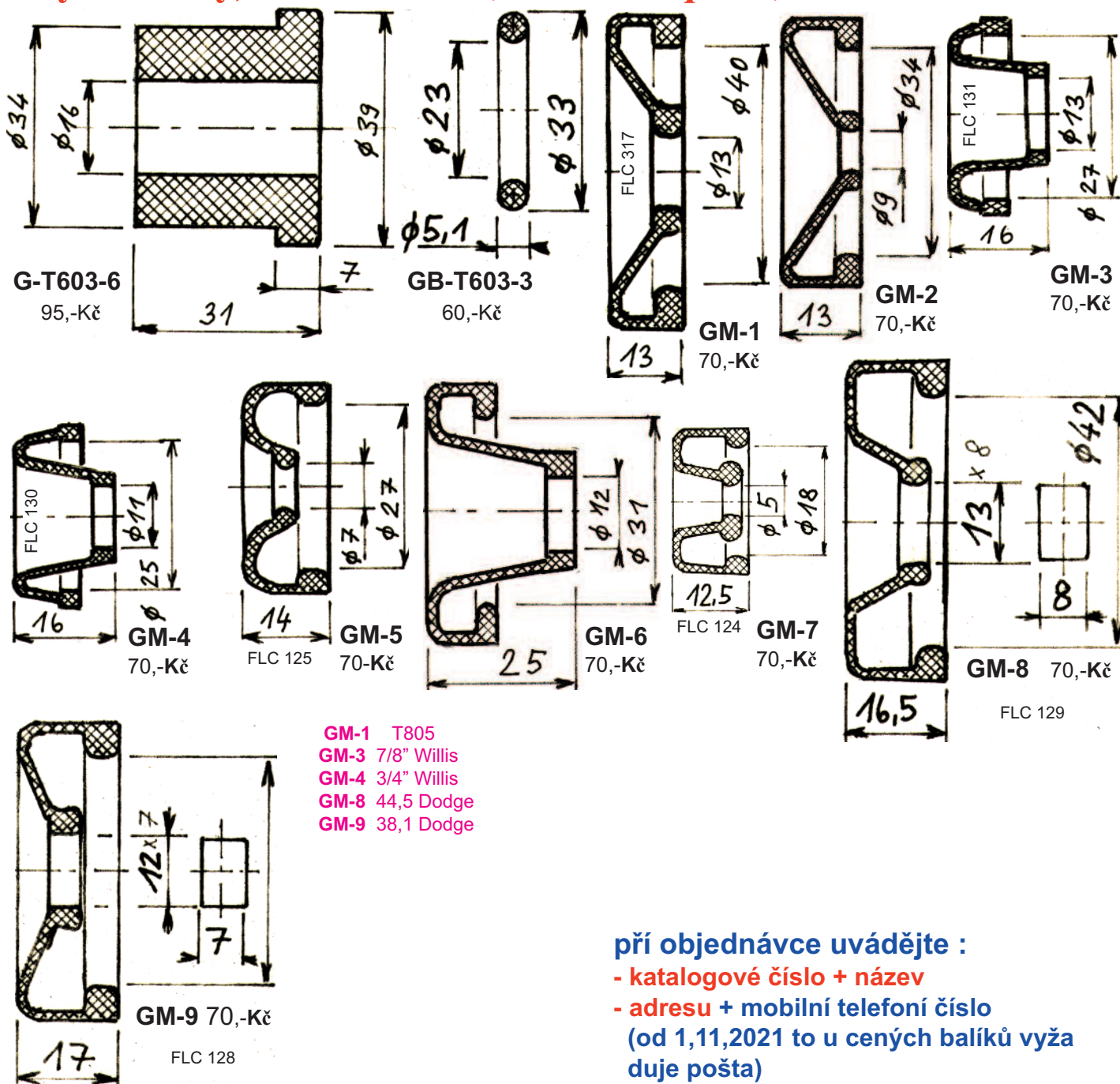

- GM-1 T805
- GM-3 7/8" Willis
- GM-4 3/4" Willis
- GM-8 44,5 Dodge
- GM-9 38,1 Dodge

při objednávce uvádějte :

- katalogové číslo + název
- adresu + mobilní telefonní číslo
 (od 1,11,2021 to u cených balíků vyžaduje pošta)
- u mnoha zásilek lze vybrat doručování v dopoledních, nebo odpoledních hodinách
- díly jsou zasílány jako balík do ruky, nebo na poštu (při uvedení t.č. vám pošta zašle oznámení o termínu doručení - a ten si můžete dle potřeby změnit).
- ceník dobírek je v dodacích podmínkách
- výrobní ceny profilů se zvýšily pro nás za poslední dva měsíce o 25%

Bei der Bestellung führen Sie ein:

- Katalognummer + Titel
- With your order state:**
- catalog number + title

Průchodky

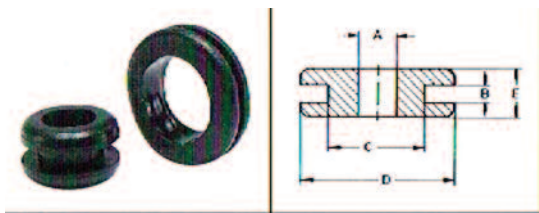

- PR-1 Kč 11,-/kus A=12, B=4, C=15, D=20, E=9mm
- PR-2 Kč 10,-/kus A=8, B=1,5 C=10, D=14, E=8mm
- PR-3 Kč 10,-/kus A=6, B=1,5 C=9,8 D=12,7 E=8mm
- PR-4 Kč 9,-/kus A=4,5 B=0,8 C=7 D=10 E=3mm
- PR-5 Kč 11,-/kus A=10 B=1,5 C=13 D=18 E=6mm
- PR-6 Kč 12,-/kus A=16 B=2,5 C=20 D=25 E=8mm
- PR-7 Kč 11,-/kus A=10 B=4 C=12 D=18 E=11mm

Průchodky - ucpávkové

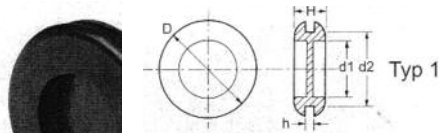

- PR-1.1. Kč 12,-/kus D=21,5, d1=12,5, d2=16, h=2,4, H=8mm
- PR-1.2. Kč 13,-/kus D=25,5, d1=15,5, d2=19, h=3, H=9,5mm
- PR-1.3. Kč 15,-/kus D=38, d1=25,5, d2=32, h=2,4, H=8mm

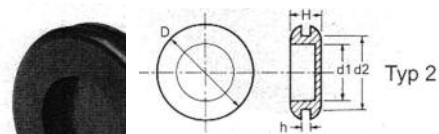

- PR-2.1. Kč 12,-/kus D=12,7 d1=6,4 d2=9,9 h=1,5 H=6,7mm
- PR-2.2. Kč 14,-/kus D=15,7 d1=9,5 d2=12,5 h=1,5 H=6,4mm
- PR-2.3. Kč 14,-/kus D=25,5 d1=16 d2=20 h=1,5 H=7mm
- PR-2.4. Kč 15,-/kus D=30 d1=20,5 d2=25,5 h=1,5 H=8mm
- PR-2.5. Kč 16,-/kus D=49 d1=31 d2=42 h=2,4 H=10mm

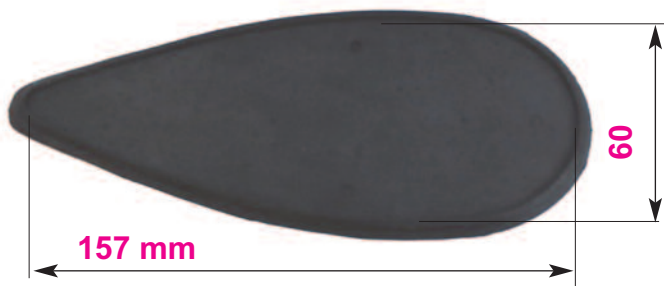

ZS 19-G podložka obrys.světla Kč 125,-

Pouze náhradní gumová podložka,- Nur Ersatz-Gummiunterlage,- Replacement rubber pad only

- G-PS-172 Kč 130,- Těsnící guma skla,- Reflektor Glagummidichtung
 - pro sklo pr.170 - 200 mm
 - für Glasdurchmesser 170 - 200 mm
- G-PS-200 Kč 145,- Těsnící guma skla,- Reflektor Glagummidichtung
 - pro sklo pr.200 - 235 mm
 - für Glasdurchmesser 200 - 235 mm

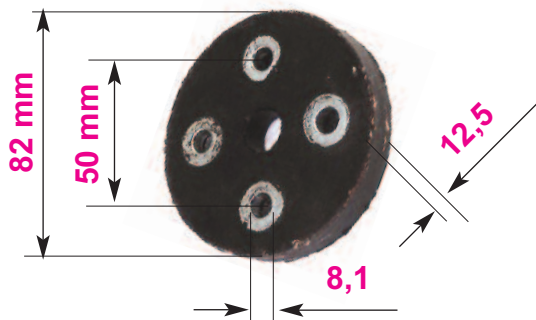
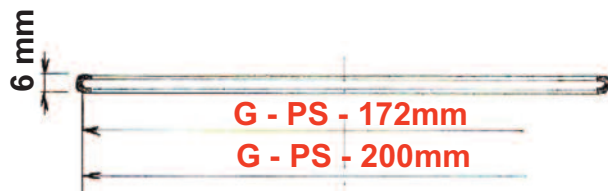

- G-L3012 -Hardy spojka řízení,-Scheibe der elastischen
 Hardy-Kupplung
 82/50 - 8,1 x 12,5mm
 AERO 30, AERO 50



- G-273 114 015 000 Kč 150,-
 TATRA 613-1 - Tvarové těsnění reflektoru,
 Formdichtung für Scheinwerfer

Tradiční Veterán Techna Brno
Jaro 20.4.2024
Podzim 19.10.2024
 od 8 hodin na brněnském výstavišti



* burza historických vozidel
 * výstava historických automobilů a motocyklů
 * prezentace prací restaurátorských dílen
 * automobily a motocykly
 * součástky, náhradní díly, dokumentace a literatura
 * starožitnosti a sběratelské předměty
 * ...atd.

Veteran Automoto Club Brno
 tel.: 736 210 200
 e-mail: VeteránTechna@VeteránTechna.cz

www.VeteránTechna.cz

Motor Journal



www.MotorJournal.cz

Časopis o historii motorismu,
 velocipedech, motocyklech,
 automobilech
 a lidech kolem nich

MAJDETE NÁS POUZE NA MOTORTECHNĚ BRNO,
 na lokální burzy - Kladno a Chotusice si můžete díly objednat na tel.č. 603 266 349

SVOBODNÝ VYSÍLAČ CS

NECENZUROVANÉ NEZÁVISLÉ VYSÍLÁNÍ SILNĚ STRANÍCÍ VÁM...

www.svobodny-vysilac.cz

AE News (American European News) je nezávislý internetový zpravodajský portál připravovaný českými a slovenskými krajany žijícími v Holandsku, Rusku a v USA. Přinášíme informace z alternativních zdrojů, dešifrujeme politické události, dezinformace a mediální propagandu a píšeme o dopadech a souvislostech. U nás píšeme bez cenzury, bez politické korektnosti, bez servilních postojů k palčivým problémům z domova i ze světa.

ODYSSEE- proud národní hrdosti, PROTIPROUD, MAP, Pravdivé.eu, VK.COM / Irenaaneri, Infovojna, Zem a vek, Skrytá pravda Otevři svou mysl, Necenzurovaná pravda, aeronet news, Svobodný vysílač cs, Badatel, CS.topwar,

Tak už jsme dospěly do doby postpravdivé.

Pokud vynecháme bohatě dotované studie, tak zjistíme, že jsme opět na na minimu plynu CO₂ v atmosféře a další snížení vede k zániku života. Obsah tohoto plynu života v atmosféře je asi 0,04% a v dobách kdy se planeta celá planeta zazelenala a i živočichové byly na vzestupu ho bylo násobně více. Vrtly v ledovcích prokázaly, že nárůst množství tohoto plynu ná zpoždění za zvýšením teploty desítky až stovky let. I rozbor izotopů tohoto plynu v atmosféře jednoznačně potvrdil, že množství neovlivňuje člověk.

Výsledkem tohoto zeleného běsnění je jen devastace přírody a ptáků větrníky, solárními panely, likvidace zemědělství ... Tyto tak zvané obnovitelné zdroje jsou schopny nahradit nyní používané zdroje energie jen v řádu několika procent a to pouze za ideálních podmínek. Ale je to velký byznis na úkor daňových poplatníků pro korporace a uživí nespočet neziskovek.

Je samozřejmě známo, že se přirozeně bez vlivu člověka se střídají doby ledové s vymíráním druhů a teplejší období - nárůst počtu obyvatel (doba říma, přelom letopočtu-islad zelená země, 14-století...). Ví se, že změna osy rotace planety, cyklická změna oběžné dráhy kolem slunce a jeho měsíce se aktivita a pohyb naší sluneční soustavy ve vesmíru mají oproti aktyvitě člověka nesrovnatelně větší vliv - ale nedají se zpoplatnit.

Metody zotročení lidstva používané po staletí vyvolávání válek, strachu, zadlužování ... jsou nyní doplňovány o další vyšší stupeň- vytvoření pravidel diktovaných nevolenými strukturami WHO, mezin. měn. fond, svět.ekonom.forum, evropská unie, ...

- deseti minutová města - opuštění zóny pokuta

- zákaz pěstování rostlin a domácího zvířectva i mazlíčků-uhlíková stopa ... postih

- zákaz ekologických spalovacích motorů a nahrazení neekologickými elektro - ovšem snadno kontrolovatelnými

- klimatické - zákaz pohybu a pandemické lokdauny s depopulačním tkzv. očkováním

- zdanění za účelem vyvlastnění a vytvoření otrocké závislosti na systému a v případě nevhodných názorů vyčlenění a likvidace zamezení přístupu ke zdrojům prostřednictvím digitální společnosti

- novinkou je za účelem vyvlastnění schválení ekologických

štítků evropským parlamentem pro nemovitosti, kdo nebude mít milionové zdroje na nákladnou rekonstrukci, pokuta, zákaz využívání, zákaz prodeje, vyvlastnění - bezdomovec...

V parlamentu nemáme žádného nezávislého poslance. Žijeme v koloniálním systému, ten původní s bičem byl nahrazen ekonomickým - rozprodání veškerého majetku státu nadnárodnímu kapitálu a tím i ztrátě jakékoli možnosti rozhodovat o vlastním osudu - rozhodují o nás vlastníci.

Nyní probíhá úplné zotročení- nákup nejdražšího nepoužitelného vojenského mat.od zbrojařů a hnaní do války za záchranu systému našeho konečného zotročení a vyhubení.

Neúčast ve volbách a volba kterékoliv parlamentní strany je vlastizrada !

Znamená to vzít budoucnost sobě a dokonce našim dětem.

Všechny v televizi propagované strany a organizace jsou jejich - ne občanů této země!

Setrvání v nato i eu znamená náš konec. Kdo uteče dřív a přidá se k svobodnější většině

světa - vyhraje, nyní jde o naše přežití, pokud nechceme skončit v mohylách na bojišti bratrovražedné války či v deindustrializované eu přeměněné v islámský chlífát.

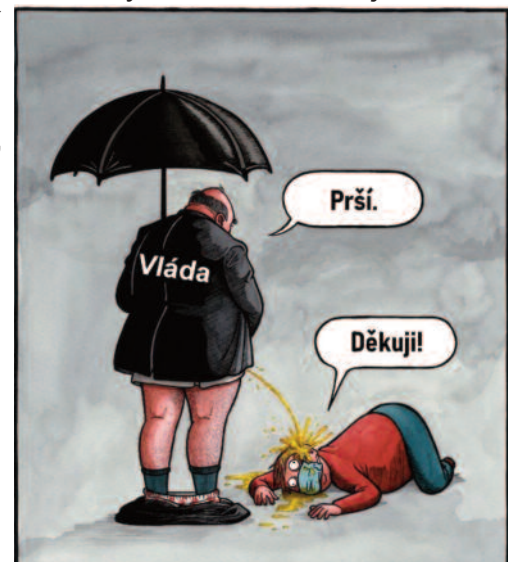
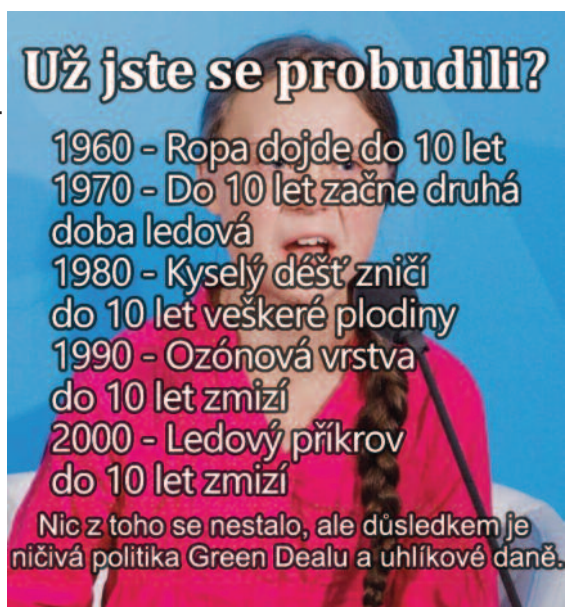

Jde o všechno - probudme se!