



Seznam náhradních součástí  
(katalog)

osobního automobilu

**Tatra 603**

(8 válců - obsah 2545 cm<sup>3</sup> - 6 sedadel)

I. vydání 1958

## Upozornění

Tento seznam náhradních součástí je prozatímní publikací, platnou přesně pro vozy do výrobního čísla 0680 (vyrobené asi do poloviny roku 1958). U vozů od výrobního čísla 0681 byly provedeny některé konstrukční změny — zejména v karoserii (např. nový rozvod topení a větrání). Obrazové a textové tabulky s pozměněnými díly budou zpracovány ve formě dodatku a tento dodatek bude dodatečně rozeslán všem majitelům vozů od výrobního čísla 0681. Později bude tento prozatímní seznam nahrazen definitivním katalogem, obsahujícím i náhradní díly spoludodávaných přístrojů a zařízení cizí výroby (dynama, spouštěče apod.).

Ve druhém sloupci tabulky č. 6 a dalších jsou uvedena objednáací čísla součástí vyráběných národním podnikem Tatra nebo výrobcí příslušenství. Nejsou zde objednáací čísla normalíí a jiných drobných (tzv. nakupovaných) dílů. U takových dílů jsou většinou v posledním sloupci tabulek uvedena přímo objednáací čísla, podle kterých tyto díly dodává n. p. Mototechna. Součásti s čísly n. p. Tatra vede pod stejnými čísly i Mototechna.

## Osobní automobil TATRA 603

(šestisedadlový, s osmiválcovým vzduchem chlazeným motorem vzadu, obsah válců 2545 cm<sup>3</sup>, výkon 100 ks, maximální rychlost 170 km/h).

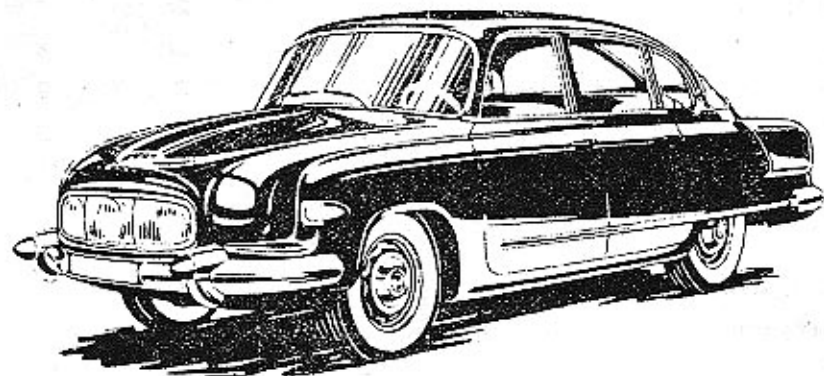

# OBSAH

	Strana	Číslo tabulky
Osobní automobil TATRA 603 (celkový pohled)	3	1
Seznam opraven	11	
Prodejny a sklady náhradních součástí	11	
Pokyny k objednávkám náhradních součástí	12	
Umístění výrobních čísel	13	2
Ozubená kola (seznam a schéma)	15	3
Valivá ložiska (seznam a schéma)	19	4
<b>MOTOR (typ 603 F)</b>	21	5
Kliková skříň	22	6
Příslušenství klikové skříně	24	7
Zadní víko klikové skříně	27	8
Spodní víko motoru (nádrž oleje)	29	9
Klikový hřídel a setrvačnick	31	10
Vačkový hřídel, rozvodové kolo a řetěz	32	11
Válec, ojnice a písty	33	12
Hlavy válců, vedení ventilů	35	13
Ventily, kryty hlav a válců	39	14
Vahadla ventilů, rozvodové tyčky, zdvihátka	41	15
Olejové čerpadlo	43	16
Čistič oleje	45	17
Chladič oleje	47	18
Chladič exhaustory	49	19
Kryty a vedení chladičového vzduchu	51	20
Sběrné výfukové trouby, předehřívací zařízení	53	21
Výfukové potrubí (tlumiče výfuku)	55	22
<b>PALIVOVÁ SOUSTAVA MOTORU</b>		
Palivové čerpadlo, potrubí ke karburátorům	57	23
Karburátory, sací potrubí	59	24

4

	Strana	Číslo tabulky
Spojovací táhla a páky mezi karburátory	63	25
Ovládací táhlo karburátorů	65	26
Olejový čistič nasávaného vzduchu	67	27
<b>PŘÍSLUŠENSTVÍ MOTORU</b>		
Dynamo, kryty, hnací řemen	69	28
Rozdělovač, pohon rozdělovače	71	29
Zapalovací cívka, svíčky, kabely	73	30
<b>SPOJKA</b>		
Součásti spojky	75	31
Vysouvací zařízení spojky	77	32
Součásti: Kapalinový válec vysouvacího zařízení spojky	79	33
<b>PŘEVODOVKA A ZADNÍ NÁPRAVA</b>		
<b>Převodovka</b>		
Skříň převodovky	81	34
Předlokový hřídel (s předlohovými koly)	85	35
Hnaný hřídel (s kuželovým pastorkem) s hnanými koly 1. rychlosti a zpětného chodu	86	36
Hnaná kola 2. a 3. rychlosti	89	37
Hnané kolo 4. rychlosti, pouzdra aj.	91	38
Hřídel spojky, vložené kolo zpětného chodu	93	39
Zasouvací tyče a vidlice	95	40
Řídicí tyč	97	41
Víko řazení	99	42
Boční víko převodovky, horní závěsy teleskopických olejových tlumičů	101	43
Pružné závěsy převodovky	103	44
<b>Zadní náprava</b>		
Diferenciál, řadičové kolo	105	45

5

	Strana	Číslo tabulky
Pohon rychloměru	107	46
Kyvadlové polonápravy	109	47
Náboj (hlava) kola, štit a buben brzdy	111	48
Čelisti brzdy, brzdové válečky (zadní)	113	49
Součásti: Brzdový váleček (zadní)	117	50
Suvné rameno	119	51
Odpružení zadní nápravy	121	52
Zadní teleskopické olejové tlumiče	123	53
Vzpěry agregátu	125	54
<b>PŘEDNÍ NÁPRAVA A ŘÍZENÍ</b>		
<b>Přední náprava</b>		
Klikové rameno	127	55
Teleskopické odpružení předního kola	129	56
Spožní závěs tlumiče	131	57
Čep kola, řídicí páka, náboj (hlava) kola	132	58
Brzdy předních kol	135	59
Součásti: Brzdový váleček (přední)	137	60
<b>Řízení</b>		
Skříň a hřeben řízení	139	61
Pastorek a kámen řízení	141	62
Držák převodky řízení	143	63
Předloková páka, hřídel a pružné lůžko	145	64
Řídicí tyče, klouby	148	65
Hřídel volantu, pružná spojka	151	66
Volant	153	67
<b>KOLA</b>	155	68

6

## OVLÁDACÍ ZAŘÍZENÍ

	Strana	Číslo tabulky
(akcelératoru, spojky, brzd, řazení převodů apod.)		
Pedál akcelératoru s předními táhly	156	69
Spojovací táhlo (k motoru)	159	70
Pedál spojky a brzdy	161	71
Dvouokruhový hlavní válec kapalinových brzd, vyrovnávací nádržka	163	72
Součásti: Dvouokruhový hlavní válec kapalinových brzd	165	73
Vyrovnávací váleček, potrubí k hlavnímu válci a k brzdám předních kol	167	74
Součásti: Vyrovnávací váleček	169	75
Potrubí od vyrovnávacího válečku k brzdám zadních kol	171	76
Hlavní válec kapalinového ovládní spojky, potrubí k vysouvacímu válečku	173	77
Součásti: Hlavní válec kapalinového ovládní spojky	175	78
Výsuvná rukojeť ruční brzdy	176	79
Vyrovnávací a seřizovací zařízení ruční brzdy	178	80
Řídicí páka, spínač zpětných světlometů (světla pro couvání)	180	81
Úhlová páka řazení	182	82
Spojovací tyč řazení	185	83
Přepínač ukazatelů směru a přepínač k tlumení světel	187	84
<b>KAROSERIE</b>		
Úplná karoserie	191	85
Náhradní vnější výlisky karoserie	192	86
<b>Přední dveře vozu</b>		
Přední dveře, okenní rámy	195	87
Okna předních dveří	197	88
Zařízení ke spouštění oken, vnitřní listy	201	89
Závěsy předních dveří	203	90
Zámky předních dveří	204	91

7

	Strana	Číslo tabulky
<b>Zadní dvéře vozu</b>		
Zadní dvéře, okenní rámy . . . . .	206	92
Okna zadních dveří . . . . .	208	93
Zařízení ke spouštění oken, vnitřní lišty . . . . .	211	94
Závěsy zadních dveří . . . . .	213	95
Zámky zadních dveří . . . . .	215	96
<b>Kapota a víka</b>		
Víko předního zavazadlového prostoru, uzávěr . . . . .	217	97
Víko schránky na náhradní kolo . . . . .	221	98
Uzávěr schránky na náhradní kolo . . . . .	223	99
Kapota motoru . . . . .	225	100
Uzávěr kapoty . . . . .	229	101
<b>Nárazníky a regulace chlazení</b>		
Přední nárazník . . . . .	231	102
Zadní nárazník . . . . .	233	103
Zadní díl karoserie, boční přívod chladicího vzduchu . . . . .	237	104
Výstupní kanál, termostat . . . . .	241	105
Páka a táhlo termostatu . . . . .	243	106
<b>Vnitřní a vnější kryty</b>		
Kryt světlometů . . . . .	245	107
Víka prostorů pro akumulátory . . . . .	247	108
Víko pomocného zavazadlového prostoru (za zadními sedadly) . . . . .	249	109
Kryty motoru . . . . .	251	110
<b>Přední a zadní skla, těsnění</b>		
Přední a zadní okno, skla před světlometry . . . . .	253	111
Zadní boční vyklápěcí okna . . . . .	255	112
Vnější těsnění karoserie . . . . .	259	113

	Strana	Číslo tabulky
<b>Sedadla a koberce</b>		
Přední sedadla . . . . .	263	114
Zadní sedadla . . . . .	265	115
Koberce a chránítka . . . . .	267	116
<b>Nádrž paliva a potrubí</b>		
Nádrž paliva . . . . .	269	117
Přepojovací kohout paliva . . . . .	271	118
Hlavní potrubí paliva . . . . .	273	119
<b>Přístrojová deska (karosářské díly)</b>		
Kryty a ozdobné lišty přístrojové desky . . . . .	275	120
Kryty přístrojů . . . . .	277	121
Víka schránek (v přístrojové desce) . . . . .	279	122
Táhla k stíračům skla . . . . .	281	123
<b>Nezávislé benzinové topení</b>		
Topný přístroj s příslušenstvím . . . . .	283	124
Redukční ventil (součásti) . . . . .	285	125
Ventilátor, rozváděcí komora . . . . .	287	126
Vedení teplého vzduchu k přednímu oknu . . . . .	289	127
Spínač topení . . . . .	291	128
Větrací kanál . . . . .	293	129
<b>Drobné příslušenství karoserie</b>		
Upevňovací oblouky potahu střechy, zpětné zrcátko, stínítko . . . . .	295	130
Vnější ozdobné lišty, nájezdy zámek . . . . .	297	131
Přehled profilů pryžových těsnění karoserie . . . . .	299	132

## ELEKTRICKÁ ZAŘÍZENÍ A PŘÍSTROJE

(kromě elektrických zařízení motoru)

	Strana	Číslo tabulky
Spouštěč, akumulátory . . . . .	300	133
Houkačky, stírače, regulátor napětí . . . . .	301	134
<b>Osvětlovací zařízení</b>		
Hlavní světlometry, přední kombinované svítilny . . . . .	302	135
Zadní kombinované svítilny, osvětlení vnitřku, odrazová skla . . . . .	303	136
<b>Zařízení přístrojové desky</b>		
Přístroje . . . . .	305	137
Rozhlasový přijímač, anténa . . . . .	307	138
Spínače, spínací skřínka, kontrolní svítilny, osvětlení přístrojové desky . . . . .	309	139
Servospínače, přerušovač ukazatelů, pojistkové skřínky . . . . .	310	140
Lanovody (bowdeny), ohebný hnací hřídel rychloměru . . . . .	311	141
Instalační materiál . . . . .	313	142
Přehled použitých žárovek . . . . .	319	143
<b>VÝSTROJ VOZU</b>		
Nářadí a nástroje . . . . .	321	144
Různá výstroj . . . . .	325	145
Náhradní součásti dodávané s vozem . . . . .	327	146

## Seznam oprav zařízených speciálně na opravy vozů TATRA 603

Místo:	Adresa:	Telefon:
Bratislava	TATRA, n. p. — opravna Cintorinská 14	321-52
Brno	TATRA, n. p. — opravna Čechyňská 23	383-90
Hradec Králové	ČSAO, n. p., závod 0701, Stalinova 174	5551 5552 5553
Kopřivnice	TATRA, n. p. — opravna	10, 15, 20 (linka 979)
Praha-Smíchov	TATRA, n. p. — opravna Radlická ul. č. 16	484-83

## Prodejny a sklady náhradních součástí pro vozy TATRA 603

### MOTOTECHNA, národní podnik

Kraj:	Adresa:	Telefon:
Praha II	Gorkého náměstí 31	23-21-15
Bratislava	Ulice Červenej armády 38	261-79



Při objednávkách náhradních součástí vždy udejte:

1. přesnou firmu nebo adresu objednavajícího (jméno, příjmení, bydliště, poštovní a železniční stanici);
2. typ vozu a výrobní číslo motoru (vozu), které je na výrobním štítku a v typovém osvědčení;
3. přesné pojmenování a číselné označení součástí podle tohoto seznamu;
4. počet objednávaných součástí;
5. Způsob odeslání.

Nepředepíše-li objednavající určitý způsob odeslání náhradních součástí, zvolíme jej podle našeho uvážení. Objednávky nepotvrzujeme; potvrzením je dodací list nebo účet.

Zásilky pojišťujeme jen na výslovné přání. Je třeba zvlášť oznámit, žádá-li se o vypravení poštou express, drahou jako rychlozboží nebo jako zboží s pojištěnou dodací lhůtou!

Telegrafické objednávky zřetelně stylizujte a dodatečně opakujte, aby se zabránilo nedorozuměním.

Při reklamaci je třeba zároveň oznámit číslo dodacího listu nebo účtu. Staré součásti zaslané jako vzorky vracíme jen na výslovné přání objednavajícího. Náhrady za tyto součásti neposkytujeme.

Ceny jsou vždy mimo obal, lože sklad prodejny národního podniku MOTO-TECHNA, která objednávku potvrzuje.

V žádném případě nebereme zpět součásti, které nemáme běžně na skladě a jež byly zhotoveny na objednávku. Rovněž nebereme zpět součásti, které byly již jednou namontovány nebo jinak poškozeny.

Údaje „vpravo“, „vlevo“, rozumí se vždy při pohledu směrem jízdy. Označení „první“, „druhý“, „přední“, „zadní“, rozumí se vždy od předku vozu směrem dozadu.

Pro vyřizování dodávek platí podmínky ujednané smlouvou, základní podmínky dodávky nebo jiné předpisy, závazné pro obě strany.

Umístění výrobních čísel

Výrobní číslo motoru je vyraženo na skříně motoru, vlevo vedle palivového čerpadla. Kromě toho je výrobní číslo motoru ještě na výrobním štítku vozu (v předním zavazadlovém prostoru). Na tomto štítku je také výrobní číslo vozu, složené z několika údajů, například:

T 603 F 0730.75 - 58

První číslo (T 603 F) označuje typ motoru, druhé (0730) je výrobní číslo motoru, třetí (75) vrtání válců a čtvrté rok výroby.

Karoserie vozu (podvozek) má jiné výrobní číslo než motor. Číslo karoserie (podvozku) je rovněž vyznačeno na výrobním štítku v předním zavazadlovém prostoru.

I v jedné serii vozů se mohou vyskytnout některé součásti různého provedení. Proto je důležité napsat při objednávání součástí číslo typu (TATRA 603) i výrobní číslo motoru a podvozku.

Výrobní a typová čísla součástí a zařízení jiných výrobních závodů (spouštěč, dynamo aj.) jsou na výrobním štítku těchto zařízení nebo přímo na jejich hlavních dílech. Také tato čísla jsou důležitá pro objednávky náhradních součástí.

Tabulka 3

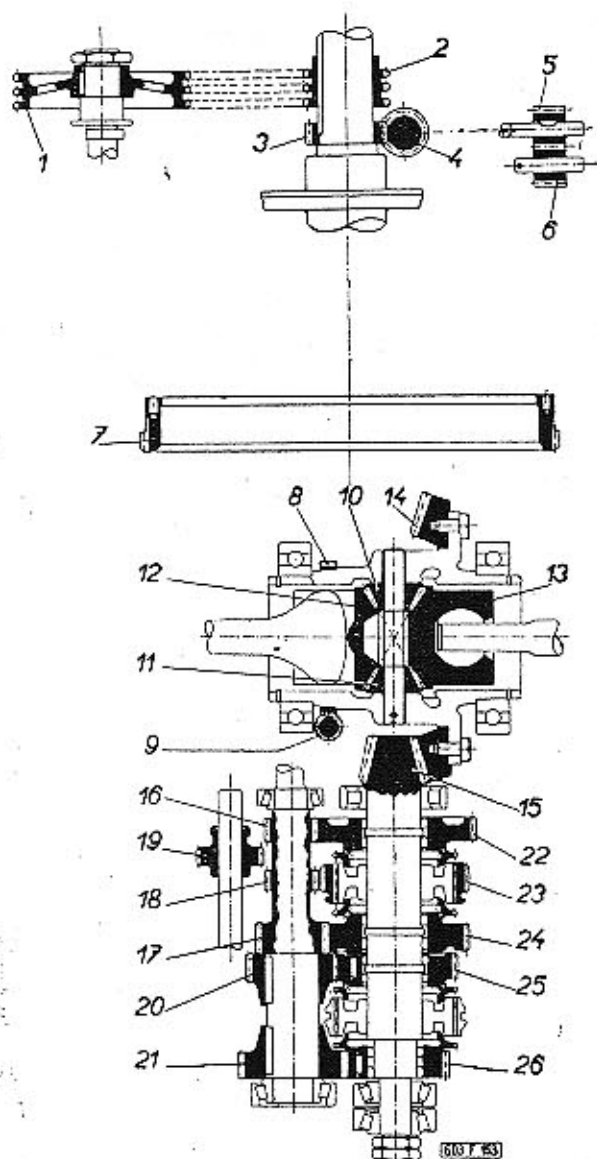

Typ: 603	Seznam ozubených kol				Tabulka: 3
Číslo ve schématu	Číslo součásti	Pojmenování	Počet zubů	Počet kusů	Y seznam je na tabulce
1.	11-002-1222	Rozvodové řetězové kolo	42	1	11
2.	11-002-1221	Rozvodové řetězové kolo malé	21	1	10
3.	11-002-1224	Hnací kolo rozdělovače	8	1	10
4.	11-003-1224	Hnané kolo rozdělovače	16	1	29
5.	11-004-1227	Hnací čerpací kolo	9	1	16
6.	11-003-1227	Hnané čerpací kolo	9	1	16
7.	603.1.02.15-5	Ozubený věnec setrvačnicku	102	1	10
8.	603.1.32.08-1	Hnací šroubové kolo rychloměru	9	1	45
9.	603.1.32.19-1	Hnaný šroubový pastorek pohonu rychloměru	9	1	46
10.					
11.	603.1.32.04-1	Kuželový satelit	10	2	45
12.					
13.	603.1.32.03-1	Kuželové planetové kolo	18	2	45
14.	603.1.32.02-3*	Talířové kolo (s ozubením Klingelberg)	41	1	45

Typ: 603	Seznam ozubených kol		Tabulka: 3		
Číslo ve schématu	Číslo součásti	Pojmenování	Počet zubů	Počet kusů	V seznamu je na tabulce
15.	603.9.22.01-3*)	Hnaný hřídel s kuželovým pastorkem, úplný - s ozubením Klingelberg	10	1	36
16.		předloňové kolo 1. rychlosti	11		
17.	603.1.22.30-2	Předloňový hřídel (s vyfrézovaným ozubením)	15	1	35
18.		kolo zpětného chodu	13		
19.	603.9.22.40-2	Vložené kolo zpětného chodu, úplné	22	1	39
20.	603.1.22.32-1	Předloňové kolo 3. rychlosti	20	1	35
21.	603.1.22.31-1	Předloňové kolo 4. rychlosti	25	1	35
22.	603.1.22.05-1	Hnané kolo 1. rychlosti	39	1	36
23.	603.1.22.21-4	Zasouvací objímka s ozubením zpětného chodu	48	1	36
24.	603.1.22.04-1	Hnané kolo 2. rychlosti	34	1	37
25.	603.9.22.03-1	Hnané kolo 3. rychlosti, úplné	29	1	37

16

Typ: 603	Seznam ozubených kol		Tabulka: 3		
Číslo ve schématu	Číslo součásti	Pojmenování	Počet zubů	Počet kusů	V seznamu je na tabulce
26.	603.9.22.02-1	Hnané kolo 4. rychlosti, úplné	24	1	38
-	603.1.47.06-1	Pastorek řízení	11	1	62

\*) Taliřové kolo se dodává vždy zároveň s příslušným pastorkem (hnaným hřídelem), se kterým zabírá a s nímž bylo společně v továrně zaběhnuto. Jednotlivě nejsou tyto součásti výměnné! V seznamu nejsou uvedena ozubená kola montovaných přístrojů a zařízení cizí výroby (např. pastorek spouštěče).

17

Tabulka 4

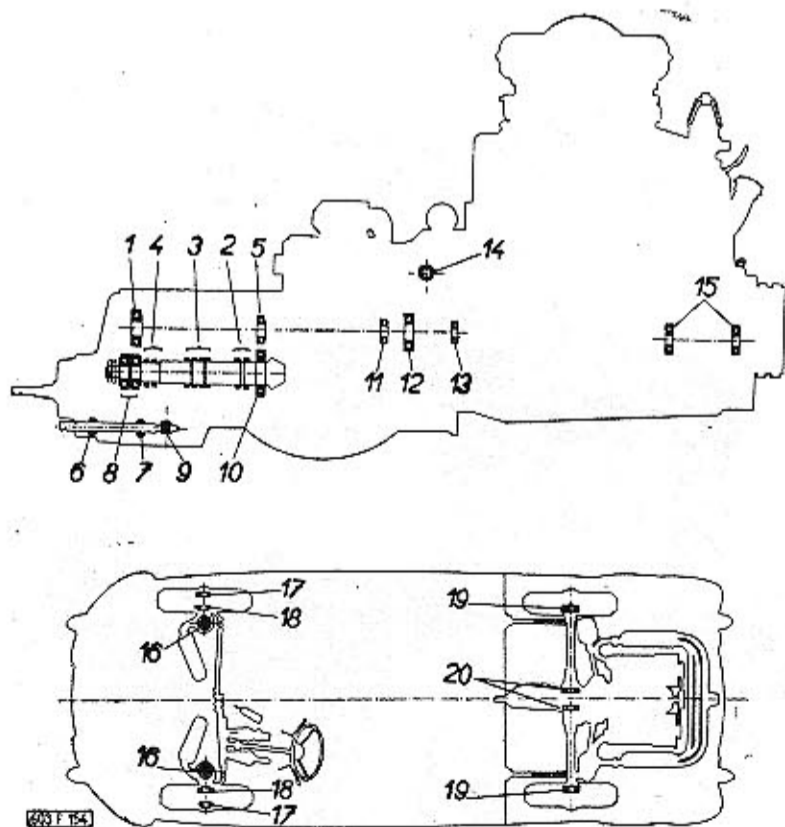

603 F 154

18

Typ: 603	Seznam valivých ložisek		Tabulka: 4		
Číslo ve schématu	Ložisko		Počet kusů	Umístění	V seznamu je na tabulce
	Katalogové označení a norma	Druh a rozměr			
1.	32206 ČSN 02 4721	Kuželíkové-jednořadé Ø 30×62×21,5	1	uložení předloňového hřídele	35
2.	5×8	Váleček	56	uložení kol 1., 2., 3. a 4. rychlosti na hnaném hřídeli	36 37 38
3.	ČSN 02 3686	Ø 5×8	112		
4.			46		
5.	30205 ČSN 02 4720	Kuželíkové-jednořadé Ø 25×52×16,5	1	uložení předloňového hřídele	35
6.	3	Kulička	32	uložení řadicí tyče	41
7.	ČSN 02 3680	Ø 3			
8.	31305 ČSN 02 4723	Kuželíkové-jednořadé Ø 25×62×18,5	2	uložení předního konce hnaného hřídele	38
9.	2×14-0 ČSN 02 3693	Jehla	24	uložení vodicích kladek ramena odlehčovacího zařízení	41
10.	N 209 ČSN 02 4682	Válečkové-jednořadé Ø 45×85×19	1	uložení zadního konce hnaného hřídele	36
11.	6004 ČSN 02 4633	Kuličkové-jednořadé Ø 20×42×12	1	vysouvací zařízení spojky	32
12.	600.23.74 K 2	Kuličkové-jednořadé Ø 35×72×17 (7207 ČSN 02 4644 zalisované v objímce)	1	vysouvací zařízení spojky	32
13.	6203 ČSN 02 4636	Kuličkové-jednořadé Ø 17×40×12	1	uložení hnaného hřídele převodovky v setrvačnicku	10

Převodovka

Motor a spojka

19

Typ: 603		Seznam valivých ložisek		Tabulka: 4	
Číslo ve schématu	Ložisko		Počet kusů	Umístění	V seznamu je na tabulce
	Katalogové označení a norma	Druh a rozměr			
14.	117-5800	Jehla	45	vysouvací zařízení spojky	31
15.	6204 ČSN 02 4636	Kuličkové-jednořadé Ø 20X47X14	2	uložení hřídele chladicího exhaustoru (bez dynama)	19
16.	30205 ČSN 02 4720	Kuličkové-jednořadé Ø 25X52X16,5	4	horní ložiska teleskopických opěr předních kol	56
17.	30305 ČSN 02 4722	Kuželíkové-jednořadé Ø 25X62X18,5	2	náboje předních kol	58
18.	30207 ČSN 02 4720	Kuželíkové-jednořadé Ø 35X72X18,5	2		
19.	2303 ČSN 02 4654	Kuželíkové dvouřadé Ø 40X90X33	2	náboje zadních kol	48
20.	6018 ČSN 02 4633	Kuličkové-jednořadé Ø 90X140X24	2	uložení klece diferenciálu	45

**Poznámka:**

V tabulce jsou rozměry ložisek v milimetrech a v tomto pořadí:  
Ø otvoru X Ø vnější X šířka ložiska.

V seznamu nejsou uvedena ložiska montovaných přístrojů a zařízení cizí výroby (např. dynamo).

**Motor Tatra 603 F**

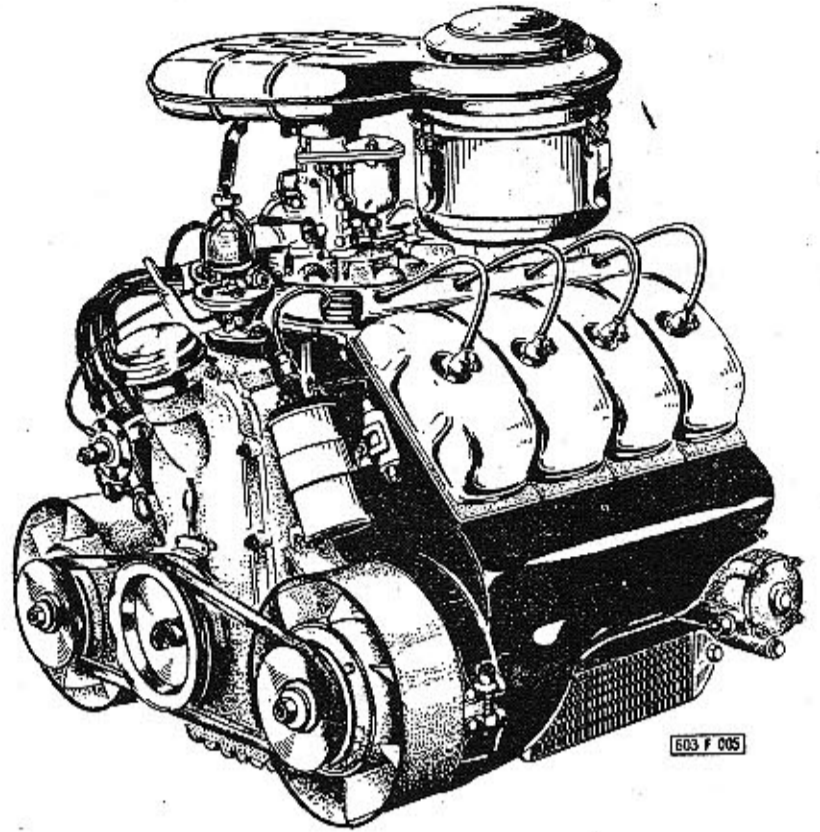

(8 válců — vrtání 75 mm — zdvih 72 mm — obsah 2545 cm<sup>3</sup> — výkon 100 ks)  
Objednací číslo (TATRA): 603.1.10.91-1 (bez spojky)

Tabulka 6

**Kliková skříň**

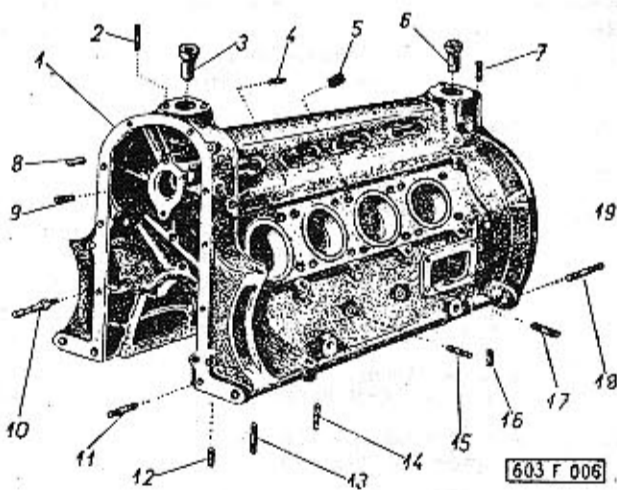

Pos.	Čís. součásti TATRA	Pojmenování	Kusů	Obchodní číslo Mototechny
1.	603.9.01.01-6	Kliková skříň, úplná (se závrtnými šrouby)	1	
2.	—	Závrtný šroub M 8X35 ČSN 02 1178 (pro palivové čerpadlo)	2	7-65-335/08
3.	11-002-1262	Vedení zdvihátka palivového čerpadla (zadní)	1	
4.	—	Závrtný šroub 5 Am 1178.06.12 (2 kusy pro zadní krycí plechy, 3 kusy pro přední krycí plechy)	5	7-65-318/06
5.	11-018-5367 *)	Závrtná vložka (s volným závitem)	5 (celkem 32)	
—	11-009-5367 *)	Závrtná vložka (s těsným závitem) *) pro šrouby k upevnění válců		
6.	11-001-1262	Vedení zdvihátka palivového čerpadla (přední)	1	

Typ: 603		Skupina: Kliková skříň		Tabulka: 6	
Pos.	Čís. součásti TATRA	Pojmenování	Kusů	Obchodní číslo Mototechny	
7.	—	Závrtný šroub M 6X18 ČSN 02 1178 (pro víko pohonu palivového čerpadla a krycí plechy — přední)	3	7-65-318/06	
8.	—	Válcový kolík 8p6X20 ČSN 02 2150	2	7-85-142	
9.	—	Závrtný šroub 5 Am 1178.06.12 (pro ložisko vačkového hřídele)	3	7-65-318/06	
10.	11-011-5017	Pevný čep napínáku řetězu	1		
11.	—	Závrtný šroub M 6X28 ČSN 02 1178 (pro zadní víko)	10	7-65-328/06	
12.	—	Závrtný šroub M 6X20 ČSN 1296/V pro olejovou nádrž	17	7-65-320/06	
13.	—	Závrtný šroub M 8X40 ČSN 02 1178 (pro olejové čerpadlo)	2	7-65-340/08	
14.	—	Závrtný šroub M 8X28 ČSN 02 1178 (pro spojovací potrubí chladičů oleje)	2	7-65-328/08	
15.	—	Závrtný šroub 5 Am 1178.06.12 (pro kryty chladičů oleje)	4	7-65-318/06	
16.	—	Závrtný šroub AM 8X15 ČSN 1296/V (k uzavření spojovací trubky)	2	7-65-318/08	
17.	11-014-5221	Závrtný šroub (pro čistič oleje)	4		
18.	—	Závrtný šroub M 10X95 ČSN 02 1178-8G (k upevnění převodovky)	4	7-65-395/10	
19.	—	Závrtný šroub M 6X25 ČSN 02 1178-8G (pro vedení zdvihátka ventilů)	32	7-65-325/06	



Příslušenství klikové skříně

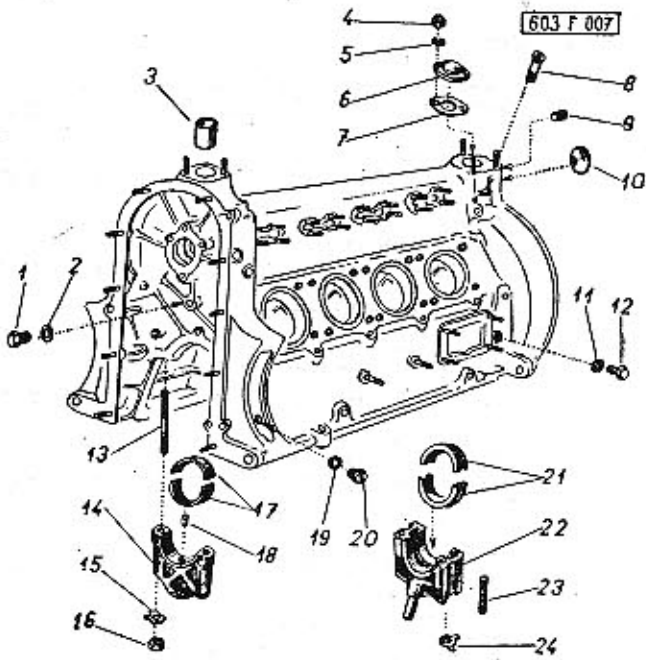

Pos.	Čís. součásti TATRA	Pojmenování	Kusů	Obchodní číslo Mototechny
1.	—	Uzavírací šroub M 14X1,5 ČSN 31 3802.12 . . . . .	1	7-80-120
2.	—	Těsnicí kroužek 14X18 ČSN 31 3891.2 . . . . .	1	4-83-407
3.	603.1.01.49-1	Krycí trubka palivového čerpadla . . . . .	1	
4.	—	Šestihranná matice M 6 ČSN 02 1401 . . . . .	2	7-75-006
5.	—	Pružná podložka 6,1 ČSN 02 1740.00 . . . . .	2	7-75-206
6.	11-001-1145	Víčko . . . . .	1	

Typ:	Skupina:	Tabulka:
603	Příslušenství klikové skříně	7

Pos.	Čís. součásti TATRA	Pojmenování	Kusů	Obchodní číslo Mototechny
—	—	Abnormální pánve klikového ložiska (prvého**) pro opravy:		
—	11-033-1241	pro hlavní čep Ø 59,75 mm . . . . .	2/2	
—	11-034-1241	pro hlavní čep Ø 59,50 mm . . . . .	2/2	
—	11-035-1241	pro hlavní čep Ø 59,25 mm . . . . .	2/2	
22.	11-002-7005	Víko klikového ložiska (prvého**) . . . . .	1	
23.	11-003-5419	Těsnění víka klikového ložiska (prvého**) (korek Ø 10X115 mm) . . . . .	3	5-02-102
24.	11-009-5107	Pojistná podložka (k maticím víka prvního klikového ložiska**) . . . . .	2	

\*) Motor typu 603 F je ve voze zamontován opačně než jiné motory (setrvačník se spojkou je vpředu). Proto je také odchýlené pořadové označení součástí značených podle norem ve směru od předku vozu dozadu (např. u normálně umístěného podobného motoru typu 603 A pro nákladní automobily TATRA 805 jsou použity stejné pánve a víka, avšak s pořadovým označením pro „prvé až čtvrté“ klikové ložisko).

\*\*) Z důvodů uvedených již v předešlé poznámce se toto klikové ložisko označuje u jiných motorů (např. u typu 603 A) jako „páté“.

Typ:	Skupina:	Tabulka:
603	Příslušenství klikové skříně	7

Pos.	Čís. součásti TATRA	Pojmenování	Kusů	Obchodní číslo Mototechny
7.	11-019-5401	Těsnění víčka . . . . .	1	5-14-185
8.	603.1.01.21-2	Přípojka . . . . .	1	
9.	11-005-5136	Zátka se zářezem . . . . .	7	
10.	150-24001	Plechová zátku (k uzavření otvoru pro vačkový hřídel) . . . . .	1	
11.	—	Těsnicí kroužek 10X14 ČSN 31 3891.4 . . . . .	1	4-83-005
12.	—	Uzavírací šroub M 10X1 ČSN 31 3802.12 . . . . .	1	7-80-110
13.	11-004-5221	Závrtý šroub víka klikového ložiska (M 10X105) . . . . .	10	
14.	11-002-2810	Víko klikového ložiska (druhého až pátého*) . . . . .	4	
15.	11-004-5108	Pojistná podložka (k maticím vík druhého až pátého klikového ložiska*) . . . . .	8	
16.	—	Šestihranná matice M 10 ČSN 02 1401 . . . . .	10	7-75-010
17.	11-008-1241	Pánev klikového ložiska (druhého až pátého*) — normální (pro hlavní čep Ø 60 mm) . . . . .	8/2	
—	—	Abnormální pánve klikových ložisek (druhého až pátého*) pro opravy:		
—	11-029-1241	pro hlavní čep Ø 59,75 mm . . . . .	8/2	
—	11-030-1241	pro hlavní čep Ø 59,50 mm . . . . .	8/2	
—	11-031-1241	pro hlavní čep Ø 59,25 mm . . . . .	8/2	
18.	11-006-5156	Pojistný kolík pánve . . . . .	9	
19.	—	Těsnicí kroužek 12X16 ČSN 31 3891.4 . . . . .	1	4-83-006
20.	603.1.01.23-3	Zátka se zářezem . . . . .	1	
21.	11-024-1241	Pánev klikového ložiska (prvého**) — normální (pro hlavní čep Ø 60 mm) . . . . .		

Zadní víko klikové skříně

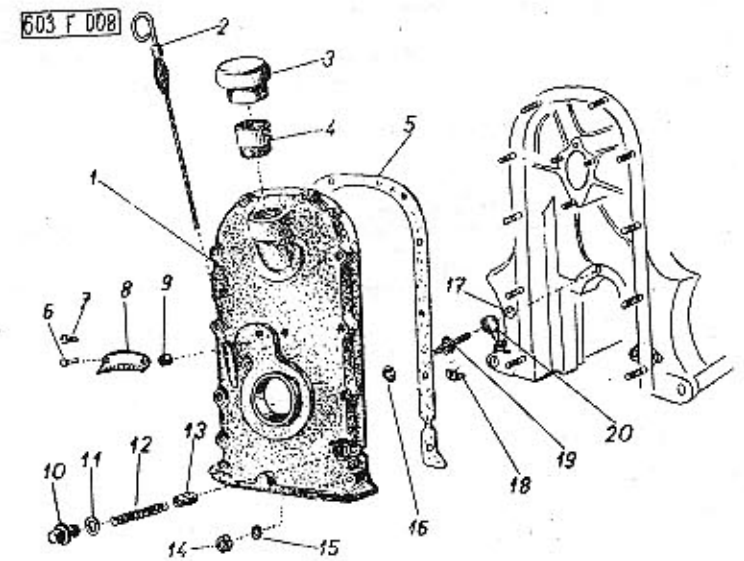

Pos.	Čís. součásti TATRA	Pojmenování	Kusů	Obchodní číslo Mototechny
1.	603.9.01.10-6	Zadní víko klikové skříně úplné (s přinýtanou stupnicí) . . . . .	1	
2.	603.9.07.10-4	Měřítka oleje . . . . .	1	
3.	11-002-7032	Uzávěrka hrdla . . . . .	1	
4.	603.9.01.27-1	Plnicí hrdlo pro olej . . . . .	1	
5.	603.1.01.09-1	Těsnění víka . . . . .	1	
6.	—	Nýt 4X15 ČSN 02 2301.00 . . . . .	1	5-24-548
7.	—	Nýt 4X10 ČSN 02 2301.00 . . . . .	2	5-24-544
8.	603.1.01.15-1	Stupnice . . . . .	1	
9.	603.1.01.16-1	Podložka . . . . .	1	
10.	11-007-5136	Zátka redukčního ventilu . . . . .	2	
11.	—	Těsnicí kroužek 18X24 ČSN 31 3891.4 (fibrový) . . . . .	2	4-83-109



Typ: 603	Skupina: Zadní víko klikové skříně	Tabulka: 8
-------------	---------------------------------------	---------------

Pos.	Čís. součásti TATRA	Pojmenování	Kusů	Obchodní číslo Mototechny
12.	11-023-5051	Pružina redukčního ventilu . . . . .	2	
13.	11-002-5343	Redukční ventil . . . . .	2	
14.	-	Šestihranná matice M 6 ČSN 02 1401 . . . . .	10	7-75-006
15.	-	Pružná podložka 6,1 ČSN 02 1740.00 . . . . .	10	7-76-205
16.	11-015-5251	Matice . . . . .	1	
17.	-	Těsnící kroužek 10X14 ČSN 31 3891.4 (fibrový) . . . . .	2	4-83-005
18.	11-005-5120	Pojistný plech . . . . .	1	
19.	11-006-5370	Přívodní šroub . . . . .	1	
20.	11-004-7043	Olejevé potrubí (mazání pohonu rozčlovače) . . . . .	1	

Tabulka 9

Spodní víko motoru (nádrž oleje)

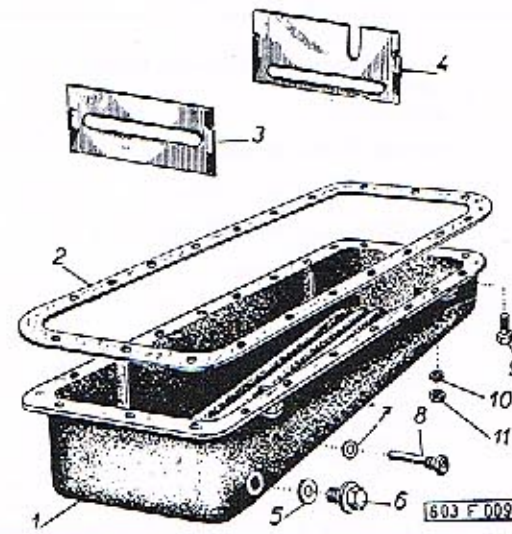

Pos.	Čís. součásti TATRA	Pojmenování	Kusů	Obchodní číslo Mototechny
-	603.1.07.94-1	Spodní víko motoru úplné (s mezistěnami) . . . . .	1	
1.	603.1.07.25-9	Spodní víko motoru . . . . .	1	
2.	603.1.07.24-1	Těsnění (spec. dovážený těsnící papír) . . . . .	1	7-36-661
3.	603.1.07.27-4	Přední mezistěna . . . . .	1	
4.	603.1.07.27-3	Zadní mezistěna . . . . .	1	
5.	-	Těsnící kroužek 18X22 ČSN 31 3891.2 . . . . .	1	4-83-409
6.	-	Výpustný šroub M 18X1,5 ČSN 31 3802.12 . . . . .	1	7-80-130
7.	-	Těsnící kroužek 14X20 ČSN 31 3891.4 (fibrový) . . . . .	1	4-83-107
8.	11-015-5238	Šroubení pro teploměr . . . . .	1	
9.	-	Šroub se šestihrannou hlavou M 6X30 ČSN 02 1103 . . . . .	3	7-70-430/06
10.	-	Pružná podložka 6,1 ČSN 02 1740.00 . . . . .	20	7-76-206
11.	-	Šestihranná matice M 6 ČSN 02 1401 . . . . .	17	7-75-006

**Veteran service** Aktuální nabídka [www.veteranservice.cz](http://www.veteranservice.cz)

**Aero** Výroba dobového příslušenství, profilových těsnění na historická vozidla a náhradních dílů na vozy Aero a Tatra

Tabulka 10

Klikový hřídel a setrvačnick

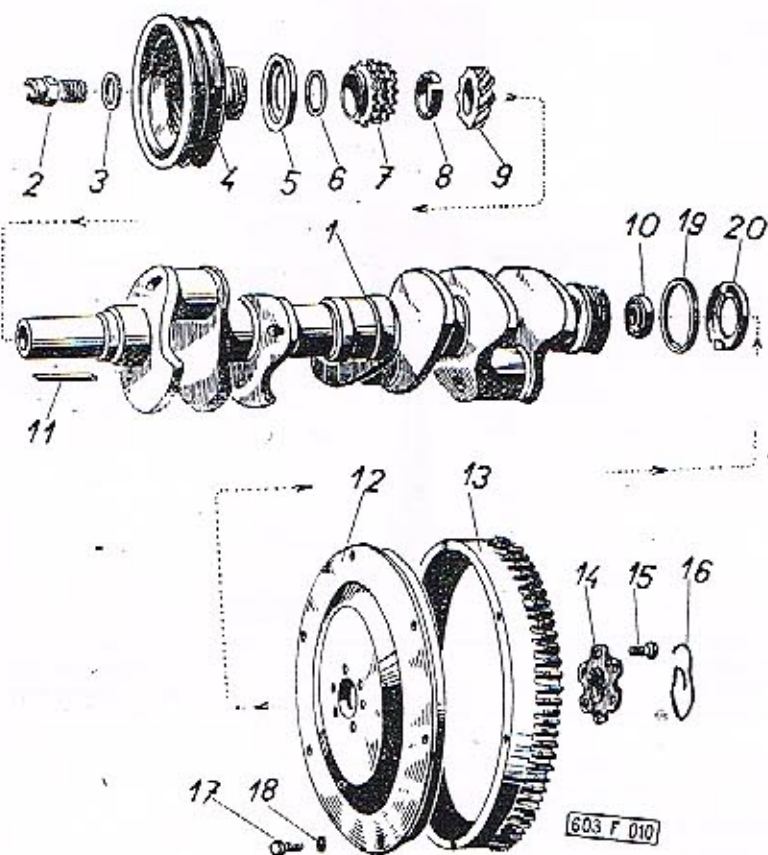

Typ: 603	Skupina: Klikový hřídel a setrvačnick	Tabulka: 10
-------------	--	----------------

Pos.	Čís. součásti TATRA	Pojmenování	Kusů	Obchodní číslo Mototechny
1.	11-003-7006	Klikový hřídel (s odstřikovacím kroužkem) . . . . .	1	
2.	11-002-1299	Ozubec roztažení . . . . .	1	
3.	11-033-5101	Podložka řemenice . . . . .	1	
4.	603.2.02.25-2	Řemenice . . . . .	1	
5.	11-002-5096	Odstřikovací kroužek . . . . .	1	
6.	11-038-5095	Vyrovnávací podložka (tloušťka 0,1 mm) . . . . .	1	podle potřeby
-	11-030-5095	Vyrovnávací podložka (tloušťka 0,2 mm) . . . . .		
7.	11-002-1221	Rozvodové řetězové kolo malé (21 zubů) . . . . .	1	
8.	11-012-5076	Rezpěrný kroužek . . . . .	1	
9.	11-002-1224	Hlnací kolo rozčlovače (8 zubů) . . . . .	1	
10.	-	Jednořadé kuličkové ložisko 6203 ČSN 02 4636 (Ø 17X40X12) . . . . .	1	6-86-203
11.	11-003-5173	Pero (klin) . . . . .	1	
12.	603.2.02.10-5	Setrvačnick . . . . .	1	
13.	603.1.02.15-5	Ozubený věnec setrvačnicku (102 zubů) . . . . .	1	
14.	603.1.02.13-1	Podložka šroubů . . . . .	1	
15.	603.1.02.12-1	Šroub setrvačnicku . . . . .	6	
16.	-	Pojistný drát . . . . .	1	
17.	-	Šroub se šestihrannou hlavou M 8X20 ČSN 02 1101 . . . . .	6	7-70-420/08
18.	-	Pružná podložka 8,2 ČSN 02 1740.00 . . . . .	6	7-76-208
19.	603.1.02.36-1	Těsnící kroužek (plstěný) . . . . .	1	
20.	603.1.02.35-1	Kryt těsnícího kroužku . . . . .	1	



Vačkový hřídel, rozvodové kolo a řetěz

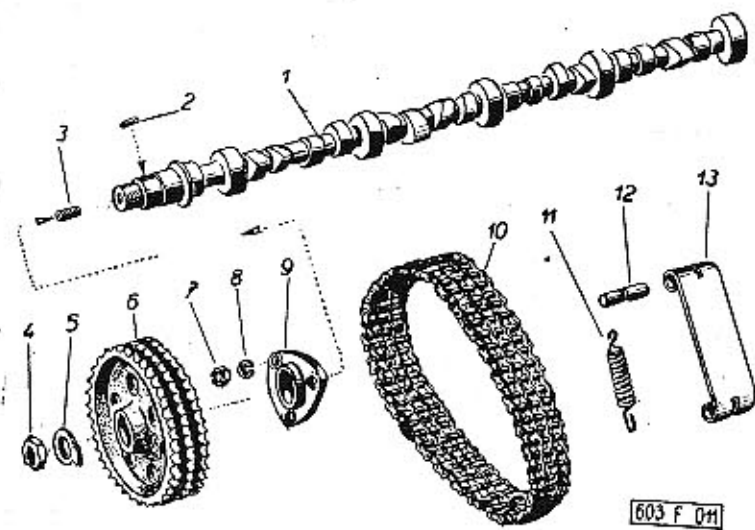

603 F OH

Pos.	Čís. součásti TATRA	Pojmenování	Kusů	Obchodní číslo Mototechny
1.	603.9.05.01-1	Vačkový hřídel, úplný (se zátkou pos. 3)	1	
2.	018-25023	Pero	1	
3.	-	Zátka se zářezem M 6 TRN 02 1916	1	7-80-405
4.	-	Šestihranná matice M 24X1,5 ČSN 02 1403	1	7-75-224/1
5.	166-5107	Pojišťovací podložka	1	
6.	11-002-1222	Rozvodové řetězové kolo (42 zubů)	1	
7.	-	Šestihranná matice M 6 ČSN 02 1401	3	7-75-006
8.	-	Pružná podložka 6,1 ČSN 02 1740.00	3	7-76-206
9.	11-001-1092	Ložisko vačkového hřídele	1	
10.	11-002-1237	Válečkový řetěz „Triplex“ (rozteč 9,525; vnitřní šířka 5,8; Ø válečků 6,35 mm)	1	6-60-825
11.	11-017-5052	Pružina napínáku	1	
12.	11-027-5001	Volný čep napínáku řetězu	1	
13.	11-004-5501	Napínák řetězu	1	

Válce, ojnice a písty

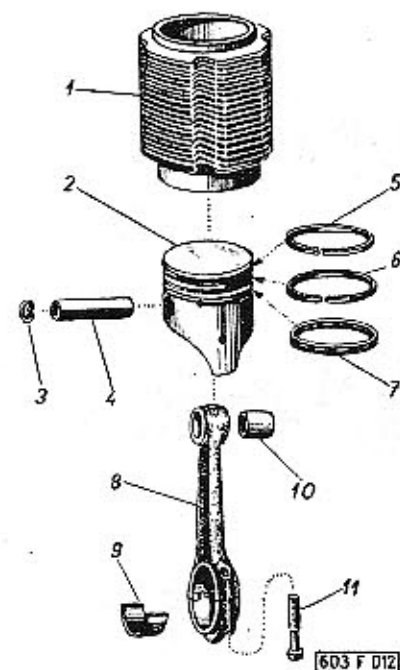

603 F D12

Pos.	Čís. součásti TATRA	Pojmenování	Kusů	Obchodní číslo Mototechny
1.	11-002-1001	Válec (normální)	8	
-	603.2.04.01-1	Abnormální válce pro výbrusy: průměr 75,25 (= + 0,25 mm)	8	
-	603.2.04.01-2	průměr 75,50 (= + 0,50 mm)	8	
-	603.2.04.01-3	průměr 75,75 (= + 0,75 mm)	8	
2.	603.2.03.05-4	Píst Ø 75 mm (normální)	8	4-10-461/10
-	603.2.03.05-5	Abnormální písty pro výbrusy: průměr 75,25 mm (= + 0,25 mm)	8	4-11-461/10
-	603.2.03.05-6	průměr 75,50 mm (= + 0,50 mm)	8	4-12-461/10
-	603.2.03.05-7	průměr 75,75 mm (= + 0,75 mm)	8	4-13-461/10
3.	-	Pojistný kroužek (Seeger) 20X1 ČSN 02 2931	16	4-47-020

Typ:	Skupina:	Tabulka:
603	Válce, ojnice a písty	12

Pos.	Čís. součásti TATRA	Pojmenování	Kusů	Obchodní číslo Mototechny
4.	11-007-5005	Pístní čep (podle normy 20X63 ČSN 30 2130)	8	4-44-360/00
5.	603.1.03.06-1	Těsnící kroužek (normální)	8	9-08-750/20
-	603.1.03.06-5	Abnormální těsnící kroužky pro výbrusy: průměr 75,25 mm (= + 0,25 mm)	8	9-08-752/20
-	603.1.03.06-6	průměr 75,50 mm (= + 0,50 mm)	8	9-08-755/20
-	603.1.03.06-7	průměr 75,75 mm (= + 0,75 mm)	9	9-08-757/20
6.	603.1.03.07-1	Stírací kroužek s nosíkem (normální)	8	9-09-750/40
-	603.1.03.07-5	Abnormální stírací kroužky s nosíkem pro výbrusy: průměr 75,25 mm (= + 0,25 mm)	8	9-09-752/40
-	603.1.03.07-6	průměr 75,50 mm (= + 0,50 mm)	8	9-09-755/40
-	603.1.03.07-7	průměr 75,75 mm (= + 0,75 mm)	8	9-09-757/40
7.	11-021-1204	Stírací kroužek s výřezy (normální)	8	3-50-750/40
-	11-024-1204	Abnormální stírací kroužky s výřezy pro výbrusy: průměr 75,25 mm (= + 0,25 mm)	8	3-50-752/40
-	11-022-1204	průměr 75,50 mm (= + 0,50 mm)	8	3-50-755/40
-	11-025-1204	průměr 75,75 mm (= + 0,75 mm)	8	3-50-757/40
-	11-006-7007	Úplná ojnice (s víkem, páneví pos. 9, šrouby pos. 11, a s ojničním pouzdem pos. 10)	8	
-	11-005-7007	Úplná ojnice (s víkem, šrouby pos. 11 a s ojničním pouzdem pos. 10)	8	
8.	11-002-1057	Ojnice s víkem	8	
9.	11-002-1244	Polovina pánve ojničního ložiska (normální)	16	
-	11-003-1244	Abnormální pánve ojničních ložisek pro opravy: pro průměr čepu 49,75 mm	16	
-	11-009-1244	pro průměr čepu 49,50 mm	16	
-	11-010-1244	pro průměr čepu 49,25 mm	16	
10.	11-004-5031	Ojniční pouzdro	8	
11.	11-004-5238	Šroub ojnice	16	

Hlavy válců, vedení ventilů

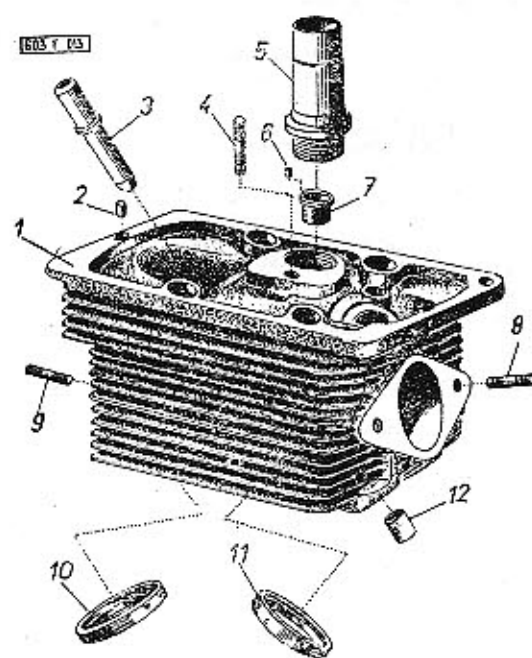

603 F D12

Pos.	Čís. součásti TATRA	Pojmenování	Kusů	Obchodní číslo Mototechny
-	603.1.04.91-9	Úplná hlava válce s ventily	8	
-	603.9.04.10-9	Úplná hlava válce (se závrtnými šrouby)	8	
1.	11-002-1003	Hlava válce	8	
2.	603.1.04.38-1	Kolík	16	
3.	11-002-1261	Vedení ventilu	16	
4.	-	Závrtný šroub víka hlavy M 8X40 ČSN 1296/V	8	7-65-340/08
5.	603.1.04.15-3	Trubka otvoru pro svíčku	8	



Typ: 603	Skupina: Hlavy válců, vedení ventilů	Tabulka: 13
-------------	---	----------------

Pos.	Čís. součástí TATRA	Pojmenování	Kusů	Obchodní číslo Mototechny
6.	—	Pojistný kolík 2,5X6 ČSN 02 2102 . . . . .	8	7-86-106/25
7.	11-011-5367	Vložka pro svíčku . . . . .	8	
8.	—	Závrtný šroub sacího potrubí M 8X30 ČSN 02 1178-8 G . . . . .	16	7-65-330/08
9.	—	Závrtný šroub výfukové trouby M 8X22 ČSN 02 1178-8 G . . . . .	16	7-65-322/08
10.	11-004-1215	Sedlo výfukového ventilu . . . . .	8	
11.	11-003-1215	Sedlo sacího ventilu . . . . .	8	
12.	603.1.04-13-2	Kroužek k utěsnění vedení zdvíhátka ventilu . . . . .	16	

**Veteran  
service**

Aktuální nabídka  
[www.veteranservice.cz](http://www.veteranservice.cz)

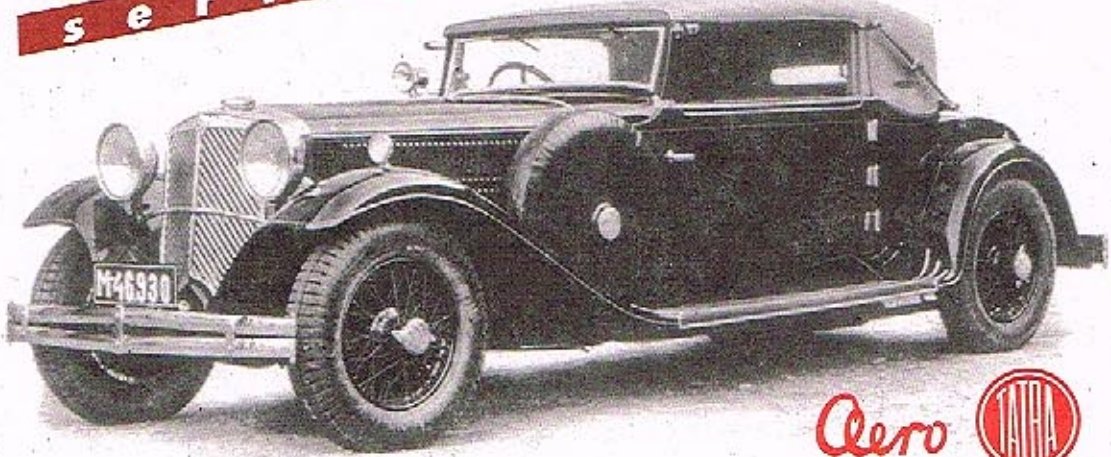

Výroba dobového příslušenství, profilových těsnění na historická vozidla  
a náhradních dílů na vozy Aero a Tatra

Tabulka 14

Ventily, kryty hlav válců

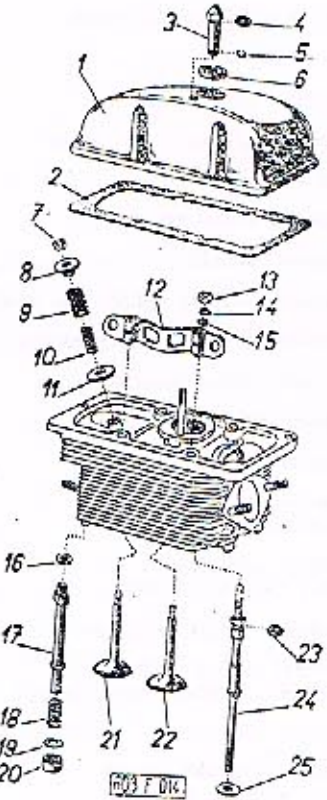

Typ: 603	Skupina: Ventily, kryty hlav válců	Tabulka: 14
-------------	---------------------------------------	----------------

Pos.	Čís. součástí TATRA	Pojmenování	Kusů	Obchodní číslo Mototechny
1.	603.1.05.30-2	Viko hlavy válce . . . . .	8	
2.	603.1.05.29-3	Těsnění víka (korkové) . . . . .	8	5-02-409
3.	603.1.05.33-1	Uzavřená matice . . . . .	8	
4.	—	Těsnící kroužek 12X16 ČSN 02 9310.1 . . . . .	8	4-83-606
5.	603.1.05.34-1	Pojistný kroužek (drátěný) . . . . .	8	
6.	11-011-5416	Pryžový těsnící kroužek . . . . .	16	7-28-102
7.	11-003-1355	Kuželová vložka (dvoudílná) . . . . .	16	
8.	603.1.04.24-4	Miska pružiny ventilu . . . . .	16	
9.	603.1.04.22-2	Pružina ventilu, vnější . . . . .	16	
10.	603.1.04.23-2	Pružina ventilu, vnitřní . . . . .	16	
11.	11-019-5101	Podložka pružiny . . . . .	16	
12.	11-002-7068	Kozlík vahadel . . . . .	16	
13.	11-010-5251	Matice kozlíku . . . . .	32	
14.	—	Pružná podložka 8,2 ČSN 02 1740.00 . . . . .	32	7-76-208
15.	—	Podložka 8,4 ČSN 02 1702.10 . . . . .	32	7-76-008
16.	—	Těsnící kroužek 12X16 ČSN 31 3891.2 . . . . .	8	4-83-406
17.	603.9.04.33-9	Odpadní trubka oleje, úplná . . . . .	8	
18.	603.1.04.37-1	Pružina odpadní trubky . . . . .	8	
19.	603.1.04.18-1	Kroužek odpadní trubky . . . . .	8	
20.	603.1.07.56-2	Pryžový těsnící kroužek . . . . .	8	7-29-232
21.	11-005-1209	Výfukový ventil . . . . .	8	
22.	11-004-1209	Sací ventil . . . . .	8	
23.	603.1.04.31-1	Pryžový těsnící kroužek . . . . .	32	7-28-100
24.	603.9.04.30-4	Šroub k upevnění válce a hlavy . . . . .	32	
25.	11-020-5101	Podložka . . . . .	32	

Vahadla ventilů, rozvodové tyčky, zdvihátka

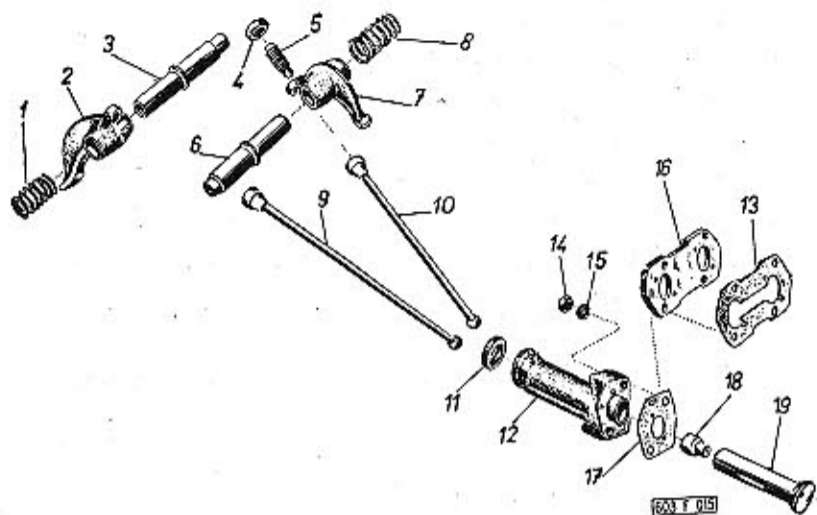

Tabulka 16

Olejové čerpadlo

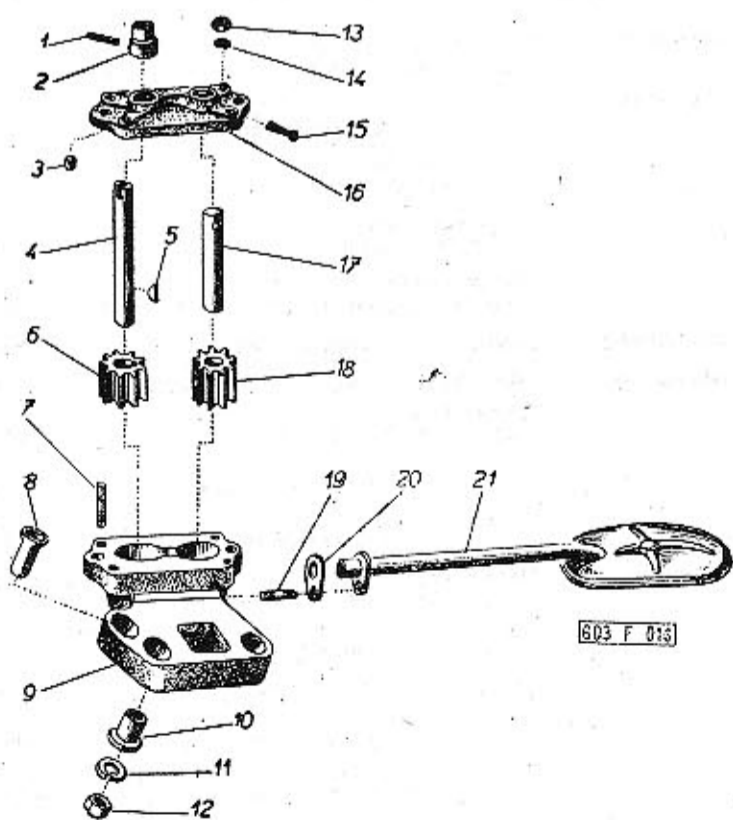

Typ: 603	Skupina: Vahadla ventilů, rozvodové tyčky, zdvihátka	Tabulka: 15
-------------	---	----------------

Pos.	Čís. součásti TATRA	Pojmenování	Kusů	Obchodní číslo Mototechny
1.	11-021-5051	Pružina vahadla . . . . .	8	
2.	603.1.05.20-3	Vahadlo výfukového ventilu . . . . .	8	
3.	11-004-5005	Čep vahadla . . . . .	8	
4.	603.1.05.23-2	Pojistná matice . . . . .	16	
5.	603.1.05.22-3	Šroub k seřízení vůle ventilu . . . . .	16	
6.	11-004-5005	Čep vahadla . . . . .	8	
7.	603.1.05.19-3	Vahadlo sacího ventilu . . . . .	8	
8.	11-021-5051	Pružina vahadla . . . . .	8	
9.	603.9.05.15-3	Rozvodová tyčka výfukového ventilu . . . . .	8	
10.	603.9.05.14-3	Rozvodová tyčka sacího ventilu . . . . .	8	
11.	11-010-5416	Přizový těsnicí kroužek . . . . .	16	7-28-101
12.	603.9.05.10-1	Vedení zdvihátka ventilu . . . . .	16	
13.	11-062-5401	Těsnění podložky . . . . .	8	5-14-206
14.	—	Šestihranná matice M 6 ČSN 02 1401 . . . . .	32	7-75-006
15.	—	Pružná podložka 6,1 ČSN 02 1740.00 . . . . .	32	7-76-206
16.	11-007-5119	Podložka vedení zdvihátka . . . . .	8	
17.	603.1.05.09-1	Těsnění vedení zdvihátka (spec. dovážený těsnicí papír) . . . . .	16	
18.	603.1.05.13-3	Kulová pánev . . . . .	16	
—	603.9.05.12-6	Úplné zdvihátko ventilu (s kulovou páneví) . . . . .	16	
19.	11-002-1351	Zdvihátko ventilu . . . . .	16	

Typ: 603	Skupina: Olejové čerpadlo	Tabulka: 16
-------------	------------------------------	----------------

Pos.	Čís. součásti TATRA	Pojmenování	Kusů	Obchodní číslo Mototechny
1.	—	Válcový kolík 4X22 ČSN 02 2150 . . . . .	1	7-85-072
2.	11-002-5078	Vodící kroužek . . . . .	1	
3.	—	Válcový kolík 8X16 ČSN 02 2150 . . . . .	2	7-85-138
4.	603.1.07.05-3	Hnačí hřídel čerpadla . . . . .	1	
5.	—	Kotoučový klín 4X6,5 ČSN 30 1385.11 . . . . .	1	7-94-006
6.	11-004-1227	Hnačí čerpací kolo (9 zubů) . . . . .	1	
7.	—	Závrtný šroub AM 6X15 ČSN 1296/V . . . . .	4	7-65-318/06
8.	603.1.07.14-2	Odpadní trubka čerpadla . . . . .	1	
9.	603.9.07.01-3	Skříň olejového čerpadla, úplná (se závrtnými šrouby) . . . . .	1	
10.	11-005-5036	Středící vložka . . . . .	1	
11.	—	Pružná podložka 8,2 ČSN 02 1740.00 . . . . .	2	7-76-208
12.	—	Šestihranná matice M 8 ČSN 02 1401 . . . . .	5	7-75-008
13.	*)	Šestihranná matice M 6 ČSN 02 1401 . . . . .	5	7-75-006
14.	*)	Pružná podložka 6,1 ČSN 02 1740.00 . . . . . *) z toho 1 kus ke šroubu pos. 19	5	7-76-206
15.	—	Závlačka 4X30 ČSN 02 1781.00 . . . . .	1	7-77-040/30
16.	11-002-1073	Víko čerpadla . . . . .	1	
17.	603.1.07.02-3	Čep hnaného čerpacího kola . . . . .	1	
18.	11-003-1227	Hnané čerpací kolo (9 zubů) . . . . .	1	
19.	—	Závrtný šroub AM 6X12 ČSN 1296/V . . . . .	1	7-65-318/06
20.	11-016-5401	Těsnění sací trubky . . . . .	1	5-14-710
21.	603.1.07.91-3	Sací trubka, úplná (se sítí) . . . . .	1	



Čistič oleje

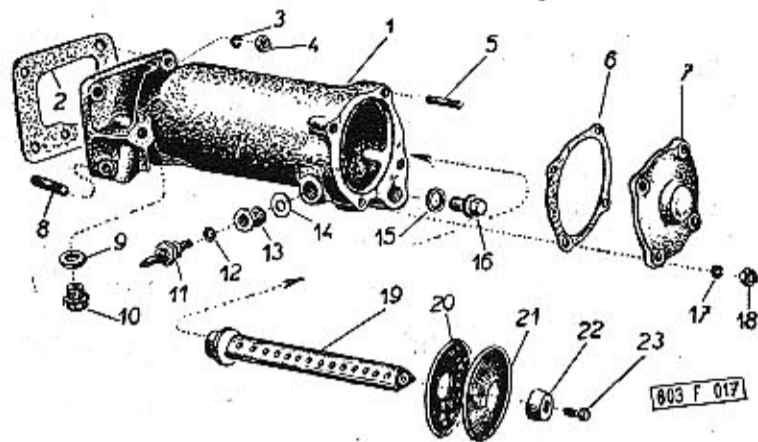

Typ:	Skupina:	Tabulka:		
603	Čistič oleje	17		
Pos.	Čís. součásti TATRA	Pojmenování	Kusů	Obchodní číslo Mototechny
1.	603.9.07.40-4	Skříň čističe oleje, úplná (se závrtnými šrouby)	1	
2.	603.1.07.45-2	Těsnění skříňě (spec. dovážený těsnicí papír)	1	
3.	-	Pružná podložka 8,2 ČSN 02 1740.00	4	7-76-208
4.	-	Šestihranná matice M 8 ČSN 02 1401	4	7-75-008
5.	-	Závrtný šroub AM 6x15 ČSN 1296/V	4	7-65-318/06
6.	603.1.07.44-2	Těsnění víčka (papír 0,3 mm)	1	7-36-662
7.	603.1.07.84-1	Víko skříňě čističe	1	
8.	-	Závrtný šroub AM 6x10 ČSN 1296/V	1	7-65-318/06
9.	-	Těsnicí kroužek 22x27 ČSN 31 3891.4 (fibrový)	1	4-83-011
10.	-	Uzavírací šroub M 22x1,5 ČSN 31 3802.12	1	7-80-135
11.	57.79.92	Tlakový spínač (zelené kontrolní světelný mazání)	1	4-80-015
12.	-	Těsnicí kroužek 10x14 ČSN 31 3891.4 (fibrový)	1	4-83-005
13.	11-010-5367	Šroubení pro tlakový spínač	1	
14.	-	Těsnicí kroužek 14x18 ČSN 31 3891.4 (fibrový)	1	4-83-007
15.	-	Těsnicí kroužek 18x22 ČSN 31 3891.2 (měděný)	1	4-83-409
16.	603.1.07.32-5	Výpustný šroub	1	
17.	-	Pružná podložka 6,1 ČSN 02 1740.00	4	7-76-206
18.	-	Šestihranná matice M 6 ČSN 02 1401	4	7-75-006
19.	603.9.07.85-2	Střední trubka	1	
20.	603.1.07.60-1	Sítová vložka čističe oleje (Ø 70 mm)	30	
21.				
22.	603.1.07.88-2	Příložka	1	
23.	-	Šroub se šestihrannou hlavou M 6x15 ČSN 02 1103	1	7-70-415/06

Chladič oleje

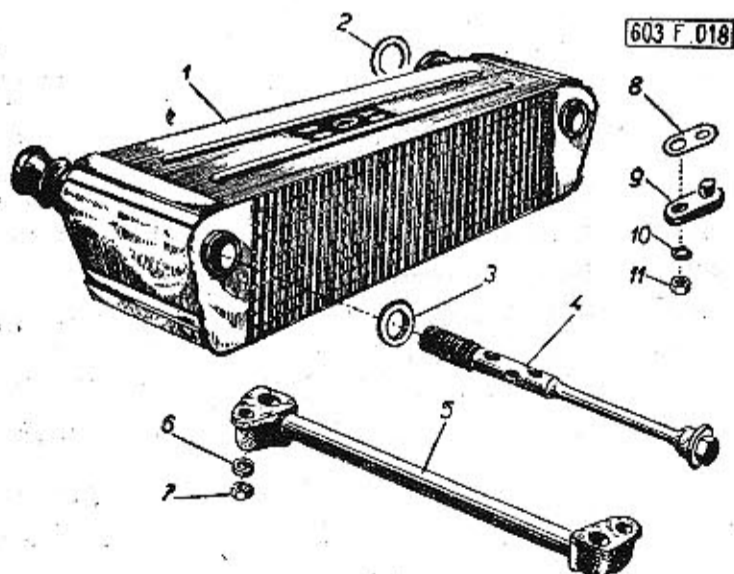

Typ:	Skupina:	Tabulka:		
603	Chladič oleje	18		
Pos.	Čís. součásti TATRA	Pojmenování	Kusů	Obchodní číslo Mototechny
1.	603.1.07.35-5	Chladič oleje	2	
2.	603.1.07.68-1	Těsnicí kroužek (fibrový)	4	5-12-363
3.	-	Těsnicí kroužek 18x24 ČSN 31 3891.2 (měděný)	4	4-83-509
4.	603.1.07.36-5	Šroub chladiče	4	
5.	11-009-7021	Spojovací trubka chladičů	1	
6.	-	Pružná podložka 8,2 ČSN 02 1740.00	4	7-76-208
7.	-	Šestihranná matice M 6 ČSN 02 1401	4	7-75-006
8.	11-081-5401	Těsnění	2	7-36-770
9.	11-004-7374	Přítuba (k uzavření otvorů na spodku klikové skříňě)	2	
10.	-	Pružná podložka 8,2 ČSN 02 1740.00	2	7-76-208
11.	-	Šestihranná matice M 8 ČSN 02 1401	2	7-75-008

Chladicí exhaustory

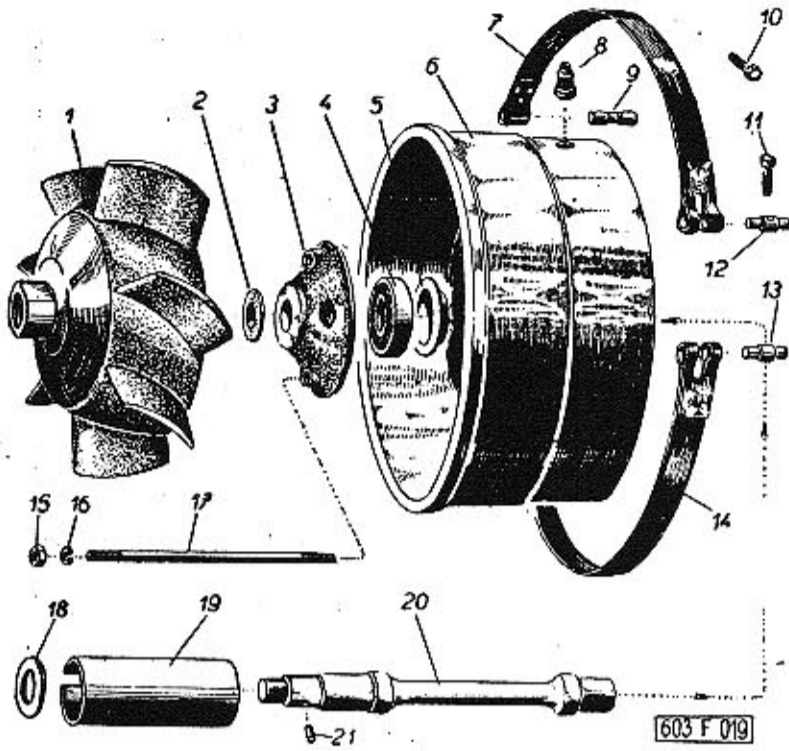

Typ: 603	Skupina: Chladicí exhaustory	Tabulka: 19
-------------	---------------------------------	----------------

Pos.	Čís. součásti TATRA	Pojmenování	Kusů	Obchodní číslo Mototechny
1.	603.9.06.10-3	Oběžné kolo . . . . .	2	
2.	—	Pístěný kroužek 20 TRN 02 3655 . . . . .	2	7-42-693
3.	603.1.06.06-4	Víko makety . . . . .	2	
4.	—	Jednořadá kuličkové ložisko 6204 ČSN 02 4636 (Ø 20×47×14) . . . . .	2	6-86-204
5.	11-036-5099	Kroužek . . . . .	2	
6.	603.9.06.01-3	Rozváděcí skříň exhaustoru . . . . .	2	
7.	603.1.06.16-1	Upínací pás exhaustoru . . . . .	2	
8.	11-005-7514	Šroub k upevnění dynama . . . . .	1	
9.	11-004-5138	Kolík upínacího pásu . . . . .	4	
10.	11-007-5238	Závěsný šroub čepu exhaustoru . . . . .	1	
11.	11-010-5238	Šroub upínacího pásu . . . . .	2	
12.	11-001-5014	Čep upínacího pásu (se závitem) . . . . .	2	
13.	11-001-5013	Čep upínacího pásu . . . . .	2	
14.	603.1.06.16-1	Upínací pás exhaustoru . . . . .	2	
15.	—	Šestihranná matice M 6 ČSN 02 1401 . . . . .	4	7-75-006
16.	—	Pružná podložka 6,1 ČSN 02 1740.00 . . . . .	2	7-76-206
17.	603.1.06.22-3	Šroub . . . . .	2	
18.	11-028-5095	Vyrovnávací podložka . . . . .	1	
19.	603.1.06.09-4	Rozpěrný kroužek . . . . .	1	
20.	603.1.06.08-4	Hřídel . . . . .	1	
21.	— *)	Válcový kolík 3×8 ČSN 02 2150 . . . . .	1	7-85-020

\*) motory do výrobního čísla 0100 mají místo kolíku kotoučový klín 4×6,5 ČSN 30 1385.11. motory od čísla 0101 do 0550 mají kolík 4×8 TRN 02 2150.

Kryty a vedení chladicího vzduchu



Typ: 603	Skupina: Kryty a vedení chladicího vzduchu	Tabulka: 20
-------------	---	----------------

Pos.	Čís. součásti TATRA	Pojmenování	Kusů	Obchodní číslo Mototechny
1.	603.1.06.40-6	Vodící plech vzduchu (k válci — sací strana) . . . . .	2	
2.	603.9.06.27-4	Levý vodící kanál chladicího vzduchu . . . . .	1	
3.	603.9.06.83-1	Vodící plech vzduchu (u válci na konci řady) . . . . .	4	
4.	—	Pružná podložka 6,1 ČSN 02 1740.00 . . . . .	4	7-76-206
5.	—	Šroub s válcovou hlavou M 6×10 ČSN 02 1133 . . . . .	4	7-72-210/06
6.	603.9.06.40-7	Vodící plech vzduchu (k válci — výfuková strana) . . . . .	6	
7.	603.9.06.48-3	Horní rám krytů . . . . .	1	
8.	—	Šestihranná matice M 6 ČSN 02 1401 . . . . .	4	7-75-005
9.	—	Pružná podložka 6,1 ČSN 02 1740.00 . . . . .	4	7-76-206
10.	—	Šroub s válcovou hlavou M 6×10 ČSN 02 1133 . . . . .	4	7-72-210/06
11.	603.9.06.39-2	Levý přední kryt . . . . .	1	
12.	—	Šestihranná matice M 6 ČSN 02 1401 . . . . .	7	7-75-006
13.	—	Pružná podložka 6,1 ČSN 02 1740.00 . . . . .	7	7-76-206
14.	603.9.06.38-2	Pravý přední kryt . . . . .	1	
15.	603.9.06.25-4	Pravý vodící kanál chladicího vzduchu . . . . .	1	
16.	—	Pružná podložka 6,1 ČSN 02 1740.00 . . . . .	4	7-76-206
17.	—	Šroub s válcovou hlavou M 6×10 ČSN 02 1133 . . . . .	4	7-72-210/06
18.	603.9.06.30-4	Zadní krycí plech . . . . .	1	
19.	603.9.06.66-2	Levý kryt chladiče oleje . . . . .	1	
20.	603.9.06.67-2	Pravý kryt chladiče oleje . . . . .	1	
21.	—	Podložka 6,4 ČSN 02 1702.10 . . . . .	4	7-76-006
22.	—	Pružná podložka 6,1 ČSN 02 1740.00 . . . . .	4	7-76-206
23.	—	Šestihranná matice M 6 ČSN 02 1401 . . . . .	4	7-75-006

## Sběrné výfukové trouby, předehřívací zařízení

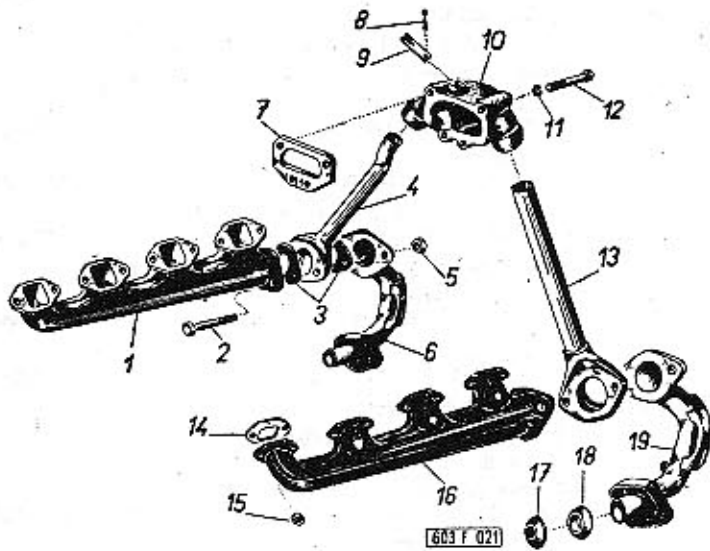

52

Typ:	Skupina:	Tabulka:		
603	Sběrné výfukové trouby, předehřívací zařízení	21		
Pos.	Čís. součásti TATRA	Pojmenování	Kusů	Obchodní číslo Mototechny
1.	603.9.11.33-1	Sběrná výfuková trouba levá . . . . .	1	
2.	603.1.11.50-2	Šroub se šestihřannou hlavou . . . . .	4	
3.	603.1.11.13-1	Těsnění . . . . .	8	5-08-510
4.	603.9.11.15-1	Předehřívací trubka, pravá . . . . .	1	
5.	603.1.11.40-1	Matice . . . . .	4	
6.	603.9.11.10-1	Výfukové koleno, levé . . . . .	1	
7.	603.1.11.81-1	Izolační podložka (osávková) . . . . .	1	
8.	—	Závlačka 2X10 ČSN 02 1781.00 . . . . .	1	7-77-020/10
9.	603.1.11.65-1	Pojistná pružina . . . . .	1	
10.	603.1.11.93-1	Předehřívací komora, úplná (s čepem a klapkou) . . . . .	1	
11.	—	Pružná podložka 6,1 ČSN 02 1740.00 . . . . .	4	7-76-206
12.	—	Šroub se šestihřannou hlavou M 6X60 ČSN 02 1101 . . . . .	4	7-70-060/06
13.	603.9.11.16-1	Předehřívací trubka, levá . . . . .	1	
14.	11-005-5407	Těsnění . . . . .	8	5-08-352
15.	603.1.11.43-1	Matice . . . . .	16	
16.	603.9.11.32-7	Sběrná výfuková trouba, pravá . . . . .	1	
17.	603.1.11.82-1	Kulová vložka . . . . .	2	
18.	603.1.11.79-1	Vnitřní kloub . . . . .	2	
19.	603.9.11.11-1	Výfukové koleno, pravé . . . . .	1	

53

Tabulka 22

## Výfukové potrubí (tlumiče výfuku)

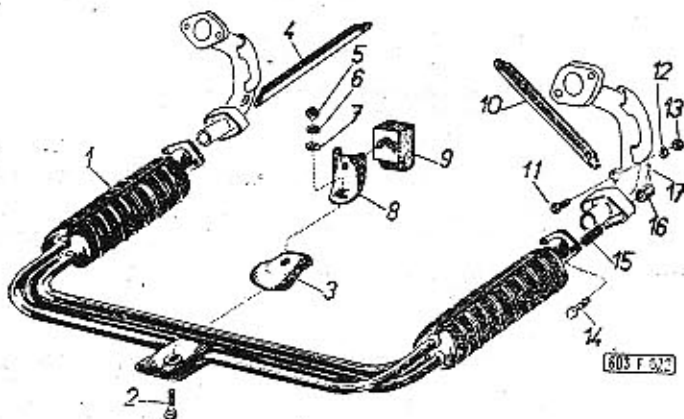

54

Typ:	Skupina:	Tabulka:		
603	Výfukové potrubí (tlumiče výfuku)	22		
Pos.	Čís. součásti TATRA	Pojmenování	Kusů	Obchodní číslo Mototechny
1.	603.9.11.90-7	Výfukové potrubí s tlumiči výfuku, úplné . . . . .	1	
2.	—	Šroub se šestihřannou hlavou M 10X15 ČSN 02 1103 . . . . .	1	7-70-915/40
3.	603.1.11.42-1	Kryt ústí výfuku . . . . .	1	
4.	603.1.11.08-2	Vzpěra levá (délka 220 mm) . . . . .	1	
5.	—	Šestihřanná matice M 10 ČSN 02 1401 . . . . .	1	7-75-010
6.	—	Pružná podložka 10,2 ČSN 02 1740.00 . . . . .	2	7-76-210
7.	—	Podložka 10,5 ČSN 02 1702.10 . . . . .	1	7-76-010
8.	603.1.11.39-1	Konsola silentbloku . . . . .	1	
9.	603.1.62.91-1	Silentblok . . . . .	1	
10.	603.1.11.08-1	Vzpěra, pravá (délka 180 mm) . . . . .	1	
11.	—	Šroub se šestihřannou hlavou M 8X15 ČSN 02 1103 . . . . .	3	7-70-415/08
12.	—	Pružná podložka 8,2 ČSN 02 1740.00 . . . . .	3	7-76-208
13.	—	Šestihřanná matice M 8 ČSN 02 1401 . . . . .	3	7-75-008
14.	603.1.11.50-3	Šroub se šestihřannou hlavou . . . . .	4	
15.	603.1.11.87-1	Pružina . . . . .	4	
16.	—	Korunová matice M 8 ČSN 02 1411 . . . . .	4	7-75-108
17.	—	Závlačka 2X15 ČSN 02 1781.00 . . . . .	4	7-77-020/15

55



Palivové čerpadlo, potrubí ke karburátorům

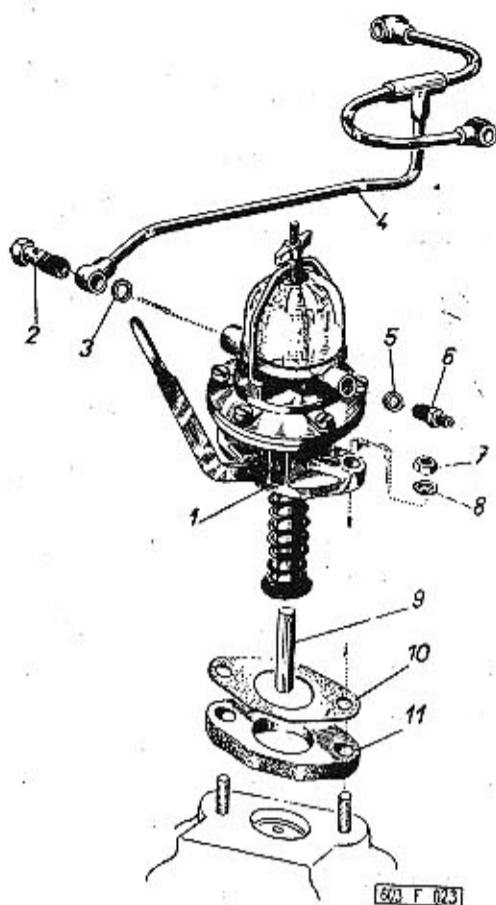

Typ: 603	Skupina: Palivové čerpadlo, potrubí ke karburátorům	Tabulka: 23
-------------	---	----------------

Pos.	Čís. součásti TATRA'	Pojmenování	Kusů	Obchodní číslo Mototechny
1.	603.1.08.89-2	Palivové čerpadlo MOTORPAL typ DZ 52-8543-110 R . . . . .	1	4-71-051
2.	- *	Přívodní (dutý) šroub (dodává se s čerpadlem pos. 1) . . . . .	1	
3.	- *	Těsnicí kroužek (dodává se s čerpadlem pos. 1) . . . . .	2	
4.	603.9.08.61-1	Potrubí od palivového čerpadla ke karburátorům . . . . .	1	
5.	- *)	Těsnicí kroužek 12X16 ČSN 31 3891.4 (fibrový) . . . . .	1	4-83-006
6.	- *)	Redukční spojka 6/4 ČSN 31 3809.12 . . . . .	1	4-69-508
7.	-	Šestihranná matice M 8 ČSN 02 1401 . . . . .	2	7-75-008
8.	-	Pružná podložka 8,2 ČSN 02 1740.00 . . . . .	2	7-76-208
9.	11-003-5025	Zdvíhátko čerpadla . . . . .	1	
10.	11-020-5401	Těsnění čerpadla . . . . .	2	5-14-713
11.	11-002-5124	Izolační podložka . . . . .	1	
*) Odchylné součásti pro motory do výrobního čísla 0100:				
2.	-	Dutý šroub 6 ČSN 31 3823.12 . . . . .	1	7-80-125
3.	-	Těsnicí kroužek 12X16 ČSN 31 3891.4 (fibrový) . . . . .	2	4-83-006
-	603.1.08.76-2	Redukční spojka . . . . .	1	
-	-	Těsnicí kroužek 14X18 ČSN 31 3891.4 (k redukční spojkce - fibrový) . . . . .	1	4-83-007
5.	-	Těsnicí kroužek 14X18 ČSN 31 3811.4 (fibrový) . . . . .	1	4-83-007
6.	-	Rovná spoj 6 ČSN 31 3808.12 . . . . .	1	4-69-501

Karburátory, sací potrubí

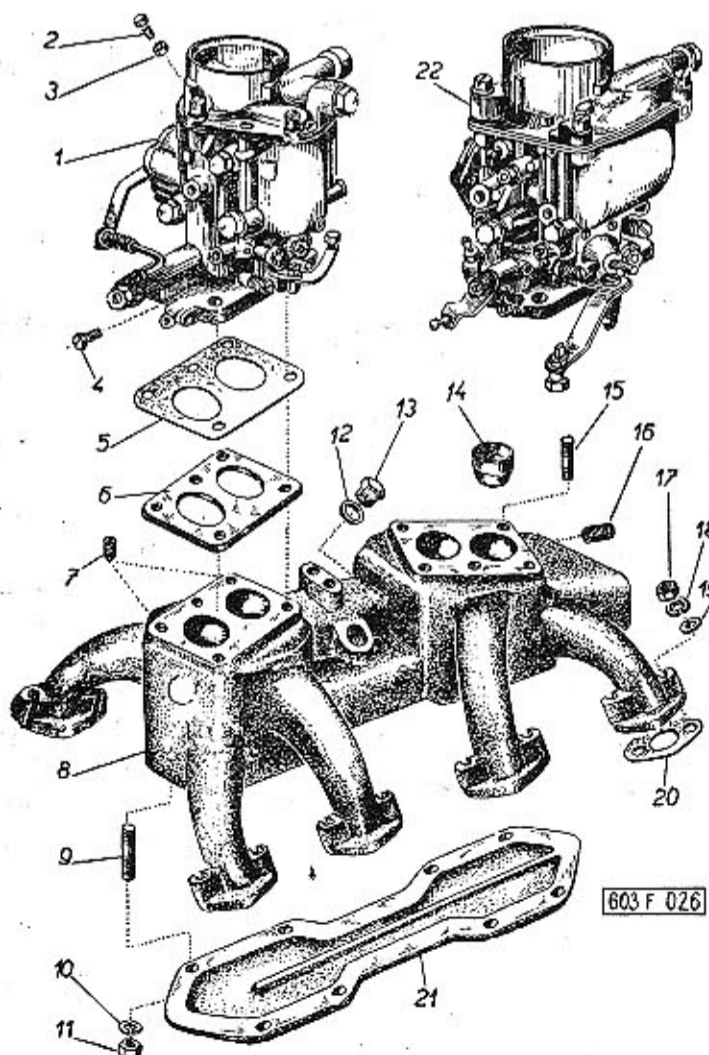

Typ: 603	Skupina: Karburátory, sací potrubí	Tabulka: 24
-------------	---------------------------------------	----------------

Pos.	Čís. součásti TATRA'	Pojmenování	Kusů	Obchodní číslo Mototechny
Poznámka: Normálně jsou motory vybaveny karburátory JIKOV 30 SSOP. Odchylné díly pro motory vybavené karburátory SOLEX 30 PAAI jsou uvedeny na konci tabulky (str. 60). Součásti použité jen pro karburátory JIKOV jsou označeny *).				
1.	603.1.08.10-2	Karburátor JIKOV, typ 30 SSOP . . . . .	2	4-57-330
2.	-	Šroub se šestihrannou hlavou M 4X15 ČSN 02 1103 . . . . .	1	7-71-715/04
3.	-	Šestihranná matice M 4 ČSN 02 1401 . . . . .	1	7-75-004
4.	*)	Šroub s válcovou hlavou M 6X6 ČSN 02 1133 (jen u karburátorů bez podtlakové regulace) . . . . .	1	7-72-206/06
5.	11-004-5404	Těsnění karburátoru . . . . .	4	7-37-179
6.	11-001-5124	Izolační podložka . . . . .	2	
7.	-	Stavěcí šroub se zářezem M 8X10 ČSN 02 1181 . . . . .	4	7-66-010/08
8.	603.9.08.01-9 *)	Úplné sací potrubí (se součástmi pos. 7, 9, 12, 13, 15, a 16) . . . . .	1	
9.	-	Závrtný šroub AM 6X12 ČSN 1296/V (pro víko sacího potrubí a konsolu) . . . . .	10	7-65-318/06
10.	-	Pružná podložka 6,1 ČSN 02 1740.00 . . . . .	8	7-76-206
11.	-	Šestihranná matice M 6 ČSN 02 1401 . . . . .	8	7-75-006
12.	-	Těsnicí kroužek 14X18 ČSN 31 3891.4 (fibrový) . . . . .	1	4-83-007
13.	-	Uzavírací šroub M 14X1,5 ČSN 31 3802.12 . . . . .	1	7-80-120
14.	603.1.08.14-4	Vířivá vložka . . . . .	4	
15.	*)	Závrtný šroub AM 8X30 ČSN 1296/V (k upevnění karburátorů) . . . . .	6	7-65-330/08



Typ: 603	Skupina: Karburátory, sací potrubí	Tabulka: 24
-------------	---------------------------------------	----------------

Pos.	Čís. součásti TATRA	Pojmenování	Kusů	Obchodní číslo Mototechny
—	*)	Podložka 8,4 ČSN 02 1702.10 . . . . .	6	7-76-008
—	*)	Pružná podložka 8,2 ČSN 02 1740.00 . . . . .	6	7-76-208
—	11-010-5251 *)	Matice . . . . .	6	
16.	603.1.08.27-1	Závrtná vložka . . . . .	4	
17.	11-010-5251	Matice . . . . .	16	
18.	—	Pružná podložka 8,2 ČSN 02 1740.00 . . . . .	16	7-76-208
19.	—	Podložka 8,4 ČSN 02 1702.10 . . . . .	16	7-76-008
20.	11-004-5407	Těsnění sacího potrubí (k hlavám válců) . . . . .	8	5-08-350
21.	603.1.08.03-1	Víko sacího potrubí . . . . .	1	
*) Odchylné součásti pro motory vybavené karburátory SOLEX PAAI:				
8.	603.9.08.01-10	Úplné sací potrubí (se součástmi pos. 7, 9, 12, 13, 15 a 16) . . . . .	1	
15.	—	Závrtný šroub AM 8X25 ČSN 1296/V (k upevnění karburátorů) . . . . .	10	7-65-325/08
—	—	Podložka 8,4 ČSN 02 1702.10 . . . . .	10	7-76/008
—	—	Pružná podložka 8,2 ČSN 02 1740.00 . . . . .	10	7-76-208
—	11-010-5251	Matice . . . . .	10	
22.	—	Karburátor SOLEX, typ 30 PAAI . . . . .	2	

60

Tabulka 25

## Spojovací táhla a páky mezi karburátory

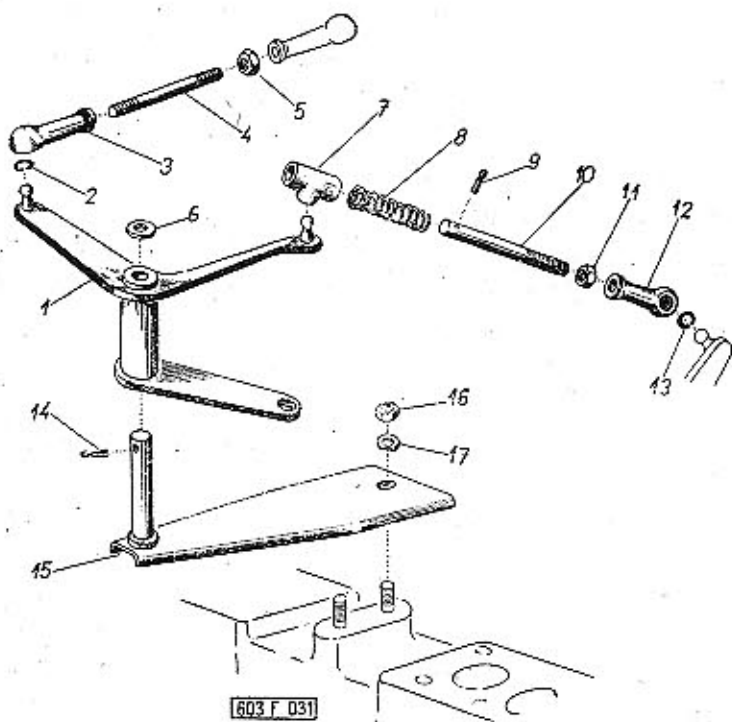

62

Typ: 603	Skupina: Spojovací táhla a páky mezi karburátory	Tabulka: 25
-------------	---	----------------

Pos.	Čís. součásti TATRA	Pojmenování	Kusů	Obchodní číslo Mototechny
------	------------------------	-------------	------	------------------------------

Poznámka: Součásti označené *) jsou montovány ve vozech vyrobených od začátku roku 1958. Odchylné součásti pro starší vozy jsou uvedeny na konci této tabulky.				
1.	603.9.08.75-3 *)	Třiramenná páka . . . . .	1	
2.	—	Rozpěrný kroužek R 8 ČSN 71805 . . . . .	2	7-82-310
3.	—	Kulová pánev A 8 ČSN 71805 . . . . .	2	7-80-650
4.	603.9.08.83-3	Táhlo k přednímu karburátoru, úplné (se součástmi pos. 2 až 5) . . . . .	1	
5.	—	Šestihranná matice M 5 ČSN 02 1401 . . . . .	1	7-75-005
6.	*)	Podložka 8,4 ČSN 02 1702.10 . . . . .	1	7-76-008
7.	603.1.08.81-2	Kloub . . . . .	1	
8.	603.1.08.48-1	Pružina . . . . .	1	
9.	—	Závlačka 2X10 ČSN 02 1781.00 . . . . .	1	7-77-020/10
10.	603.9.08.83-4	Táhlo k zadnímu karburátoru, úplné (se součástmi pos. 7 až 13) . . . . .	1	
11.	—	Šestihranná matice M 5 ČSN 02 1401 . . . . .	1	7-75-005
12.	—	Kulová pánev A 8 ČSN 71805 . . . . .	1	7-80-650
13.	—	Rozpěrný kroužek R 8 ČSN 71805 . . . . .	2	7-82-310
14.	—	Závlačka 2X15 ČSN 02 1781.00 . . . . .	1	7-77-020/15
15.	603.9.08.86-2 *)	Držák třiramenné páky . . . . .	1	
16.	—	Šestihranná matice M 6 ČSN 02 1401 . . . . .	2	7-75-006
17.	—	Pružná podložka 6,1 ČSN 02 1740.00 . . . . .	2	7-76-206
*) Odchylné součásti pro vozy vyrobené do konce roku 1957:				
1.	603.9.08.75-1	Třiramenná páka . . . . .	1	
6.	—	Podložka 6,4 ČSN 02 1702.10 . . . . .	1	7-76-006
15.	603.9.08.86-1	Držák třiramenné páky . . . . .	1	
—	—	Podložka 6,4 ČSN 02 1702.10 . . . . .	2	7-76-006

63

Ovládací táhlo karburátorů

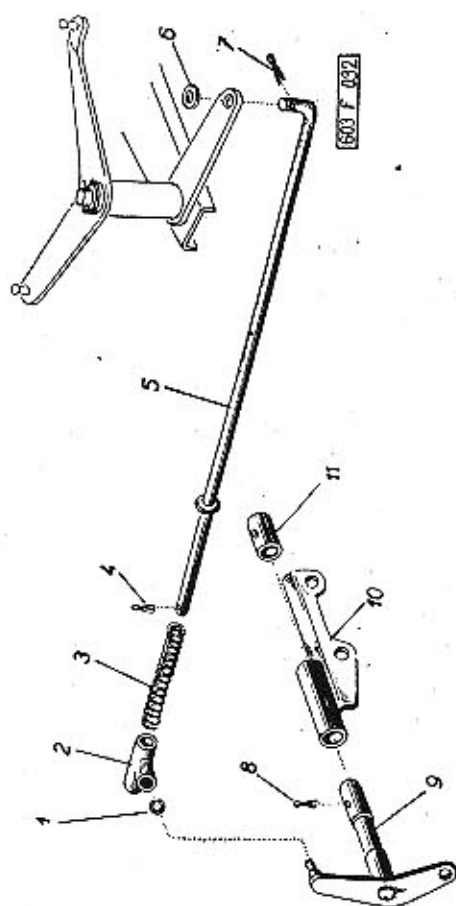

64

Typ: 603	Skupina: Ovládací táhlo karburátorů	Tabulka: 26
Pos. Čís. součásti TATRA	Pojmenování	Obchodní číslo Kusů Mototechny

Poznámka:  
Součásti označené \*) platí jen pro motory vyrobené v roce 1958 a dalších. Odchylné součásti pro motory vyrobené do konce roku 1957 jsou uvedeny na konci této tabulky.

1.	—	Rozpěrný kroužek R 8 ČSN 71805 . . . . .	1	7-82-310
2.	603.1.08.81-2	Hlavice . . . . .	1	
3.	603.1.08.48-4	Pružina táhla . . . . .	1	
4.	—	Závlačka 2X10 ČSN 02 1781.00 . . . . .	2	7-77-020/10
—	603.9.08.83-2	Táhlo třiramenné páky, úplné . . . . .	1	
5.	603.1.08.83-2	Táhlo . . . . .	1	
6.	—	Podložka 5,3 ČSN 02 1702.10 . . . . .	2	7-76-005
7.	—	Závlačka 2X10 ČSN 02 1781.00 . . . . .	1	7-77-020/10
8.	—	Závlačka 2X15 ČSN 02 1781.00 . . . . .	1	7-77-020/15
9.	603.9.08.29-3	Dvouramenná páka . . . . .	1	
10.	603.9.08.32-2	Držák dvouramenné páky . . . . .	1	
11.	603.1.08.44-3	Trubička . . . . .	1	
*) Odchylné součásti pro motory vyrobené do konce roku 1957:				
9.	603.9.08.29-2	Dvouramenná páka . . . . .	1	
10.	603.9.08.32-1	Držák dvouramenné páky . . . . .	1	
11.	603.1.08.44-2	Trubička . . . . .	1	

65

Tabulka 27

Olejevý čistič nasávaného vzduchu

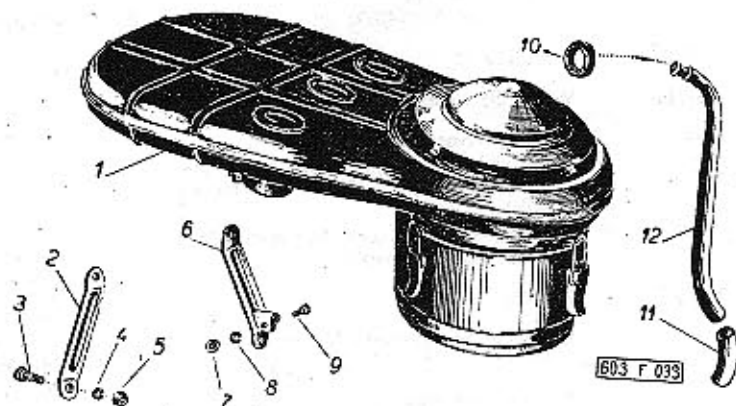

66

Typ: 603	Skupina: Olejevý čistič nasávaného vzduchu	Tabulka: 27
Pos. Čís. součásti TATRA	Pojmenování	Obchodní číslo Kusů Mototechny

1.	603.1.88.95-4	Olejevý čistič nasávaného vzduchu s tlumičem sání (zn. AUTOPAL) . . . . .	1	
2.	603.1.08.74-2	Držák čističe . . . . .	1	4-61-321
3.	—	Šroub se šestihlannou hlavou M 6X10 ČSN 02 1103 . . . . .	4	7-70-910/06
4.	—	Pružná podložka 6,1 ČSN 02 1740.00 . . . . .	4	7-75-206
5.	—	Šestihlanná matice M 6 ČSN 02 1401 . . . . .	4	7-75-006
6.	603.9.08.74-3	Držák čističe (s objímkou bowdenu) . . . . .	1	
7.	—	Šestihlanná matice M 4 ČSN 02 1401 . . . . .	1	7-75-004
8.	—	Pružná podložka 4,1 ČSN 02 1740.00 . . . . .	1	7-76-204
9.	—	Šroub se šestihlannou hlavou M 4X10 ČSN 02 1103 . . . . .	1	7-71-710/04
10.	27.67.60	Pryžová průchodka . . . . .	1	1-26-165
11.	603.9.08.73-5	Odvzdušňovací trubka . . . . .	1	
12.	603.1.08.06-1	Koleno odvzdušňovací trubky . . . . .	1	

67

## Dynamo, kryty, hnací řemen

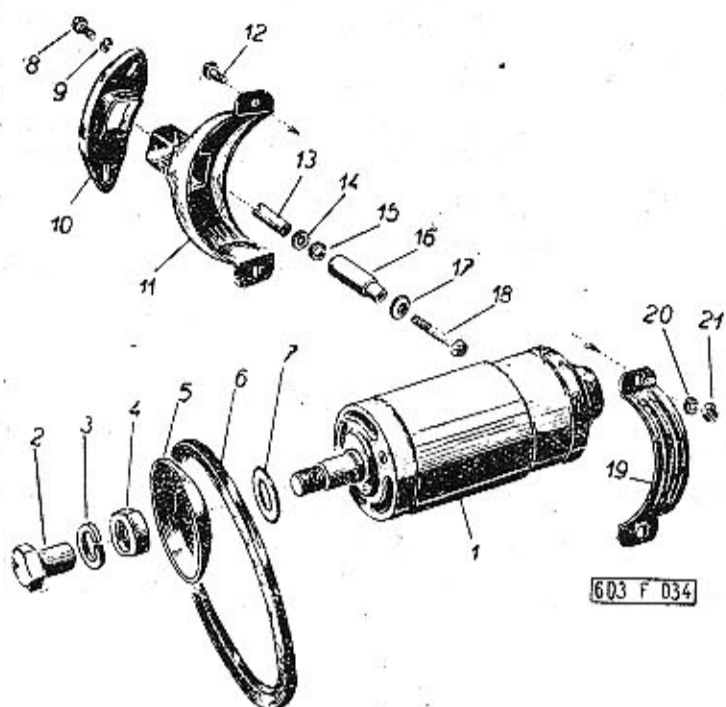

68

Typ:	Skupina:	Tabulka:		
603	Dynamo, kryty, hnací řemen	28		
Pos.	Čís. součásti TATRA	Pojmenování	Kusů	Obchodní číslo Mototechny
1.	603.9.15.15-1	Dynamo PAL-MAGNETON, typ 02-9044.00, 12V/200 W . . . . .	1	0-02-019
2.	603.1.15.07-1	Šroub řemenice . . . . .	2	
3.	—	Pružná podložka 18,2 ČSN 02 1740.00 . . . . .	2	7-76-218
4.	603.1.15.04-4	Podložka . . . . .	2	
5.	11-006-1110	Volný díl řemenice . . . . .	2	
6.	—	Klinový řemen 17X11X765 (speciální řemen, odolný proti působení vzduchu a oleje teplého až 90°C — nesmí se nahradit řemenem běžné obchodní jakosti!) . . . . .	2	5-90-765
7.	11-001-5092	Příložka řemenice . . . . .	12	
8.	—	Šroub se šestihrannou hlavou M 6X15 ČSN 02 1103 . . . . .	2	7-70-415/06
9.	—	Pružná podložka 6,1 ČSN 02 1740.00 . . . . .	2	7-76-206
10.	603.1.15.24-1	Viko otvoru svorkovnice . . . . .	1	
11.	603.9.15.22-1	Kryt svorkovnice (horní díl) . . . . .	1	
12.	—	Šroub s válcovou hlavou M 4X8 ČSN 02 1133 . . . . .	2	7-72-208/04
13.	603.1.15.17-1	Zdíčka (s menším otvorem) . . . . .	1	
14.	—	Podložka 4,3 ČSN 02 1702.10 . . . . .	2	7-76-004
15.	—	Pružná podložka 4,1 ČSN 02 1740.00 . . . . .	2	7-76-204
16.	603.1.15.16-1	Kryt zdíčky . . . . .	2	
17.	603.1.15.18-1	Izolační podložka . . . . .	2	
18.	603.1.15.19-1	Šroub . . . . .	2	
19.	603.1.15.22-2	Kryt svorkovnice (spední díl) . . . . .	1	
20.	—	Pružná podložka 4,1 ČSN 02 1740.00 . . . . .	2	7-76-204
21.	—	Šestihranná matice M 4 ČSN 02 1401 . . . . .	2	7-75-004

69

Tabulka 29

## Rozdělovač, pohon rozdělovače

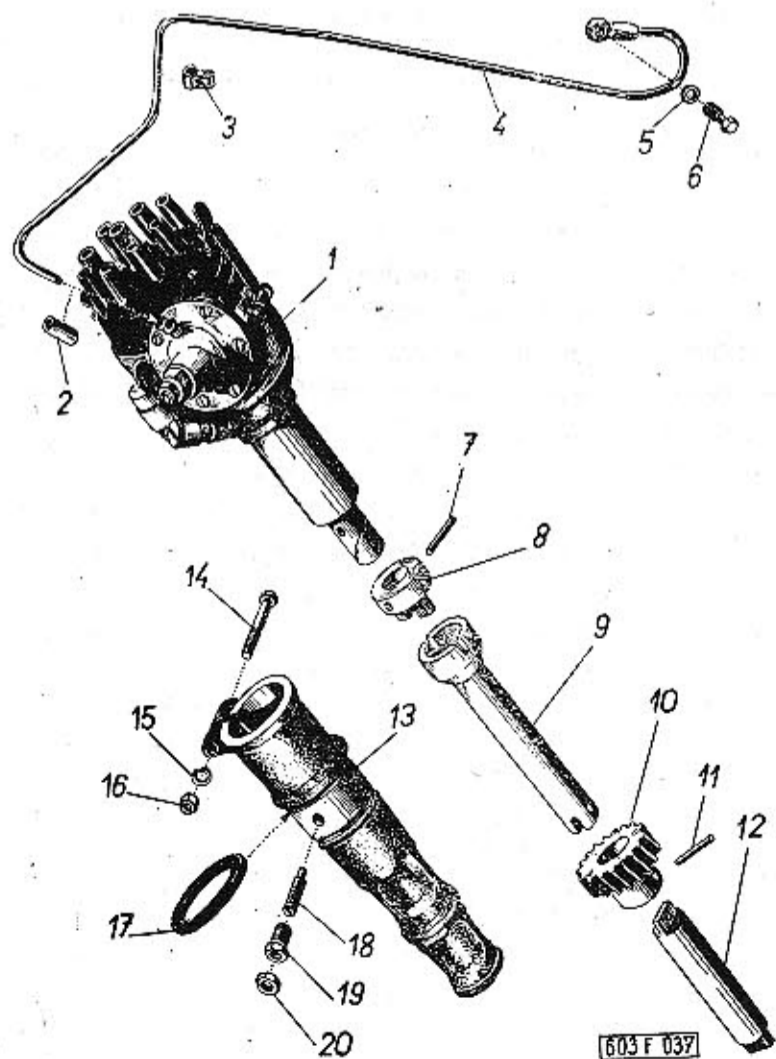

70

Typ:	Skupina:	Tabulka:		
603	Rozdělovač, pohon rozdělovače	29		
Pos.	Čís. součásti TATRA	Pojmenování	Kusů	Obchodní číslo Mototechny
1.	02-9208.301	Rozdělovač PAL-MAGNETON, podtlakový, bez stavěcí páčky (se dvěma ocelovými a jednou fibrovou podložkou) . . . . .	1	0-16-065
2.	603.1.09.57-1	Gumová spojka . . . . .	1	
3.	603.1.09.56-1	Přichytka potrubí . . . . .	1	
4.	603.9.09.55-1	Potrubí k podtlakové regulaci rozdělovače . . . . .	1	
5.	—	Těsnící kroužek 8X12 ČSN 31 3891.4 (fibrový) . . . . .	2	4-83-004
6.	—	Dutý šroub 2/3 ČSN 31 3823.12 . . . . .	1	7-80-208
7.	603.1.09.42-1	Kolík . . . . .	1	
8.	11-002-7014	Spojka pohonu rozdělovače . . . . .	1	
9.	11-002-1253	Hřídel pohonu rozdělovače . . . . .	1	
10.	11-003-1224	Hnané kolo rozdělovače (16 zubů) . . . . .	1	
11.	—	Válcový kolík 4X20 ČSN 02 2150 . . . . .	1	7-85-068
12.	11-003-1253	Spojovací hřídel . . . . .	1	
13.	11-002-1132	Držák rozdělovače . . . . .	1	
14.	—	Šroub se šestihrannou hlavou M 6X40 ČSN 02 1101-8 G . . . . .	1	7-70-040/06
15.	—	Pružná podložka 6,1 ČSN 02 1740.00 . . . . .	1	7-76-206
16.	—	Šestihranná matice M 6 ČSN 02 1401 . . . . .	1	7-75-006
17.	11-001-5416	Těsnící kroužek (gumový) . . . . .	1	7-28-102
18.	11-003-5225	Pojistný šroub rozdělovače . . . . .	1	
19.	11-010-5367	Vložka pro šroub . . . . .	1	
20.	11-015-5251	Pojistná matice . . . . .	1	

71

Zapalovací cívka, svíčky, kabely

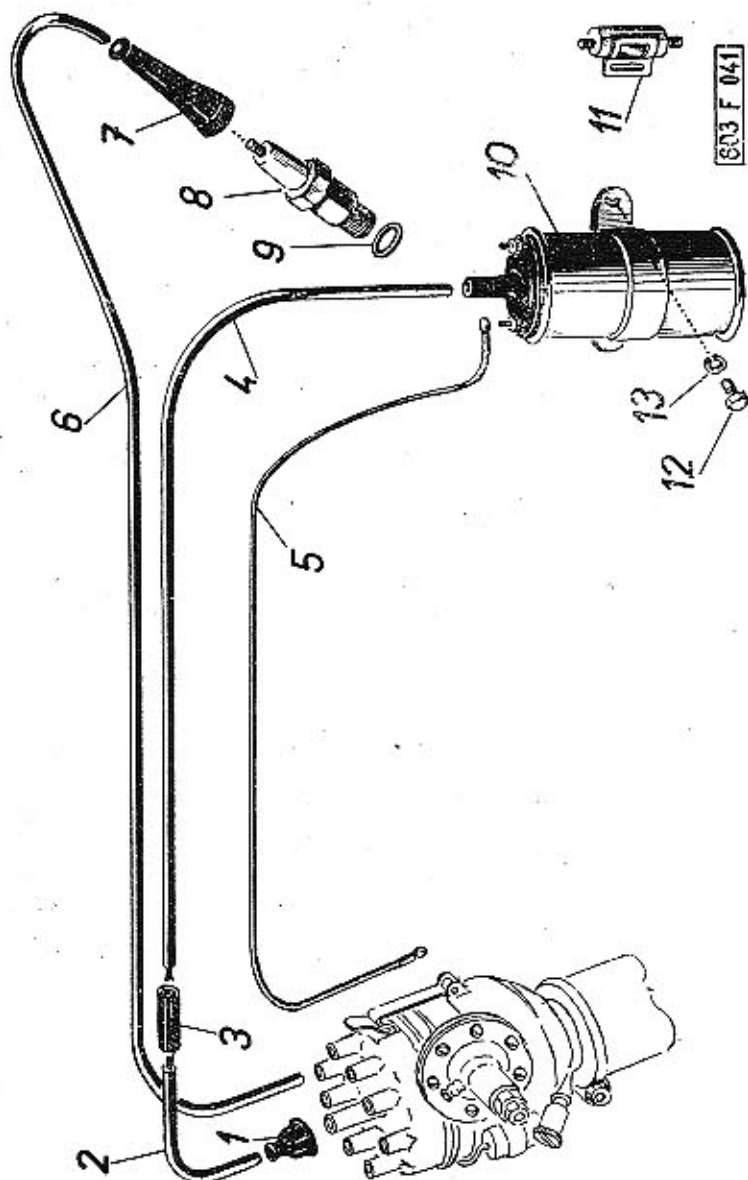

72

Typ: 603	Skupina: Zapalovací cívka, svíčky, kabely	Tabulka: 30
-------------	--	----------------

Pos.	Čís. součásti TATRA	Pojmenování	Kusů	Obchodní číslo Mototechny
1.	600.09.13	Pryžová čepička . . . . .	18	0-76-530
2.	603.9.09.81-2	Kabel od odrušovací spojky k rozdělovači . . . . .	1	1-14-015
3.	110-5552	Odrušovací spojka . . . . .	1	0-60-002
4.	603.9.09.81-1	Kabel od cívky k odrušovací spojce . . . . .	1	1-14-015
5.	603.9.09.82.1	Kabel od cívky ke kondensátoru . . . . .	1	1-14-015
6.	603.9.09.80-1	Kabel 1. válce (délka 1200 mm) . . . . .	1	1-15-007
—	603.9.09.80-2	Kabel 2. válce (délka 1100 mm) . . . . .	1	1-15-007
—	603.9.09.80-3	Kabel 3. válce (délka 1040 mm) . . . . .	1	1-15-007
—	603.9.09.80-4	Kabel 4. válce (délka 900 mm) . . . . .	1	1-15-007
—	603.9.09.80-5	Kabel 5. válce (délka 870 mm) . . . . .	1	1-15-007
—	603.9.09.80-6	Kabel 6. válce (délka 790 mm) . . . . .	1	1-15-007
—	603.9.09.80-7	Kabel 7. válce (délka 690 mm) . . . . .	1	1-15-007
—	603.9.09.80-8	Kabel 8. válce (délka 580 mm) . . . . .	1	1-15-007
7.	11-002-5552	Nástrčka kabelu . . . . .	8	0-60-003
8.	—	Zapalovací svíčka PAL 14/175 ČSN 30 4143 . . . . .	8	0-52-175
9.	—	Těsnění svíčky 14 ČSN 30 4149.2 . . . . .	8	5-13-121
10.	—	Zapalovací cívka PAL-MAGNETON CED 01/12 V (12 V ČSN 30 4121 - v. č. M. R. 4107) . . . . .	1	0-23-000
11.	—	Odrušovací kondensátor TESLA WK 71342 (průchozí - 1 μ F/250 V=) . . . . .	1	0-43-092
12.	—	Šroub se šestihřannou hlavou M 8x15 ČSN 02 1103 . . . . .	2	7-70-415/08
13.	—	Pružná podložka 8,2 ČSN 02 1740.00 . . . . .	2	7-76-208

73

Součásti spojky

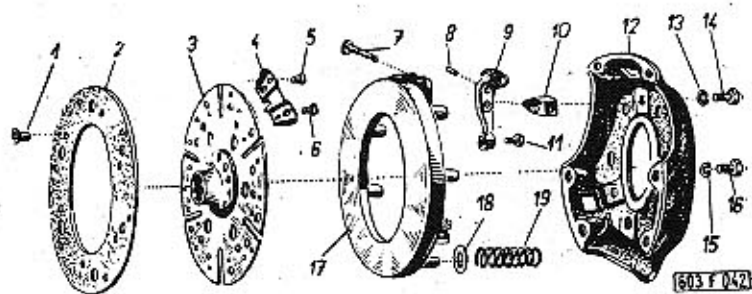

74

Typ: 603	Skupina: Součásti spojky	Tabulka: 31
-------------	-----------------------------	----------------

Pos.	Čís. součásti TATRA	Pojmenování	Kusů	Obchodní číslo Mototechny
—	603.1.16.90-1	Hnaná lamela spojky, úplná (zmontované součásti pos. 1 až 6) . . . . .	1	
—	603.1.16.92-1	Štít spojky s přitlačným kotoučem, úplný (zmontované součásti pos. 7 až 14, 17 až 19) . . . . .	1	
1.	—	Trubkový nýt 5x6 ČSN 02 2381 . . . . .	12	5-24-046
2.	603.1.16.27-1	Obložení spojky . . . . .	2	5-17-294/3
3.	603.9.16.25-1	Hnaná lamela (se součástmi pos. 4 a 5) . . . . .	1	
4.	11-008-5068	Plochá pružina . . . . .	6	
5.	—	Nýt s půlkulovou hlavou 4x6 ČSN 02 2301.00 . . . . .	6	5-24-540
6.	—	Trubkový nýt 5x5 ČSN 02 2381 . . . . .	12	5-24-045
7.	11-003-5006	Čep (k páčce pos. 9) . . . . .	3	
8.	117-5800	Jehla . . . . .	45	
9.	11-002-1576	Páčka spojky . . . . .	3	
10.	11-001-1577	Vidlice . . . . .	3	
—	11-004-5006	Čep (k vidlici pos. 10) . . . . .	3	
—	11-001-5797	Váleček (k vidlici pos. 10) . . . . .	3	
11.	11-008-5238	Šroub . . . . .	3	
12.	603.1.16.30-1	Štít spojky . . . . .	1	
13.	—	Pružná podložka 8,2 ČSN 02 1740.00 . . . . .	3	7-76-208
14.	11-010-5201	Šroub se šestihřannou hlavou . . . . .	3	
15.	—	Pružná podložka 8,2 ČSN 02 1740.00 . . . . .	6	7-76-208
16.	603.1.16.41-1	Šroub se šestihřannou hlavou (ke spojení štítu se setrvačником) . . . . .	6	
17.	11-002-1511	Přitlačný kotouč . . . . .	1	
18.	11-003-5124	Podložka . . . . .	6	
19.	11-024-5051	Pružina spojky . . . . .	6	

75



Vysouvací zařízení spojky

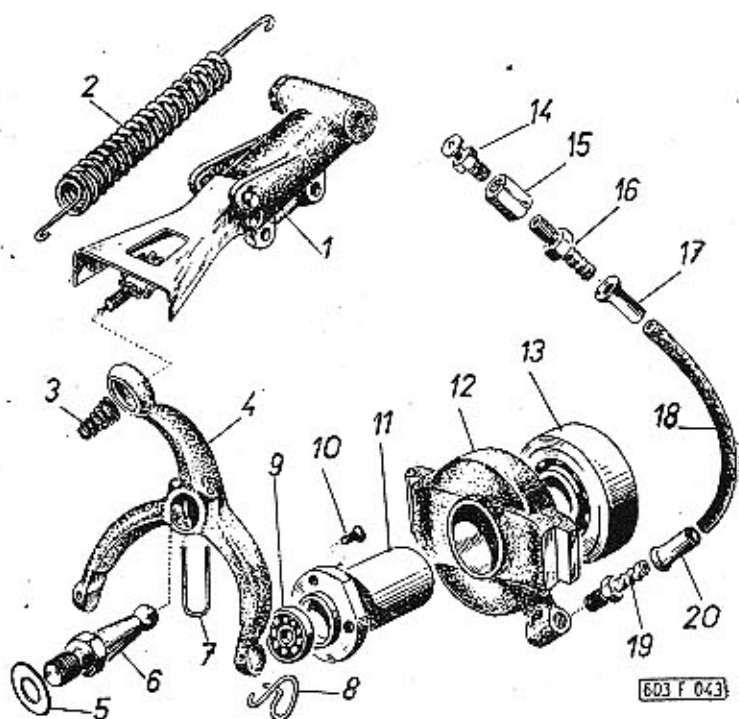

Typ:	Skupina:	Tabulka:		
603	Vysouvací zařízení spojky	32		
Pos.	Čís. součásti TATRA	Pojmenování	Kusů	Obchodní číslo Mototechny
1.	603.1.23.91-1	Kapalinový válec vysouvacího zařízení, úplný (součásti válce jsou na tab. 33)	1	
2.	603.1.23.29-1	Pomocná pružina	2	
-	*)	Pružná podložka 8,2 ČSN 02 1740.00	2	7-76-208
-	*)	Šroub se šestihrannou hlavou M 8x25 ČSN 02 1101	2	7-70-025/08
3.	603.1.23.28-1	Kuželová pružina	1	
-	*)	Podložka 8,4 ČSN 02 1702.10	1	7-76-008
-	*)	Závlačka 2x15 ČSN 02 1781.00	1	7-77-020/15
4.	603.1.23.08-1	Vysouvací vidlice	1	
5.	-	Podložka 10,5 ČSN 02 1702.10	podle potřeby	7-76-010
6.	603.1.23.03-1	Kulový čep	1	
7.	603.1.23.09-1	Drátěná pojistka	1	
8.	603.1.23.31-1	Vlásoková pružina	2	
9.	-	Jednořadé kuličkové ložisko 6004 ČSN 02 4633 (Ø 20x42x12)	1	6-86-004
10.	-	Šroub se zápnou plochou hlavou M 8x18 ČSN 02 1153	3	7-72-618/08
11.	603.9.23.01-1	Vodící trubka	1	
-	603.1.23.90-1	Vysouvací objímka spojky, úplná (zmontované součásti pos. 12 a 13)	1	
12.	603.1.23.04-1	Vysouvací objímka (bez ložiska)	1	
13.	600.23.74 K 2	Vysouvací ložisko, úplné (jednořadé kuličkové ložisko 7207 ČSN 02 4644 zalisované v tlačném pouzdře)	1	6-86-107
14.	-	Mazací hlavice M 10x1 ČSN 02 7421	1	5-57-218
15.	603.1.23.32-1	Matice přípojky	1	
16.	603.1.23.10-1	Přípojka hadice	1	
17.	603.1.23.07-1	Manžeta hadice	1	
18.	603.1.23.06-1	Pryžová hadice	1	8-22-276
19.	603.1.23.05-1	Přípojka hadice	1	
20.	603.1.23.07-1	Manžeta hadice	1	

Kapalinový válec vysouvacího zařízení spojky

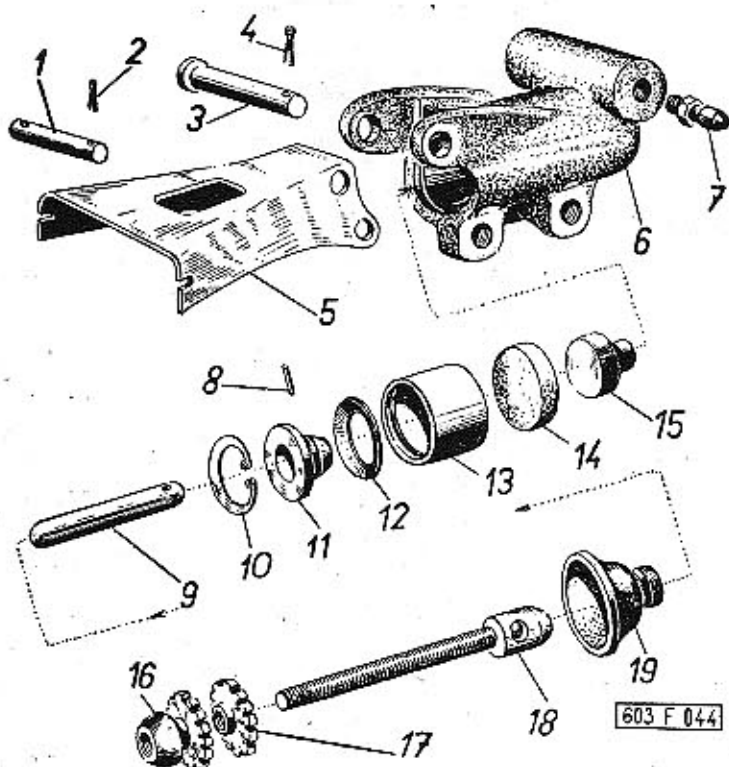

Typ:	Skupina:	Tabulka:		
603	Kapalinový válec vysouvacího zařízení spojky	33		
Pos.	Čís. součásti TATRA	Pojmenování	Kusů	Obchodní číslo Mototechny
1.	603.1.23.38-2	Čep	1	
2.	-	Závlačka 2x15 ČSN 02 1781.00	2	7-77-020/15
3.	603.1.23.38-1	Čep	1	
4.	-	Závlačka 3x20 ČSN 02 1781.00	1	7-77-030/20
5.	603.1.23.18-1	Páka pomocných pružin	1	
6.	603.1.23.11-1	Kapalinový válec	1	
7.	409-0081.20	Odvzdušňovací šroub	1	
8.	-	Čep 2x12 ČSN 02 2101	1	7-88-012/02
9.	603.1.23.17-1	Kolík	1	
10.	-	Pojistný kroužek Seeger 22x1 ČSN 02 2931	1	4-47-022
11.	603.1.23.15-1	Zátka	1	
12.	603.1.23.14-1	Talířová pružina	10	
13.	603.1.23.13-1	Přít	1	
14.	-	Manžeta pístu 25,5 ČSN 02 9272	1	
15.	603.1.23.12-1	Nárazník	1	
16.	603.1.23.27-1	Kulová matice	1	
17.	603.1.23.30-1	Pojistná matice	1	
18.	603.1.23.19-1	Táhlo	1	
19.	603.1.23.16-1	Ochranná manžeta	1	



Skříň převodovky

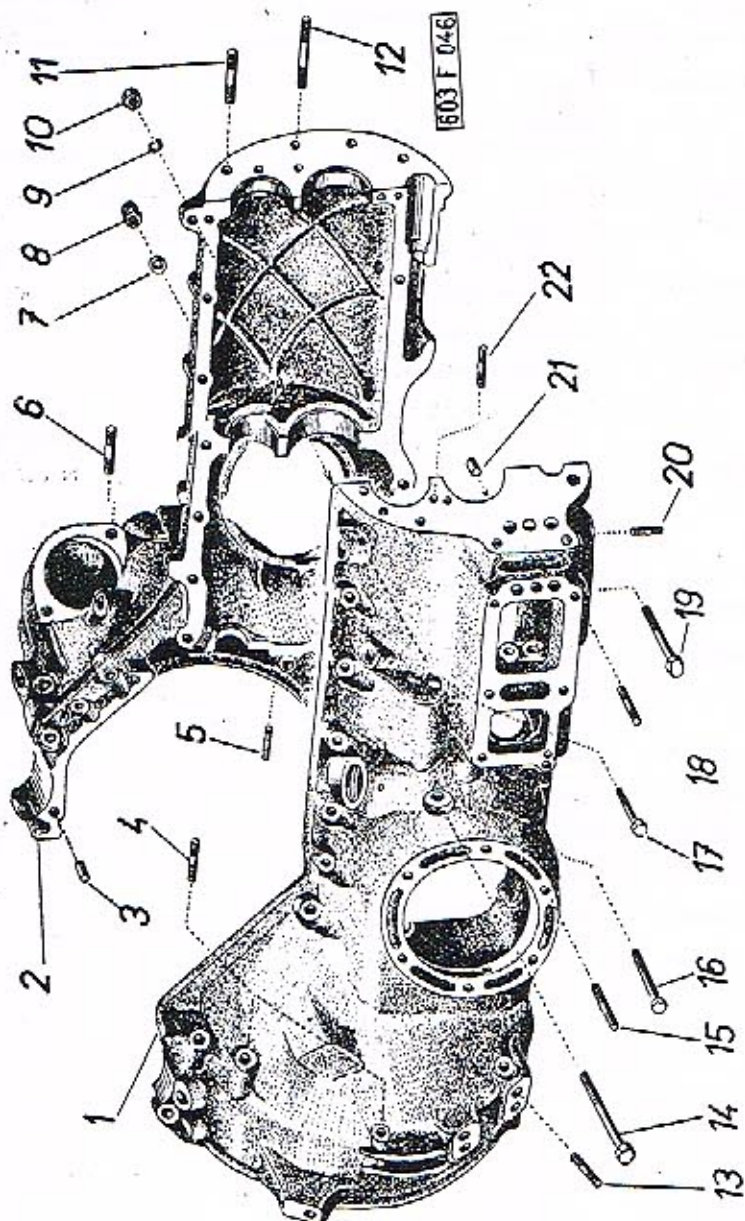

80

Typ:	Skupina:	Tabulka:	
603	Skříň převodovky	34	
Pos.	Čís. součásti TATRA	Pojmenování	Obchodní číslo Kusů Mototechny
-	603.1.21.90-1	Úplná skříň převodovky sešroubovaná (se závrtnými a spojovacími šrouby)	1
1.	603.9.21.02-1	Skříň převodovky a rozvodovky zadní nápravy, pravý díl (se závrtnými šrouby)	1
2.	603.9.21.01-1	Skříň převodovky a rozvodovky zadní nápravy, levý díl (se závrtnými šrouby)	1
3.	600.01.07	Válcový kolík (k vystředění obou dílů skříňové převodovky)	2
4.	-	Závrtný šroub AM 10X15 ČSN 1296/V-8 G (k upevnění držáku tlumiče)	2 7-65-322/10
5.	-	Závrtný šroub AM 6X10 ČSN 1296/V (k upevnění příční stěny)	2 7-65-318/06
6.	-	Závrtný šroub AM 10X25 ČSN 1296/V-8 G (k upevnění spouštěče)	2 7-65-325/10
7.	*)	Těsnící kroužek 8X12 ČSN 31 3891.3	1 4-83-204
8.	*)	Uzavřená matice M 8 ČSN 02 1431 *) k hornímu spojovacímu šroubu skříňové převodovky	1 7-75-608
9.	-	Pružná podložka 8,2 ČSN 02 1740.02	20 7-76-208
10.	-	Šestihranná matice M 8 ČSN 02 1401	20 7-75-008
11.	-	Závrtný šroub AM 8X35 ČSN 1296/V	2 7-65-335/08
12.	*)	Závrtný šroub AM 8X55 ČSN 1296/V *) pro víko řazení	6 7-65-355/08

81

Typ:	Skupina:	Tabulka:
603	Skříň převodovky	34

Pos.	Čís. součásti TATRA	Pojmenování	Kusů	Obchodní číslo Mototechny
13.	-	Závrtný šroub AM 8X15 ČSN 1296/V-8 G (k držáku silentbloku)	8	7-65-318/08
14.	-	Šroub se šestihrannou hlavou M 8X150 TRN 02 1101	2	7-71-150/08
15.	-	Závrtný šroub AM 8X20 ČSN 1296/V (k upevnění polonápravy)	12	7-65-320/08
16.	*)	Šroub se šestihrannou hlavou M 8X80 ČSN 02 1101-8 G *) k sešroubování obou dílů skříňové převodovky	10	7-70-080/08
17.	*)	Šroub se šestihrannou hlavou M 8X50 ČSN 02 1101-8 G	8	7-70-050/08
18.	-	Závrtný šroub AM 6X15 ČSN 1296/V	6	7-65-318/06
19.	603.1.21.14-1	Šroub (k sešroubování skříňové převodovky)	1	
20.	-	Závrtný šroub AM 6X10 ČSN 1296/V (pro spodní víko)	6	7-65-318/06
21.	-	Válcový kolík 4X6 TRN 02 2150	3	7-85-056
22.	-	Závrtný šroub AM 8X18 ČSN 1296/V	3	7-65-318/08

82

**Veteran**  
service

Aktuální nabídka  
[www.veteranservice.cz](http://www.veteranservice.cz)

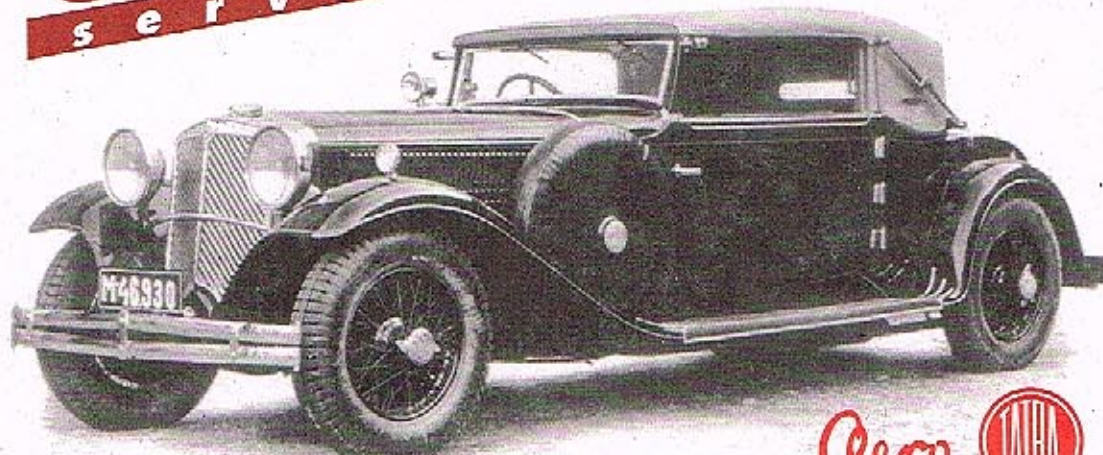

Aero 

Výroba dobového příslušenství, profilových těsnění na historická vozidla a náhradních dílů na vozy Aero a Tatra



Předlokový hřídel (s předlohovými koly)

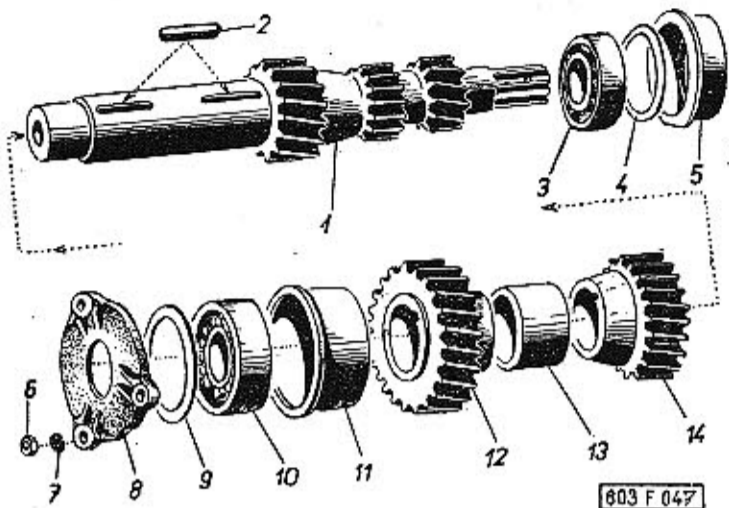

Typ:	Skupina:	Tabulka:		
603	Předlokový hřídel (s předlohovými koly)	35		
Pos.	Čís. součásti TATRA	Pojmenování	Kusů	Obchodní číslo Mototechny
1.	603.1.22.30-2	Předlokový hřídel (s předlohovými koly 1. a 2. rychlosti a zpětného chodu - 11, 15 a 13 zubů)	1	
2.	-	Pero 8h9x7x32 ČSN 02 2562	2	7-92-074
3.	-	Kuželikové ložisko 30205 ČSN 02 4720 (Ø 25x52x16,5 mm)	1	6-92-205
4.	603.1.22.18-1	Vyrovnávací podložka (tloušťka 0,5 mm)	1	podle potřeby
5.	603.1.22.35-1	Pouzdro kuželikového ložiska (menší)	1	
6.	-	Šestihranná matice M 8 ČSN 02 1401	3	7-75-008
7.	-	Pružná podložka 8.2 ČSN 02 1740.00	3	7-76-208
8.	603.1.22.37-1	Víko kuželikového ložiska	1	
9.	603.1.22.19-1	Vyrovnávací podložka (tloušťka 0,1 mm)	1	} podle potřeby
-	603.1.22.19-2	Vyrovnávací podložka (tloušťka 0,5 mm)	1	
10.	-	Kuželikové ložisko 32206 ČSN 02 4721 (Ø 30x62x21,5 mm)	1	6-92-406
11.	603.1.22.36-1	Pouzdro kuželikového ložiska (větší)	1	
12.	603.1.22.31-1	Předlokové kolo 4. rychlosti (25 zubů)	1	
13.	603.1.22.33-1	Rozpěrka	1	
14.	603.1.22.32-1	Předlokové kolo 3. rychlosti (20 zubů)	1	

Hnaný hřídel (s kuželovým pastorkem) s hnanými koly 1. rychlosti a zpětného chodu

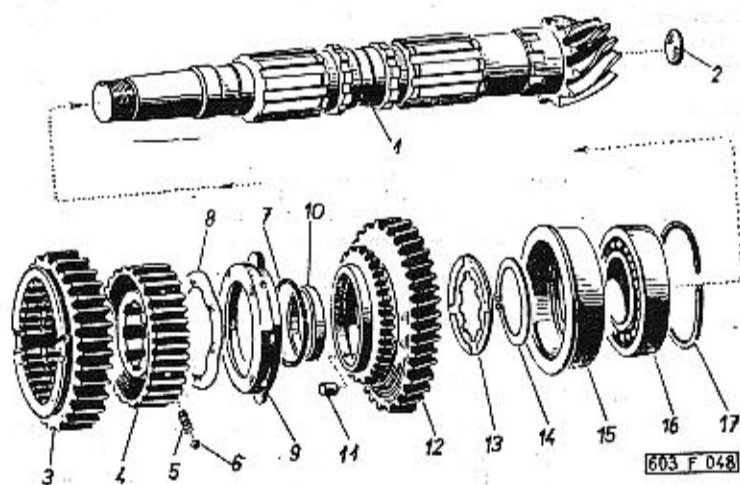

Pos.	Čís. součásti TATRA	Pojmenování	Kusů	Obchodní číslo Mototechny
------	---------------------	-------------	------	---------------------------

1.	603.9.22.01-3	Hnaný hřídel s kuželovým pastorkem, úplný (10 zubů - ozubení Klingenberg, 4e zátkou pos. 2)	1	
2.	-	Plechová zátka 18 ČSN 30 1399.1	1	7-95-018
3.	603.1.22.21-4	Zasouvací objímka s ozubením zpětného chodu (48 zubů)	1	
4.	603.1.22.15-2	Unašec	1	
5.	603.1.22.65-1	Pružina	4	
6.	-	Kulička 3/8"	4	6-93-016
7.	-	Pojistný drátěný kroužek 60 ČSN 02 2925	2	7-82-660

Poznámka:

Součásti označené \*) nejsou použitelné pro první vozy (s motory do výrobního čísla 0200). Odchylné součásti pro první vozy jsou uvedeny na konci této tabulky.

Typ:	Skupina:	Tabulka:
603	Hnaný hřídel (s kuželovým pastorkem) s hnanými koly 1. rychlosti a zpětného chodu	36

Pos.	Čís. součásti TATRA	Pojmenování	Kusů	Obchodní číslo Mototechny
8.	603.1.22.63-1	Pružný kroužek	2	
9.	603.9.22.16-2	Pouzdro synchronizačního kuželu, úplné (se synchronizačním kuželem)	2	
10.	603.1.22.12-1	Kroužek unášecího pouzdra	1	
11.	-	Váleček 5x8 ČSN 02 3686	56	6-94-014
12.	603.1.22.05-1	Hnané kolo 1. rychlosti (39 zubů)	1	
13.	603.1.22.08-4 *)	Drážkovaná příložka (síla 4,5 mm)	2	
14.	-	Pojistný kroužek 45x1,75 ČSN 02 2930	2	4-48-045
15.	603.1.22.23-2 *)	Pouzdro válečkového ložiska	1	
16.	*)	Válečkové ložisko N 209 ČSN 02 4682 (Ø 45x85x19 mm)	1	6-90-009
17.	603.1.22.66-1 *)	Pojistný kroužek	1	
13.	603.1.22.08-1	Drážkovaná příložka (tloušťka 4,0 mm) **)	2	
-	603.1.22.24-1	Odstřikovací plech **)	1	
15.	603.1.22.23-1	Pouzdro válečkového ložiska	1	
16.	-	Válečkové ložisko NJ 209 ČSN 02 4677 (Ø 45x85x19 mm)	1	6-90-159

\*) Odchylné součásti pro první vozy (s motory do výrobního č. 0200)

\*\*\*) jen u vozů s motory do výrobního čísla 0150



Hnaná kola 2. a 3. rychlosti

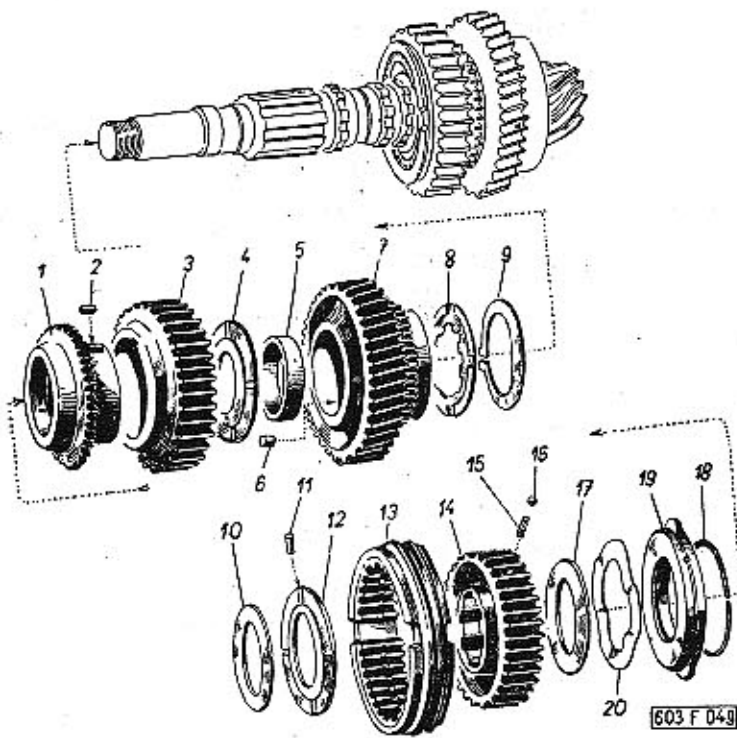

Typ: 603	Skupina: Hnaná kola 2. a 3. rychlosti	Tabulka: 37
-------------	--	----------------

Pos.	Čís. součásti TATRA	Pojmenování	Kusů	Obchodní číslo Mototechny
1.	603.1.22.07-1	Unášecí pouzdro . . . . .	1	
2.	—	Pero 5h9X5X16 ČSN 02 2562 . . . . .	2	7-92-026
3.	603.9.22.03-1	Hnané kolo 3. rychlosti, úplné (29 zubů — se součástmi pos. 1 a 2)	1	
4.	603.1.22.09-1	Volná příložka . . . . .	1	
5.	603.1.22.12-1	Kroužek unášecího pouzdra . . . . .	2	
6.	—	Váleček 5X8 ČSN 02 3686 . . . . .	112	6-94-014
7.	603.1.22.04-1	Hnané kolo 2. rychlosti (34 zubů) . . . . .	1	
8.	603.1.22.08-4	Drážkovaná příložka (tloušťka 4,5 mm)	2	
—	603.1.22.08-1	Drážkovaná příložka (tloušťka 4,0 mm — jen pro vozy s motory do výrobního čísla 0150)	2	
9.	—	Pojistný kroužek 45X1,75 ČSN 02 2930 (Seeger) . . . . .	2	4-48-045
10.	603.1.22.10-1	Příložka hnaného kola 4. rychlosti . . . . .	1	
11.	—	Čípek 3X8 ČSN 02 2102 . . . . .	1	7-88-108/30
12.	603.1.22.08-6	Drážkovaná příložka (tloušťka 4,6 mm)	1	
13.	603.1.22.20-2	Přesouvací objímka . . . . .	1	
14.	603.1.22.15-1	Unášec . . . . .	1	
15.	603.1.22.65-1	Pružina . . . . .	4	
16.	—	Kulička II 1/4" ČSN 02 3680 . . . . .	4	6-93-016
17.	603.1.22.39-2	Vyrovnávací podložka (tloušťka 0,2 mm)	podle potřeby	
18.	—	Pojistný kroužek 60 ČSN 02 2925 (drátěný) . . . . .	2	7-82-660
19.	603.9.22.16-2	Synchronizační objímka . . . . .	2	
20.	603.1.22.63-1	Pružný kroužek . . . . .	2	

Hnané kolo 4. rychlosti, pouzdra aj.

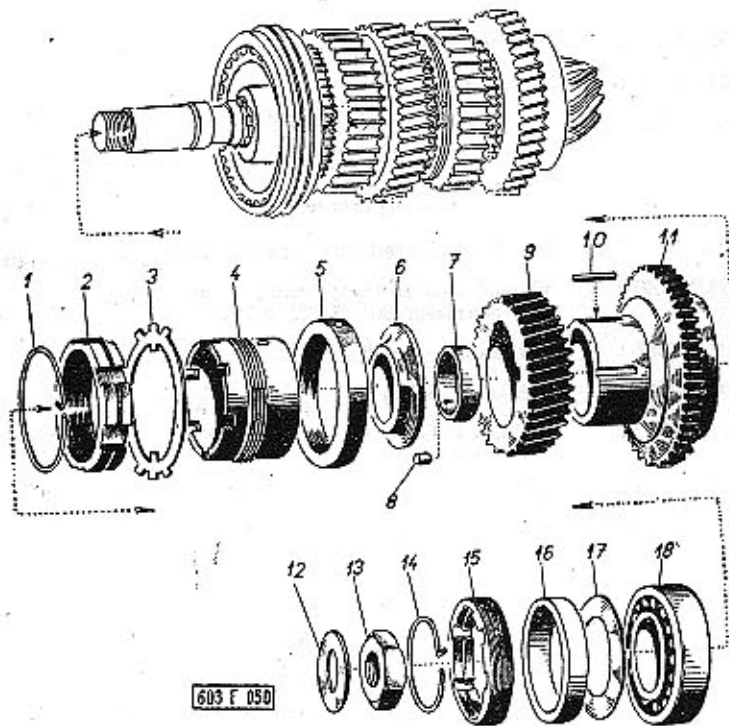

Typ: 603	Skupina: Hnané kolo 4. rychlosti, pouzdra aj.	Tabulka: 38
-------------	--	----------------

Pos.	Čís. součásti TATRA	Pojmenování	Kusů	Obchodní číslo Mototechny
1.	603.1.22.68-1	Pojistný kroužek (drátěný) . . . . .	1	
2.	603.1.22.67-1	Matice se zářezy . . . . .	1	
3.	600.22.07	Pojistný plech . . . . .	1	
4.	603.1.22.25-1	Stavěcí pouzdro kuželkových ložisek . . . . .	1	
5.	600.22.64	Kroužek se závitem . . . . .	1	
6.	603.1.22.11-1	Uzavírací příložka . . . . .	1	
7.	603.1.22.13-1	Kroužek unášecího pouzdra . . . . .	1	
8.	—	Váleček 5X8 ČSN 3686 . . . . .	46	6-94-014
9.	603.9.22.02-1	Hnané kolo 4. rychlosti, úplné (24 zubů — se součástmi pos. 10 a 11).	1	
10.	—	Pero 5h9X5X16 ČSN 02 2562 . . . . .	2	7-92-026
11.	603.1.22.06-1	Unášecí pouzdro . . . . .	1	
12.	603.1.22.34-1	Plechová pojistka . . . . .	1	
13.	603.1.22.28-1	Šestihranná matice . . . . .	2	
14.	600.22.09	Pojistný kroužek . . . . .	1	
15.	600.22.66	Matice . . . . .	1	
16.	603.1.22.27-1	Rozpěrný kroužek (pro vozy vyrobené v roce 1957) . . . . .	1	
—	603.1.22.27-3 *)	Rozpěrný kroužek . . . . .		podle potřeby
—	603.1.22.27-4 *)			
		*) pro vozy vyrobené v roce 1958 a další		
17.	603.1.22.19-1	Vyrovnávací podložka (tloušťka 0,1 mm)	}	podle potřeby
—	603.1.22.19-2	Vyrovnávací podložka (tloušťka 0,5 mm)		
18.	—	Kuželkové ložisko 31305 ČSN 02 4723 (Ø 25X62X18,5 mm) . . . . .	2	6-92-355

## Hřídel spojky, vložené kolo zpětného chodu

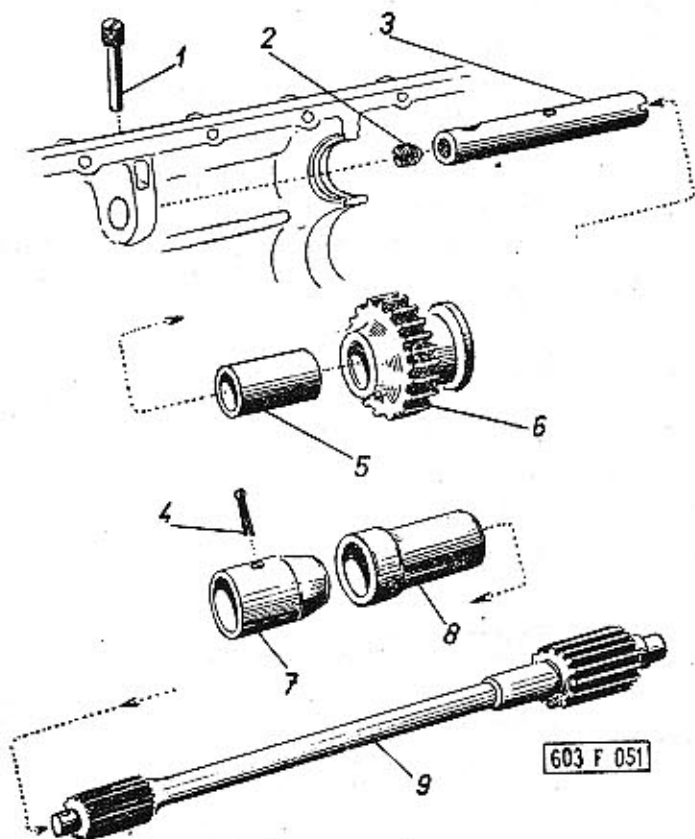

92

Typ:	Skupina:	Tabulka:		
603	Hřídel spojky, vložené kolo zpětného chodu	39		
Pos.	Čís. součástí TATRA	Pojmenování	Kusů	Obchodní číslo Mototechny
1.	603.1.22.43-1	Pojistný šroub . . . . .	1	
2.	603.1.22.44-1	Zátka čepu . . . . .	1	
3.	603.1.22.42-1	Čep vloženého kola zpětného chodu . . . . .	1	
4.	—	Závlačka 3X40 ČSN 02 1781.00 . . . . .	1	7-77-030/40
5.	603.1.22.41-1	Pouzdro vloženého kola zpětného chodu . . . . .	1	
6.	603.9.22.40-2	Vložené kolo zpětného chodu, úplné (s pouzdem pos. 5, 22 zubů) . . . . .	1	
7.	603.1.22.62-1	Drážkované pouzdro . . . . .	1	
8.	603.1.22.60-1	Ochranná trubka . . . . .	1	
—	603.1.22.95-2	Hřídel spojky, úplný (s trubicí pos. 8) . . . . .	1	
9.	603.1.22.50-2	Hřídel spojky . . . . .	1	

93

Tabulka 40

## Zasouvací tyče a vidlice

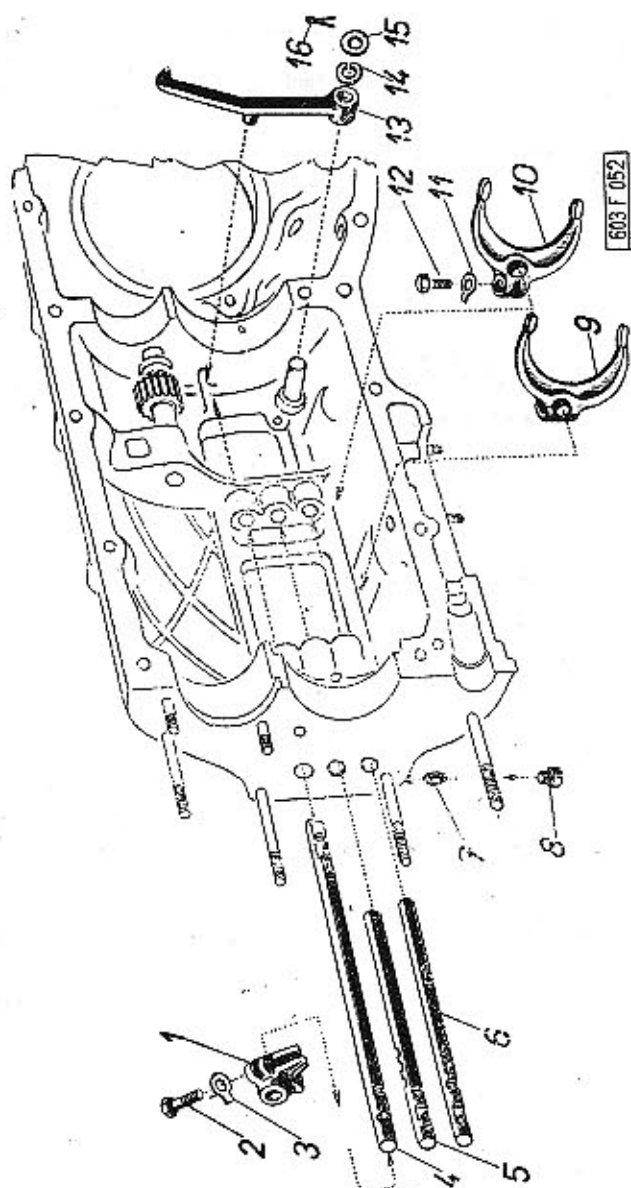

94

Typ:	Skupina:	Tabulka:		
603	Zasouvací tyče a vidlice	40		
Pos.	Čís. součástí TATRA	Pojmenování	Kusů	Obchodní číslo Mototechny
1.	603.1.22.48-1	Zasouvací vidlice zpětného chodu . . . . .	1	
2.	—	Šroub se šestihlannou hlavou 10X30 ČSN 02 1101 . . . . .	1	7-70-030/10
3.	—	Pojistná podložka 10,5 ČSN 02 1751.00 . . . . .	1	7-76-810
4.	603.1.22.53-1	Zasouvací tyč zpětného chodu . . . . .	1	
5.	603.1.22.51-1	Zasouvací tyč 3. a 4. rychlosti . . . . .	1	
6.	603.1.22.52-1	Zasouvací tyč 1. a 2. rychlosti . . . . .	1	
7.	603.1.22.56-1	Pojistný kolík . . . . .	2	
8.	—	Zátka se zářezem M 10X1 TRN 02 1916 . . . . .	1	7-80-415
9.	603.1.22.46-1	Zasouvací vidlice 1. a 2. rychlosti . . . . .	1	
10.	603.1.22.45-1	Zasouvací vidlice 3. a 4. rychlosti . . . . .	1	
11.	—	Pojistná podložka 10,5 ČSN 02 1751.00 . . . . .	2	7-76-810
12.	—	Šroub se šestihlannou hlavou M. 10X30. ČSN 02 1101 . . . . .	2	7-70-030/10
13.	603.1.22.47-1	Mezipáka řazení zpětného chodu . . . . .	1	
14.	—	Pružná příložka 12,5 TRN 02 1733 . . . . .	1	7-76-662
15.	—	Podložka 13 ČSN 02 1702.10 . . . . .	1	7-76-012
16.	—	Závlačka 3X25 ČSN 02 1781.00 . . . . .	1	7-77-030/25

95

Řadicí tyč

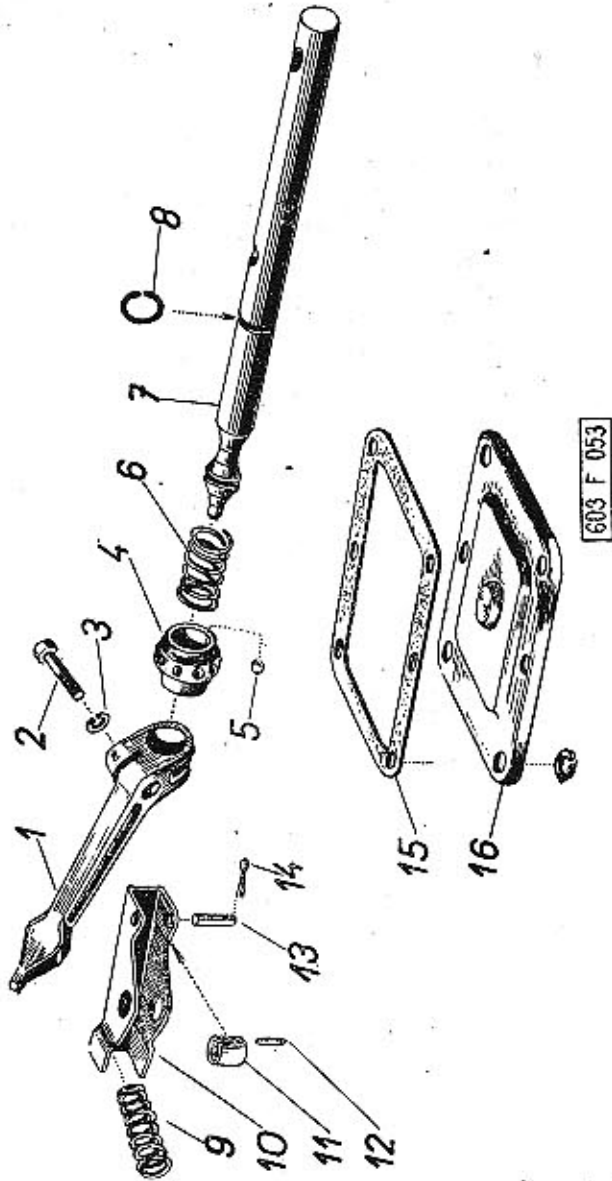

Typ:	Skupina:	Tabulka:		
603	Řadicí tyč	41		
Pos.	Čís. součásti TATRA:	Pojmenování	Kusů	Obchodní číslo Mototechny
1.	603.1.21.50-1	Zasouvací páka . . . . .	1	
2.	-	Šroub se šestihrannou hlavou M 10X30 ČSN 02 1101 . . . . .	1	7-70-030/10
3.	-	Pružná podložka 10,2 ČSN 02 1740.00 . . . . .	1	7-76-210
4.	603.1.21.52-2	Klec kuliček . . . . .	2	
5.	-	Kulička II Ø 3 mm 3 ČSN 02 3680 . . . . .	32	6-93-006
6.	603.1.21.54-1	Tlačná pružina . . . . .	4	
7.	603.1.21.57-1	Řadicí tyč . . . . .	1	
8.	603.1.21.48-1	Pojistný kroužek . . . . .	1	
9.	603.1.21.53-1	Rozpěrná pružina . . . . .	1	
10.	603.1.21.56-1	Rameno odlehčovacího zařízení . . . . .	2	
11.	603.1.21.55-1	Vodící kladka . . . . .	2	
12.	-	Jehla 2X14-0 ČSN 02 3693 . . . . .	24	6-95-003
13.	603.1.21.58-1	Čep kladky . . . . .	2	
14.	-	Závlačka 2X10 ČSN 02 1781.00 . . . . .	4	7-77-020/10
15.	603.1.21.49-1	Těsnění . . . . .	1	7-36-666
16.	603.1.21.59-1	Víko . . . . .	1	
17.	-	Pružná podložka 6,1 ČSN 02 1740.00 . . . . .	6	7-76-206
18.	-	Šestihranná matice M 6 ČSN 02 1401 . . . . .	6	7-75-006

603.1.2000-2

Víko řazení

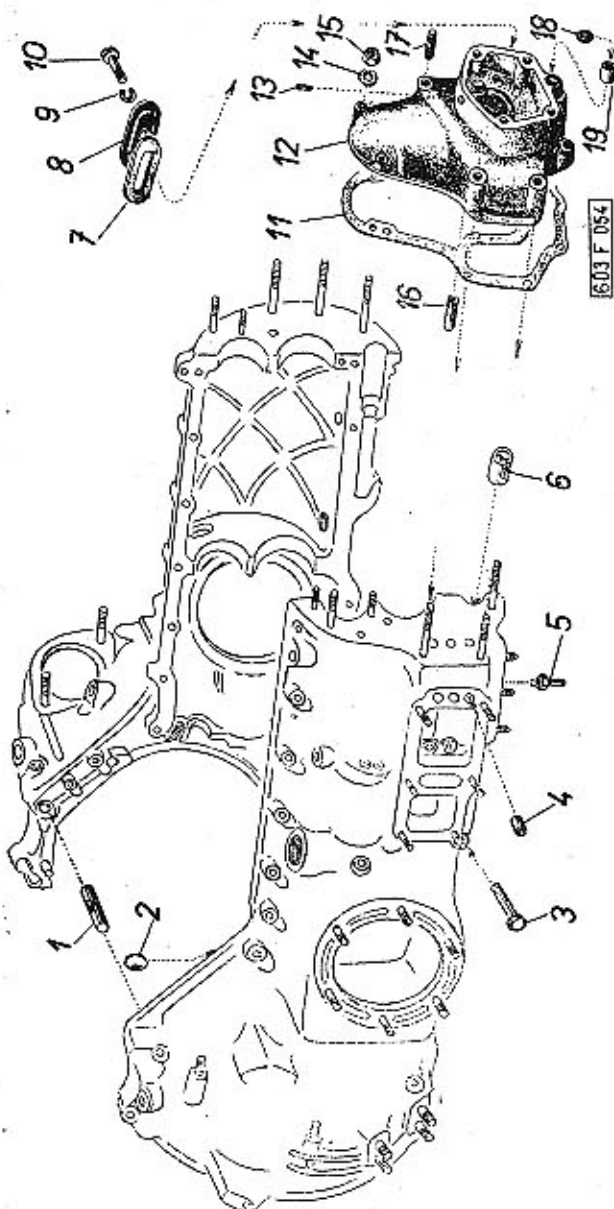

Typ:	Skupina:	Tabulka:		
603	Víko řazení	42		
Pos.	Čís. součásti TATRA:	Pojmenování	Kusů	Obchodní číslo Mototechny
1.	603.1.21.07-1	Čep upínacího pásu . . . . .	1	
2.	-	Plechová zátku 22 ČSN 30 1399.1 (do otvoru čepu kola zpětného chodu) . . . . .	1	7-95-022
3.	603.1.21.06-2	Čep zasouvací páky zpětného chodu . . . . .	1	
4.	600.21.20	Vodící pouzdro kuliček . . . . .	3	
5.	603.1.21.51-2	Čep odlehčovacího zařízení . . . . .	2	
6.	603.1.21.05-1	Pouzdro kuliček zasouvací tyče . . . . .	1	
7.	603.1.21.19-1	Těsnění krycího víčka (korkové) . . . . .	1	5-02-408
8.	603.1.21.18-1	Krycí víčko . . . . .	1	
9.	-	Pružná podložka 6,1 ČSN 02 1740.00 . . . . .	1	7-76-206
10.	-	Šroub s válcovou hlavou M 6X35 ČSN 02 1131 . . . . .	1	7-72-135/06
11.	603.1.21.04-1	Těsnění víka řazení (papírové) . . . . .	1	7-36-669
12.	603.9.21.03-1	Víko řazení (se závrtnými šrouby pos. 17) . . . . .	1	
13.	-	Válcový kolík 4X28 ČSN 02 2150 . . . . .	1	7-85-078
14.	-	Pružná podložka 8,2 ČSN 02 1740.00 . . . . .	8	7-76-208
15.	-	Šestihranná matice M 8 ČSN 02 1401 . . . . .	8	7-75-008
16.	603.1.21.36-1	Trubka . . . . .	1	
17.	-	Závrtný šroub AM 8X15 ČSN 1296/V . . . . .	4	7-65-318/08
18.	807.1.28.32-1	Těsnící kroužek (gumový) . . . . .	1	7-29-232
19.	603.1.21.08-1	Pouzdro těsnícího kroužku . . . . .	1	



Boční víko převodovky, horní závěsy teleskopických olejových tlumičů

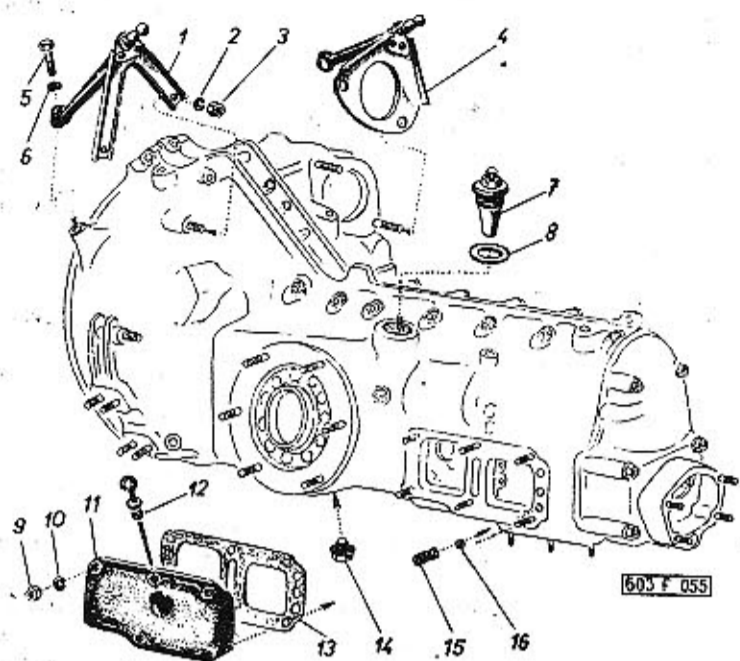

Typ:	Skupina:	Tabulka:		
603	Boční víko převodovky, horní závěsy teleskopických olejových tlumičů	43		
Pos.	Čís. součásti TATRA	Pojmenování	Kusů	Obchodní číslo Mototechny
1.	603.9.21.16-1	Pravý horní závěs tlumiče . . . . .	1	
2.	-	Pružná podložka 10,2 ČSN 02 1740.00 . . . . .	4	7-76-210
3.	-	Šestihranná matice M 10 ČSN 02 1401 . . . . .	4	7-75-010
4.	603.9.21.17-1	Levý horní závěs tlumiče . . . . .	1	
5.	-	Šroub se šestihrannou hlavou M 8x30 ČSN 02 1103 . . . . .	2	7-70-430/08
6.	-	Pružná podložka 8,2 ČSN 02 1740.00 . . . . .	2	7-76-208
7.	603.9.21.76-1	Uzávěrka plnicího hrdla (s odvzdušněním) . . . . .	1	
8.	-	Těsnicí kroužek 45x52 ČSN 31 3891.4 (fibrový) . . . . .	1	4-83-021
9.	-	Šestihranná matice M 6 ČSN 02 1401 . . . . .	6	7-75-006
10.	-	Pružná podložka 6,1 ČSN 02 1740.00 . . . . .	6	7-76-206
11.	603.1.22.55-1	Boční víko převodky . . . . .	1	
12.	603.9.21.12-1	Měřítka oleje . . . . .	1	
13.	603.1.22.54-1	Těsnění víka (olejovaný papír) . . . . .	1	
14.	-	Výpustný šroub M 18x1,5 ČSN 02 1913,11 . . . . .	2	7-97-010
15.	57.22.27	Pružina . . . . .	3	
16.	-	Kulička II 7/16" ČSN 02 3680 . . . . .	3	6-93-025

Pružné závěsy převodovky

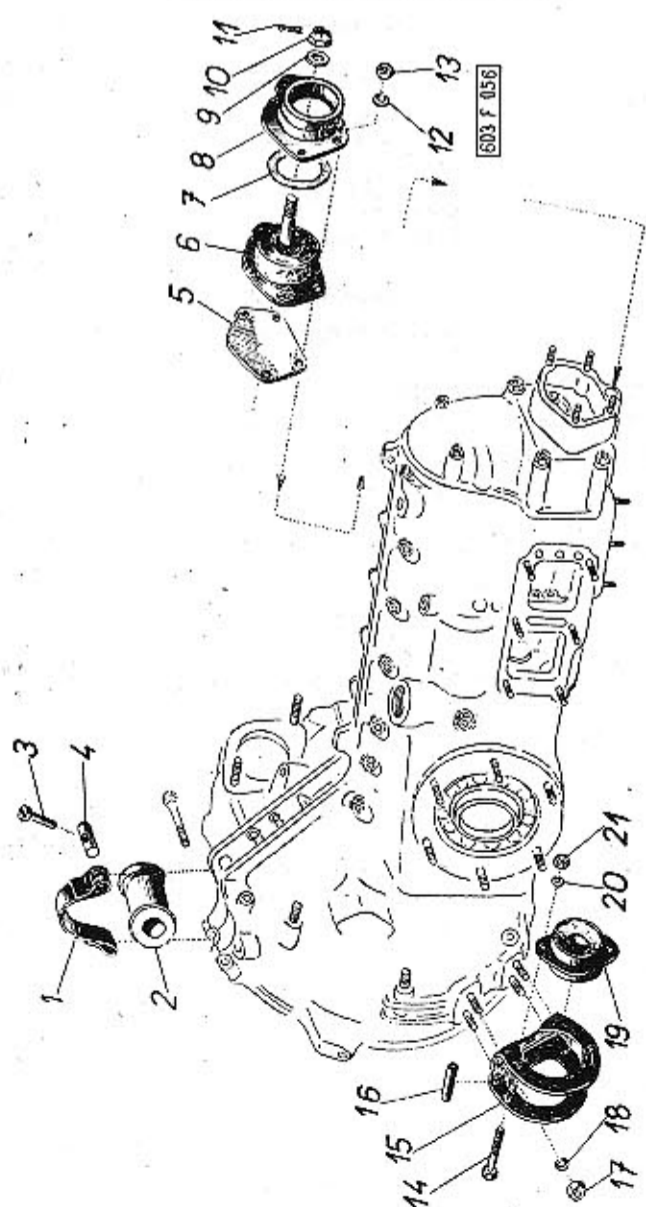

Typ:	Skupina:	Tabulka:		
603	Pružné závěsy převodovky	44		
Pos.	Čís. součásti TATRA	Pojmenování	Kusů	Obchodní číslo Mototechny
1.	603.1.21.72-1	Upínací pás . . . . .	1	
2.	603.1.21.97-1	Horní pružný závěs (silentblok) . . . . .	1	
3.	603.1.21.74-1	Šroub upínacího pásu . . . . .	1	
4.	603.1.21.73-1	Čep s otvorem . . . . .	1	
5.	600.21.40	Příruba závěsu . . . . .	1	
6.	600.21.93	Přední pružný závěs . . . . .	1	
7.	603.1.21.45-1	Podložka víka . . . . .	1	
8.	600.21.44	Víko závěsu . . . . .	1	
9.	*)	Podložka 17 ČSN 02 1702.10 . . . . .	1	7-76-016
10.	*)	Korunová matice nízká M 16 ČSN 02 1412 . . . . .	1	7-75-316
11.	*)	Závlačka 4x40 ČSN 02 1781.00 . . . . .	1	7-77-040/40
		*) k upevnění závěsu v karoserii		
12.	-	Pružná podložka 8,2 ČSN 02 1740.00 . . . . .	4	7-76-208
13.	-	Šestihranná matice M 8 ČSN 02 1401 . . . . .	4	7-75-008
14.	-	Šroub se šestihrannou hlavou M 6x60 ČSN 02 1101-8 G . . . . .	4	7-70-060/06
15.	603.9.21.10-1	Konsola spodního pružného závěsu (silentbloku) . . . . .	2	
16.	603.1.21.64-1	Rozpěrka . . . . .	4	
17.	-	Šestihranná matice M 8 ČSN 02 1401 . . . . .	8	7-75-008
18.	-	Pružná podložka 8,2 ČSN 02 1740.00 . . . . .	8	7-76-208
19.	603.1.21.96-1	Spodní pružný závěs (silentblok) . . . . .	4	
20.	-	Pružná podložka 6,1 ČSN 02 1740.00 . . . . .	4	7-76-206
21.	-	Šestihranná matice M 6 ČSN 02 1401 . . . . .	4	7-75-006

Diferenciál, talířové kolo

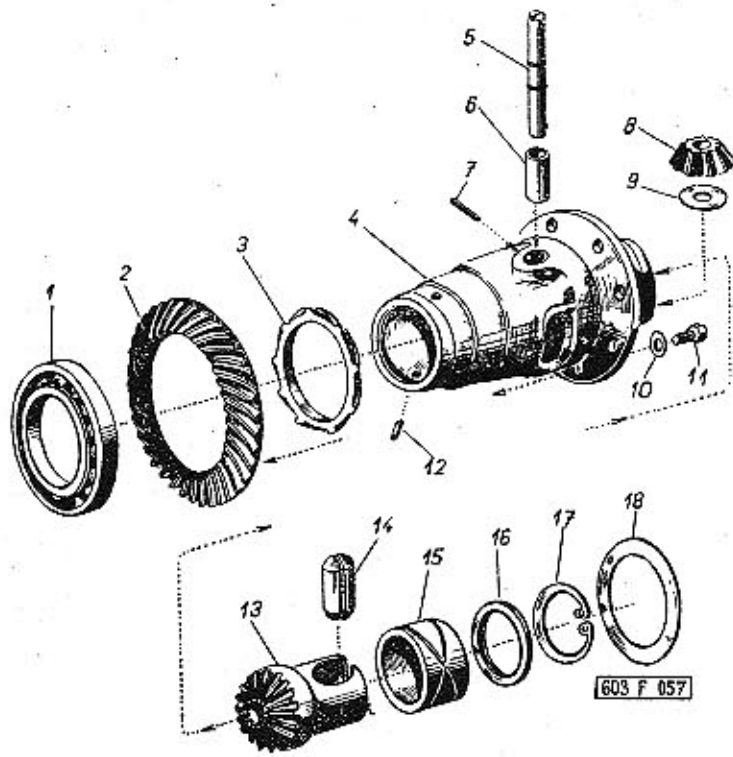

104

Typ: 603	Skupina: Diferenciál, talířové kolo	Tabulka: 45
-------------	--	----------------

Pos.	Čís. součásti TATRA	Pojmenování	Kusů	Obchodní číslo Mototechny
1.	—	Jednořadé kuličkové ložisko 6018 ČSN 02 4633 (Ø 90×140×24 mm) . . . . .	2	6-86-018
2.	603.1.32.02-3	Talířové kolo (s ozubením Klingelberg — 41 zubů) . . . . .	1	
3.	603.1.32.08-1	Hnací šroubové kolo rychloměru (9 zubů) . . . . .	1	
4.	603.1.32.01-1	Klec diferenciálu . . . . .	1	
5.	603.1.32.06-2	Čep satelitů . . . . .	1	
6.	603.1.32.12-1	Vložka čepu . . . . .	2	
7.	—	Válcový rýhovaný kolík 5×32 ČSN 02 2173 . . . . .	2	7-87-232/50
8.	603.1.32.04-1	Kuželový satelit (10 zubů) . . . . .	2	
9.	600.32.20	Podložka satelitu . . . . .	2	
10.	600.32.04	Pojistná podložka . . . . .	8	
11.	—	Šroub se šestihrannou hlavou M 10×20 ČSN 02 1103-8 G . . . . .	8	7-70-420/10
12.	603.1.32.11-1	Kolík . . . . .	4	
13.	603.1.32.03-1	Kuželové planetové kolo (18 zubů) . . . . .	2	
14.	603.1.32.09-1	Příložka („kámen“) hnacího hřídele kola (normální) . . . . .	4	
		Abnormální příložky („kameny“) pro opravy:		
—	603.1.32.09-2	— tloušťka 12,65 mm . . . . .	4	
—	603.1.32.09-3	— tloušťka 12,8 mm . . . . .	4	
15.	603.1.32.05-2	Pouzdro planetového kola . . . . .	2	
16.	603.1.32.07-2	Opěrný kroužek (tloušťka 6 mm) . . . . .	} podle potřeby	
—	603.1.32.07-3	Opěrný kroužek (tloušťka 6,2 mm) . . . . .		
17.	—	Pojistný kroužek 80×2,5 ČSN 02 2931 (Seeger) . . . . .	2	4-47-080
18.	600.32.19	Vyrovňovací podložka (tloušťka 0,1 mm) . . . . .	} podle potřeby	
—	600.32.19 a	Vyrovňovací podložka (tloušťka 0,2 mm) . . . . .		
—	600.32.19 b	Vyrovňovací podložka (tloušťka 0,4 mm) . . . . .		

105

Pohon rychloměru

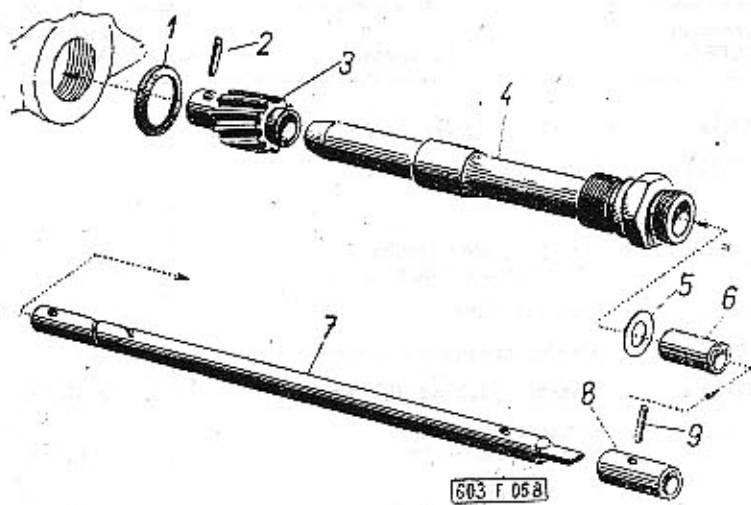

106

Typ: 603	Skupina: Pohon rychloměru	Tabulka: 46
-------------	------------------------------	----------------

Pos.	Čís. součásti TATRA	Pojmenování	Kusů	Obchodní číslo Mototechny
—	603.1.32.92-1	Pohon rychloměru, úplný (zmontované součásti pos. 2 až 7) . . . . .	1	
1.	—	Těsnící kroužek 22×27 ČSN 31 3891.4 (třířivý) . . . . .	1	4-83-011
2.	—	Válcový kolík 2,5×12 ČSN 02 2150 . . . . .	1	7-85-013
3.	603.1.32.19-1	Hnaný šroubový pastorek (9 zubů) . . . . .	1	
4.	603.1.32.15-1	Pouzdro pohonu rychloměru . . . . .	1	
5.	807.1.16.49-1	Těsnící kroužek . . . . .	2	7-29-231
6.	603.1.32.16-1	Vložka . . . . .	2	
7.	603.9.32.17-1	Hřídel pohonu rychloměru, úplný (se součástmi pos. 8 a 9) . . . . .	1	
8.	603.1.32.18-1	Objímka hřídele . . . . .	1	
9.	—	Válcový kolík 2,5×12 ČSN 02 2150 . . . . .	1	7-85-013

107

Kyvadlové polonápravy

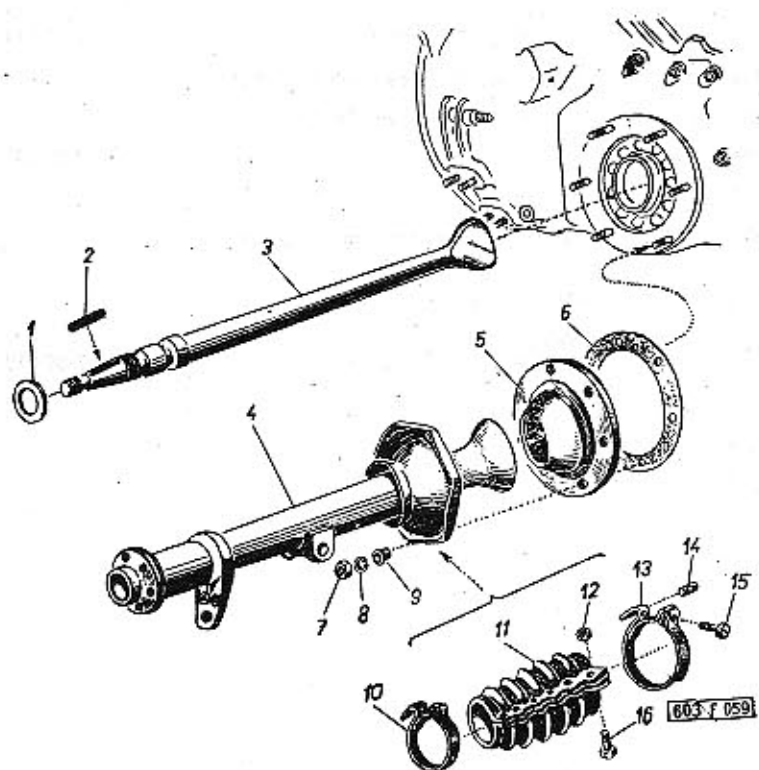

108

Typ:	Skupina:	Tabulka:		
603	Kyvadlové polonápravy	47		
Pos.	Čís. součástí TATRA	Pojmenování	Kusů	Obchodní číslo Mototechny
1.	600.33.55	Opěrný kroužek . . . . .	2	
2.	603.1.33.21-1	Klin (pero) . . . . .	2	
3.	603.1.33.20-1	Hřidel kola . . . . .	2	
4.	603.1.33.91-2	Závěsné rameno zadní polonápravy, úplné . . . . .	2	
5.	603.1.32.10-1	Kloubové víko . . . . .	2	
6.	600.33.16	Těsnění (papírové 0,2 mm) . . . . .	} podle počtu	7-36-730
-	600.33.16 a	Těsnění (papírové 0,5 mm) . . . . .		7-36-734
7.	-	Šestihranná matice M 8 ČSN 02 1401 . . . . .	12	7-75-008
8.	-	Pružná podložka 8,2 ČSN 02 1740.00 . . . . .	12	7-76-208
9.	600.33.57	Pouzdro kloubového víka . . . . .	4	
10.	603.1.33.84-1	Upevňovací pásek (kratší) . . . . .	2	
-	603.1.33.48-1	Vázací drát pozinkovaný (Ø 1,5×2500 mm - jen u vozů vyrobených do konce roku 1957) . . . . .	1	
11.	603.1.33.88-1	Ochranný měch (olejvzdorná guma) . . . . .	2	
12.	-	Šestihranná matice M 4 ČSN 02 1401 . . . . .	12	7-75-004
13.	603.1.33.85-1	Upevňovací pásek (delší) . . . . .	2	
14.	603.1.33.86-1	Válečková matice . . . . .	4	
15.	-	Šroub s válcovou hlavou M 4×25 ČSN 02 1134 . . . . .	4	7-73-025/04
16.	-	Šroub se šestihrannou hlavou M 4×12 ČSN 02 1103 . . . . .	12	7-71-712/04

109

Náboj (hlava) kola, štít a buben brzdy

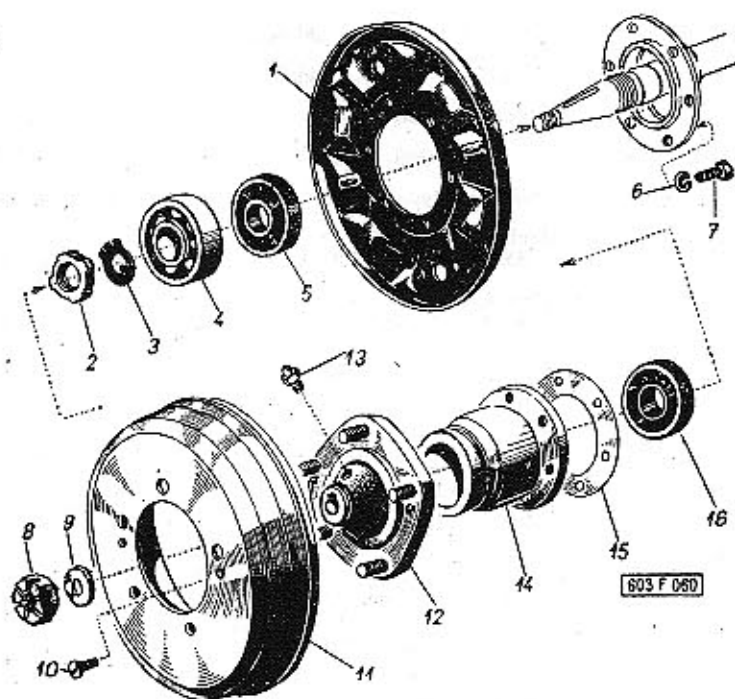

110

Typ:	Skupina:	Tabulka:		
603	Náboj (hlava) kola, štít a buben brzdy	48		
Pos.	Čís. součástí TATRA	Pojmenování	Kusů	Obchodní číslo Mototechny
1.	603.9.34.06-1	Štít brzdy, pravý, zadní . . . . .	1	
-	603.9.34.07-1	Štít brzdy, levý zadní . . . . .	1	
2.	603.1.33.28-1	Matice se zářezy . . . . .	2	
3.	-	Pojistný plech 40 TRN 02 3645 . . . . .	2	7-82-440
4.	-	Dvouřadé kuličkové ložisko 2308 ČSN 02 4654 (Ø 40×90×33 mm) . . . . .	2	6-87-508
5.	-	Těsnící kroužek (Ø 45×72×12 č. 4572 - GUFERO) . . . . .	2	7-12-004
6.	-	Pružná podložka 8,2 ČSN 02 1740.00 . . . . .	12	7-76-208
7.	-	Šroub se šestihrannou hlavou M 8×25 ČSN 02 1101-8 G . . . . .	12	7-70-025/08
8.	603.1.34.16-1	Korunová matice . . . . .	2	
-	-	Závlačka 5×55 ČSN 02 1781.00 . . . . .	2	7-77-050/55
9.	603.1.34.03-1	Příložka . . . . .	2	
10.	-	Šroub se zápatnou plochou hlavou M 6×12 ČSN 02 1153 . . . . .	4	7-72-612/06
11.	603.1.34.05-1	Buben brzdy . . . . .	2	
12.	603.9.34.01-1	Náboj zadního kola, úplný (se šrouby) . . . . .	2	
-	361-5238	Šroub kola . . . . .	10	
13.	-	Mazací hlavice M 10×1 ČSN 02 7421 . . . . .	2	5-57-218
14.	603.1.33.30-1	Pouzdro ložiska . . . . .	2	
15.	603.1.33.29-1	Vyrovnávací podložka . . . . .	4	
16.	-	Těsnící kroužek (Ø 55×80×13 č. 5580 - GUFERO) . . . . .	2	7-12-574

111



## Čelisti brzdy, brzdové válečky (zadní)

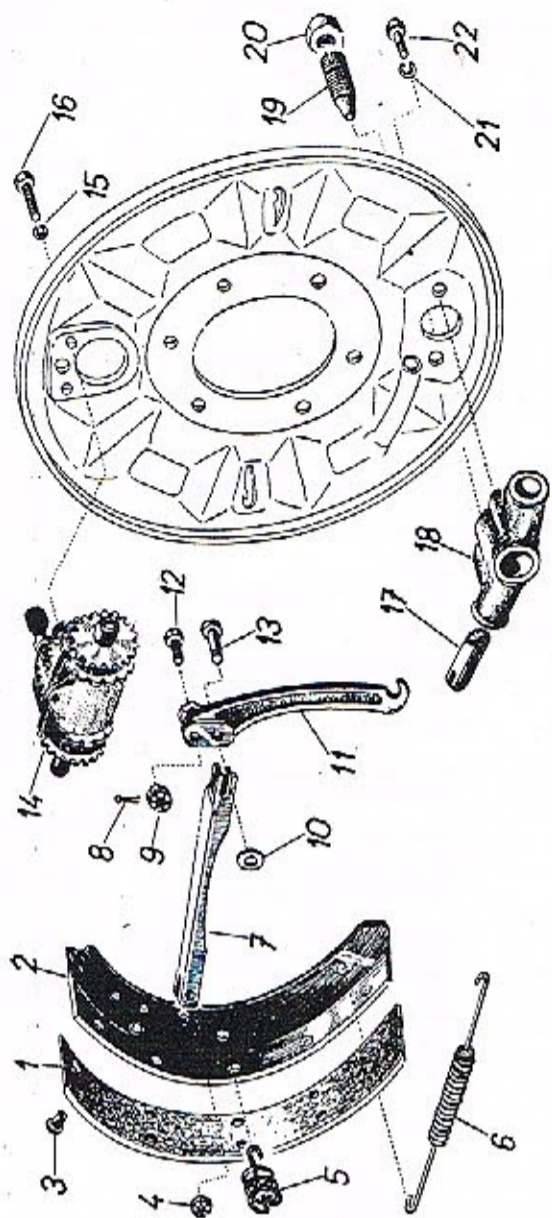

112

Typ:	Skupina:	Tabulka:		
603	Čelisti brzdy, brzdové válečky (zadní)	49		
Pos.	Čís. součásti TATRA	Pojmenování	Kusů	Obchodní číslo Mototechny
-	603.1.34.91-1	Úplná čelist brzdy s obložením . . . . .	4	
-	603.1.34.91-2 *)	Úplná čelist brzdy s obložením . . . . .	4	
1.	603.1.42.12-1	Obložení čelisti brzdy . . . . .	4	5-25-691/3
-	603.1.42.12-2 *)	Obložení čelisti brzdy . . . . .	4	5-25-691/3
2.	603.9.34.10-1	Čelist brzdy . . . . .	4	
3.	-	Trubkový nýt 5X10 ČSN 02 2381.1 . . . . .	40	5-24-050
4.	-	Korunová matice M 8 ČSN 02 1412 . . . . .	2	7-75-008
-	-	Šroub M 8X20 TRN 31 3105.21 (k spojení vzpěry s čelistí) . . . . .	2	7-79-020/08
5.	603.1.42.08-2	Vymezovací pružina . . . . .	4	
6.	603.1.42.09-1	Vratná pružina . . . . .	4	
7.	603.1.34.19-1	Vzpěra ruční brzdy . . . . .	2	
8.	-	Závlačka 2X15 ČSN 02 1781.00 (2 kusy ke šroubům pos. 12, 2 kusy ke svorníkům pos. 13, 2 kusy ke spojovacím šroubům čelistí a vzpěr) . . . . .	6	7-77-020/15
9.	-	Korunová matice M 8 ČSN 02 1412 . . . . .	2	7-75-008
10.	-	Podložka 8,4 ČSN 02 1702.10 . . . . .	2	7-76-008
11.	603.1.34.20-1	Klíč ruční brzdy, pravý . . . . .	1	
-	603.1.34.21-1	Klíč ruční brzdy, levý . . . . .	1	
12.	-	Šroub se šestihlannou hlavou M 8X28 TRN 31 3105.21 . . . . .	2	7-79-028/08
13.	-	Svorník 8X32X29 ČSN 02 2112 . . . . .	2	7-89-032/08
14.	309-9624.00	Dvojitý brzdový váleček (značka AUTOBRZDY) . . . . .	2	5-33-090

113

Typ:	Skupina:	Tabulka:		
603	Čelisti brzdy, brzdové válečky (zadní)	49		
Pos.	Čís. součásti TATRA	Pojmenování	Kusů	Obchodní číslo Mototechny
15.	-	Pružná podložka 6,1 ČSN 02 1740.00 . . . . .	4	7-75-206
16.	-	Šroub se šestihlannou hlavou M 6X15 ČSN 02 1103-8 G . . . . .	4	7-70-415/06
17.	603.1.34.14-1	Opěrný čep čelisti brzdy . . . . .	4	
18.	603.1.34.12-1	Pouzdro seřizovacího ústrojí . . . . .	2	
19.	603.1.34.13-1	Seřizovací šroub . . . . .	2	
20.	-	Nízká šestihlanná matice M 18X1,5 ČSN 02 1403 . . . . .	2	7-75-218/1
21.	-	Pružná podložka 8,2 ČSN 02 1740.00 . . . . .	4	7-76-208
22.	-	Šroub se šestihlannou hlavou M 8X20 ČSN 02 1103 . . . . .	4	7-71-320/08

114

# Veteran service

Aktuální nabídka  
[www.veteranservice.cz](http://www.veteranservice.cz)



Aero



Výroba dobového příslušenství, profilových těsnění  
na historická vozidla a náhradních dílů na vozy Aero a Tatra



Součásti: Brzdový váleček (zadní)

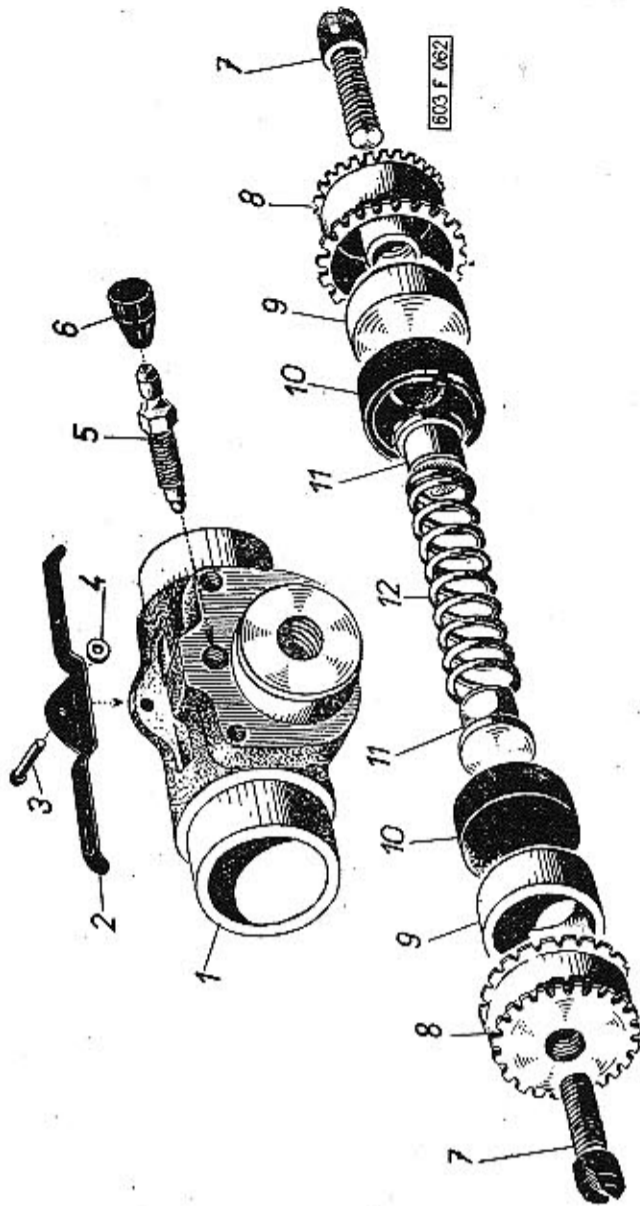

Typ:	Skupina:	Součásti:	Tabulka:
603		Brzdový váleček (zadní)	50
Pos.	Čís. součástí TATRA	Pojmenování	Obchodní číslo Mototechny

Poznámka:

Ve druhém sloupci této tabulky jsou uvedena původní čísla n. p. AUTO-BRZDY.

1.	309-7901.00	Brzdový váleček . . . . .	1	5-33-030
2.	409-4820.00	Pojistná pružina . . . . .	1	5-35-202
3.	—	Nýt 2X10 ČSN 02 2301.03 . . . . .	1	5-24-506
4.	409-0910.25	Podložka nýtu . . . . .	1	
5.	409-0081.20	Odvzdušňovací šroub . . . . .	1	5-35-156
6.	409-7105.00	Přizová čepička . . . . .	1	5-35-190
7.	409-0200.01	Odvzdušňovací šroub . . . . .	2	5-35-080
8.	409-8624.01	Vroubkovaná seřizovací matice . . . . .	2	5-35-081
9.	409-6002.10	Píst . . . . .	2	5-35-060
10.	409-7102.05	Přizová manžeta . . . . .	2	5-34-704
11.	409-0980.00	Podložka pružiny . . . . .	2	5-35-090
12.	409-4500.01	Pružina . . . . .	1	5-35-120

Suvné rameno

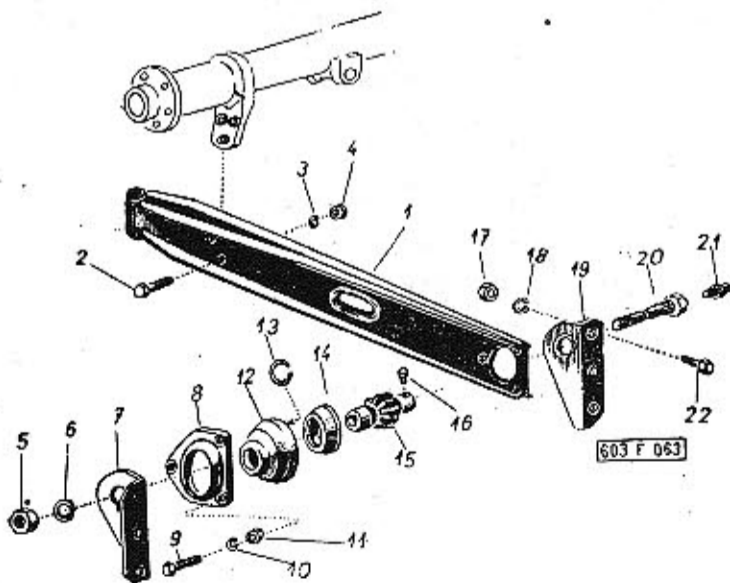

Typ:	Skupina:	Tabulka:		
603	Suvné rameno	51		
Pos.	Čís. součástí TATRA	Pojmenování	Kusů	Obchodní číslo Mototechny

1.	603.9.33.32-1	Suvné rameno . . . . .	2	
2.	—	Šroub se šestihrannou hlavou M 10X30 ČSN 02 1101-8 G . . . . .	6	7-70-030/10
3.	—	Pružná podložka 10,2 ČSN 02 1740.00 . . . . .	6	7-76-210
4.	—	Šestihranná matice M 10 ČSN 02 1401 . . . . .	6	7-75-010
5.	—	Šestihranná matice M 14X1,5 ČSN 02 1401 . . . . .	2	7-75-014/1
6.	—	Pružná podložka 14,2 ČSN 02 1740.00 . . . . .	2	7-76-214
7.	603.1.33.38-1	Úhelník, pravý . . . . .	2	
8.	603.1.33.35-1	Přiruba . . . . .	4	
9.	—	Šroub se šestihrannou hlavou M 8X35 ČSN 02 1101-8 G . . . . .	6	7-70-035/08
10.	—	Pružná podložka 8,2 ČSN 02 1740.00 . . . . .	6	7-76-208
11.	—	Šestihranná matice M 8 ČSN 02 1401 . . . . .	6	7-75-008
12.	603.1.33.72-1	Pružná vložka suvného ramene (gumová) . . . . .	4	
13.	603.1.33.22-1	Drátěný kroužek . . . . .	4	
14.	603.1.33.37-1	Pánev kulového kloubu . . . . .	4	
15.	603.9.33.36-1	Pouzdro kulového kloubu . . . . .	2	
16.	603.1.33.76-1	Kolík . . . . .	2	
17.	—	Šestihranná matice M 8 ČSN 02 1401 . . . . .	12	7-75-008
18.	—	Pružná podložka 8,2 ČSN 02 1740.00 . . . . .	12	7-76-208
19.	603.1.33.39-1	Úhelník, levý . . . . .	2	
20.	603.1.33.41-1	Šroub kulového kloubu . . . . .	2	
21.	—	Mazací hlavice M 10X1 ČSN 02 7421 . . . . .	2	5-57-218
22.	—	Šroub se šestihrannou hlavou M 8X18 ČSN 02 1103-8 G . . . . .	12	7-70-418/08

Odpružení zadní nápravy

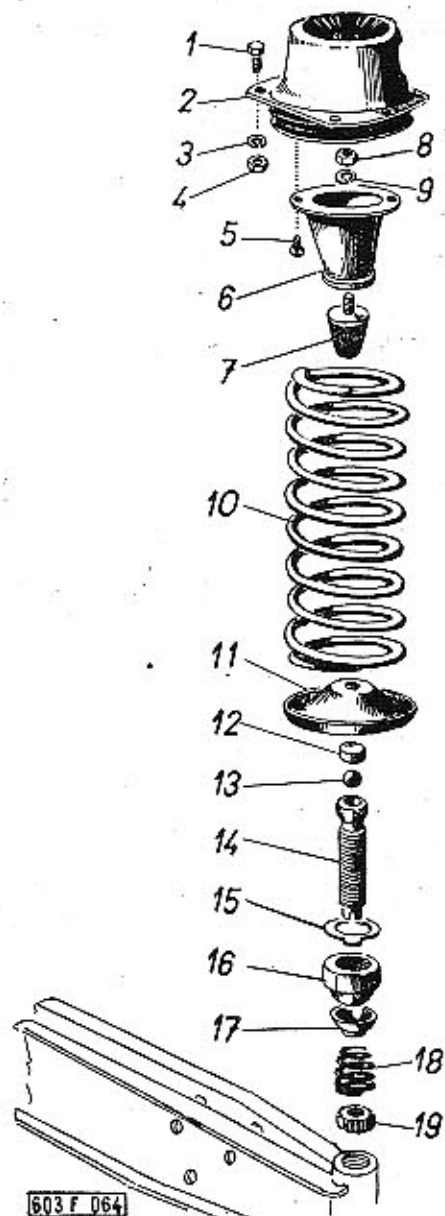

120

Typ: 603	Skupina: Odpružení zadní nápravy	Tabulka: 52
-------------	-------------------------------------	----------------

Pos.	Čís. součásti TATRA	Pojmenování	Kusů	Obchodní číslo Mototechny
1.	—	Šroub se šestihrannou hlavou M 8X25 ČSN 02 1103-8 G . . . . .	8	7-70-425/08
2.	603.1.33.95-1	Horní pružný závěs zadní pružiny (silentblok) . . . . .	2	
3.	—	Pružná podložka 8,2 ČSN 02 1740.00 . . . . .	8	7-76-208
4.	—	Šestihranná matice M 8 ČSN 02 1401 . . . . .	8	7-75-008
5.	—	Šroub se zápatnou plochou hlavou M 6X10 ČSN 02 1153-8 G . . . . .	4	7-72-610/06
6.	603.9.33.65-1	Konsola dorazu . . . . .	2	
7.	603.9.33.70-1	Gumový doraz . . . . .	2	
8.	—	Šestihranná matice M 12 ČSN 02 1401 . . . . .	2	7-75-012
9.	—	Pružná podložka 12,2 ČSN 02 1740.00 . . . . .	2	7-76-212
10.	603.1.33.01-1 *)	Vinutá pružina zadní nápravy . . . . .	2	
11.	603.9.33.14-2 *)	Spodní talíř pružiny . . . . .	2	
*) u vozů vyrobených do konce roku 1957 je třeba vyměnit obě tyto součásti				
12.	603.1.33.09-1	Kulová pánve . . . . .	2	
13.	—	Kulička III 1/2" ČSN 02 3680 . . . . .	2	6-93-017
14.	603.1.33.10-1	Čep s kulovou páňví . . . . .	2	
15.	—	Pojistná podložka 28 TRN 02 1753 . . . . .	2	7-76-927
16.	603.1.33.11-1	Převlečená matice . . . . .	2	
17.	603.1.33.12-1	Kryt otvoru převlečné matice . . . . .	2	
18.	603.1.33.13-1	Kuželová pružina . . . . .	2	
19.	—	Šestihranná matice M 16X1,5 ČSN 02 1401 . . . . .	2	7-75-016/1

121

Zadní teleskopické olejové tlumiče

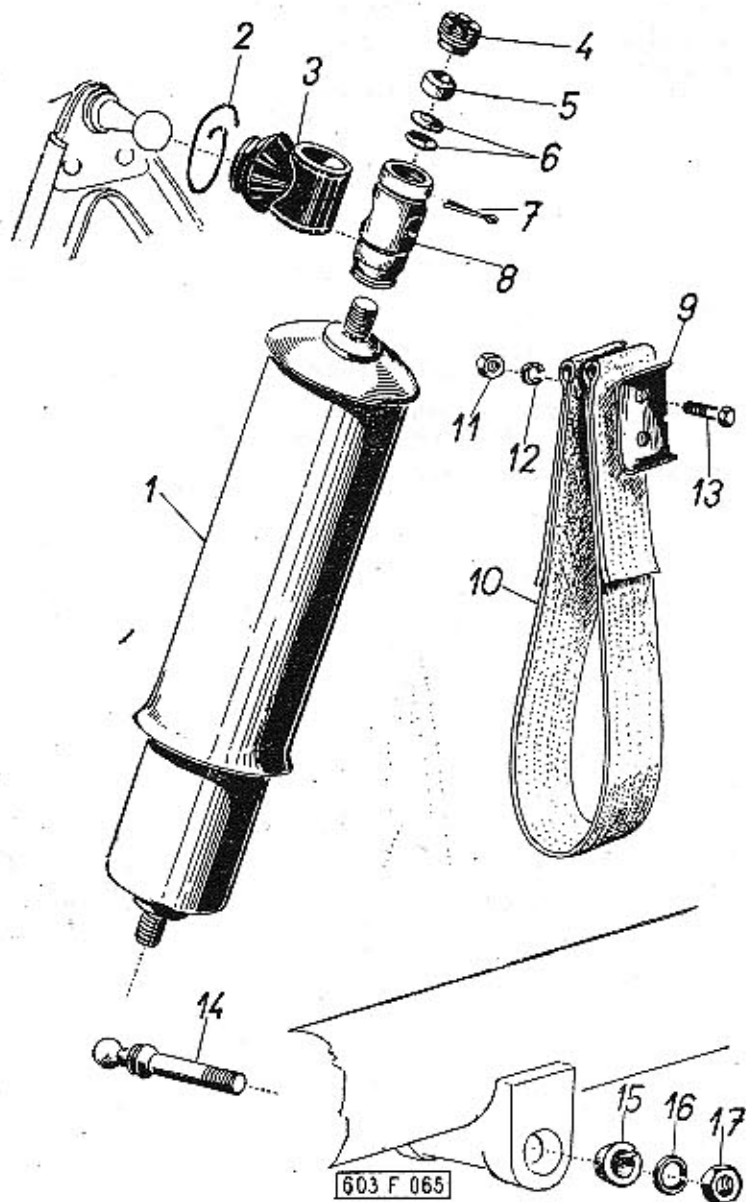

122

Typ: 603	Skupina: Zadní teleskopické olejové tlumiče	Tabulka: 53
-------------	--	----------------

Pos.	Čís. součásti TATRA	Pojmenování	Kusů	Obchodní číslo Mototechny
—	603.9.33.90-1	Zadní teleskopický olejový tlumič, úplný . . . . .	2	
1.	603.1.33.90-1	Zadní teleskopický olejový tlumič . . . . .	2	3-27-018
2.	603.1.33.63-1	Vázač drát pozinkovaný (Ø 1 mm l=120 mm) . . . . .	4	
3.	603.1.33.49-1	Gumový ochranný měch kloubu tlumiče . . . . .	4	
4.	603.1.33.75-1	Matice pouzdra . . . . .	4	
5.	603.1.33.74-1	Čočka kulového čepu . . . . .	8	
6.	603.1.23.14-1	Talířová pružina . . . . .	8	
7.	—	Závlečka 3X40 ČSN 02 1781.00 . . . . .	4	7-77-030/40
8.	603.1.33.73-1	Pouzdro kulového čepu . . . . .	4	
9.	603.1.33.79-1	Příložka . . . . .	4	
10.	603.9.33.78-1	Závěsný popruh . . . . .	2	
11.	—	Šestihranná matice M 8 ČSN 02 1401 . . . . .	4	7-75-008
12.	—	Pružná podložka 8,2 ČSN 02 1740.00 . . . . .	4	7-76-208
13.	—	Šroub se šestihrannou hlavou M 8X30 ČSN 02 1101 . . . . .	4	7-70-030/08
14.	603.1.33.40-1	Čep tlumiče . . . . .	2	
15.	603.1.33.27-1	Kuželová vložka . . . . .	2	
16.	—	Pružná podložka 14,2 ČSN 02 1740.00 . . . . .	2	7-76-214
17.	—	Šestihranná matice M 14X1,5 ČSN 02 1401 . . . . .	2	7-75-014/1

123



Vzpěry agregátu

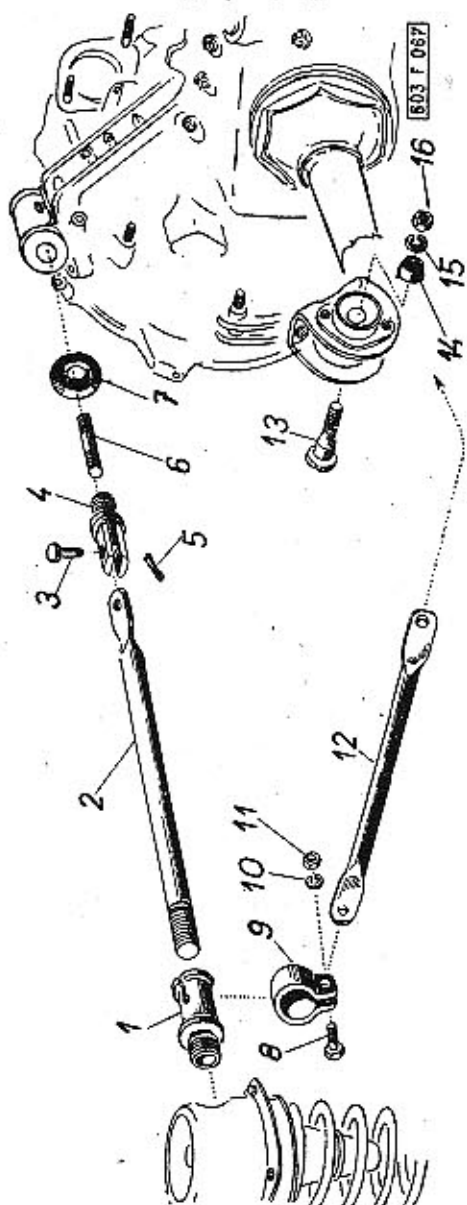

124

Typ:	Skupina:	Tabulka:		
603	Vzpěry agregátu	54		
Pos.	Čís. součásti TATRA	Pojmenování	Kusů	Obchodní číslo Mototechny
1.	603.1.33.53-1	řilavice . . . . .	2	
2.	603.9.33.55-1	Vzpěra . . . . .	2	
3.	-	Čep 14X32X27 ČSN 02 2111 . . . . .	2	7-89-032/14
4.	603.1.33.57-1	Vidlice . . . . .	2	
5.	-	Závlačka 4X20 ČSN 02 1781.00 . . . . .	2	7-77-040/20
6.	-	Závrtný šroub AM 10X60 ČSN 1296/V . . . . .	1	7-65-360/10
7.	603.1.33.58-1	Opěrný talíř . . . . .	2	
8.	-	Šroub se šestihrannou hlavou M 14X35 ČSN 02 1101-8 G . . . . .	2	7-70-035/14
9.	603.1.33.54-1	Objímka . . . . .	2	
10.	-	Pružná podložka 14,2 ČSN 02 1740.00 . . . . .	2	7-76-214
11.	-	Šestihranná matice M 14 ČSN 02 1401 . . . . .	2	7-75-014
12.	603.9.33.59-1	Šikmá vzpěra, pravá . . . . .	1	
-	603.9.33.64-1	Šikmá vzpěra, levá . . . . .	1	
13.	603.1.33.61-1	Středící čep . . . . .	2	
14.	603.1.33.62-1	Středící opěrka . . . . .	2	
15.	-	Pružná podložka 10,2 ČSN 02 1740.00 . . . . .	2	7-76-210
16.	-	Šestihranná matice M 10 ČSN 02 1401 . . . . .	2	7-75-010

125

Klikové rameno

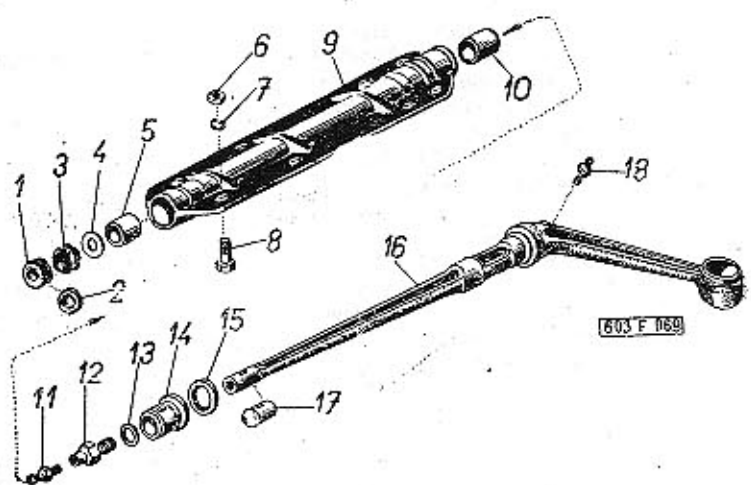

126

Typ:	Skupina:	Tabulka:		
603	Klikové rameno	55		
Pos.	Čís. součásti TATRA	Pojmenování	Kusů	Obchodní číslo Mototechny
-	603.9.44.92-2	Úplné klikové rameno s pouzdrem pravé . . . . .	1	
-	603.9.44.91-2	Úplné klikové rameno s pouzdrem levé . . . . .	1	
-	603.1.44.91-2	Pouzdro klikového ramena s ložisky . . . . .	2	
1.	603.1.44.14-1	Pojistná podložka . . . . .	2	
2.	603.1.44.12-1	Těsnicí kroužek (gumový) . . . . .	2	
3.	603.1.44.16-1	Talířová pružina . . . . .	4	
4.	603.1.44.17-1	Příložka pružiny (tloušťka 0,9 mm) . . . . .	} podle potřeby	
-	603.1.44.17-2	Příložka pružiny (tloušťka 0,5 mm) . . . . .		
-	603.1.44.17-3	Příložka pružiny (tloušťka 0,7 mm) . . . . .		
-	603.1.44.17-4	Příložka pružiny (tloušťka 1,0 mm) . . . . .		
5.	603.1.44.10-1	Přední ložisko . . . . .	2	
6.	-	Šestihranná matice M 10 ČSN 02 1401 . . . . .	12	7-75-010
7.	-	Pružná podložka 10,2 ČSN 02 1740.00 . . . . .	16	7-76-210
8.	-	Šroub se šestihrannou hlavou M 10X20 ČSN 02 1103-8 G . . . . .	16	7-70-420/10
9.	603.9.44.05-2	Pouzdro klikového ramena . . . . .	2	
10.	603.1.44.11-1	Zadní ložisko . . . . .	2	
11.	-	Mazací hlavice M 10X1 ČSN 02 7421 . . . . .	2	5-57-218
12.	603.1.44.15-1	Šroub . . . . .	2	
13.	-	Podložka 13 ČSN 02 1753.00 . . . . .	2	7-76-913
14.	603.1.44.03-1	Pouzdro ramene (větší) . . . . .	2	
15.	603.1.44.19-1	Těsnicí kroužek (gumový) . . . . .	2	
16.	603.1.44.02-2	Klikové rameno, pravé . . . . .	1	
-	603.1.44.01-2	Klikové rameno, levé . . . . .	1	
17.	603.1.44.04-1	Pouzdro ramene (menší) . . . . .	2	
18.	-	Mazací hlavice M 10X1 ČSN 02 7421 . . . . .	2	5-57-218

127

Teleskopické odpružení předního kola

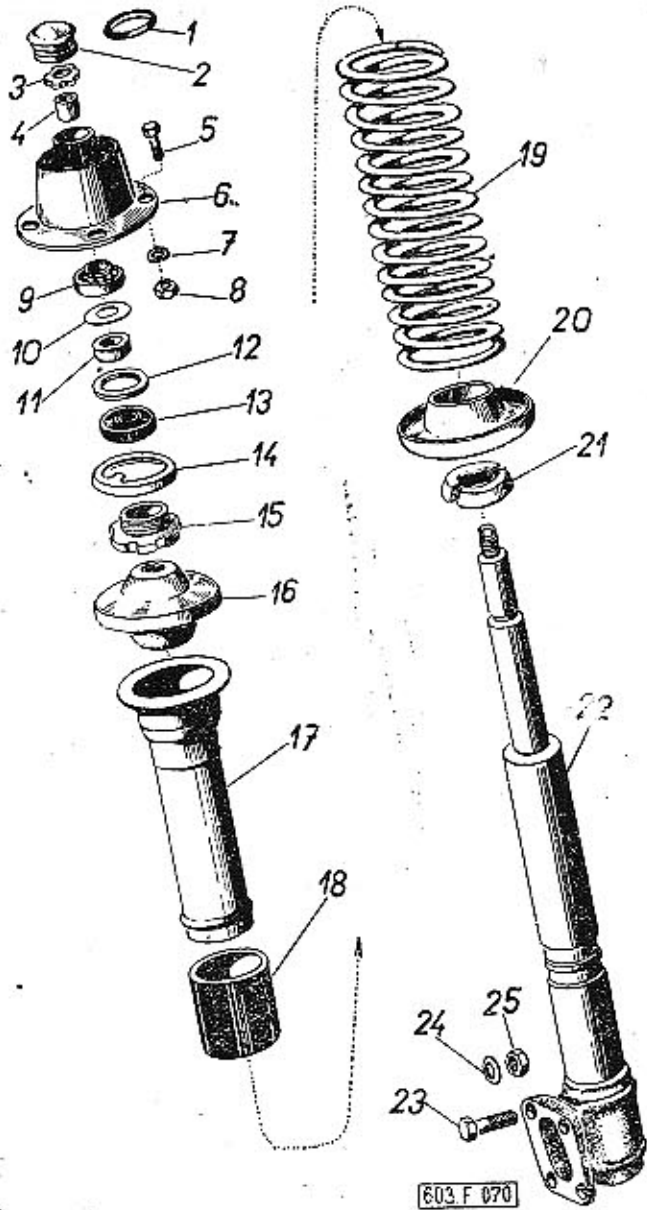

Typ:	Skupina:	Tabulka:		
603	Teleskopické odpružení předního kola	56		
Pos.	Čís. součástí TATRA	Pojmenování	Kusů	Obchodní číslo Mototechny
1.	11-011-5416	Těsnicí kroužek . . . . .	2	7-28-102
2.	603.1.44.66-1	Vičko . . . . .	2	
3.	-	Matice se zářezy M 24X1,5 TRN 02 1447.1 . . . . .	4	7-81-724
4.	603.1.44.63-1	Rozpěrka tlumiče . . . . .	4	
5.	-	Šroub se šestihrannou hlavou M 8X20 ČSN 02 1103-8 G . . . . .	8	7-70-420/08
6.	603.1.44.96-1	Pružné pouzdro (silentblok) náboje ložiska . . . . .	2	
7.	-	Pružná podložka 8,2 ČSN 02 1740.00 . . . . .	8	7-76-208
8.	-	Šestihranná matice M 8 ČSN 02 1401 . . . . .	8	7-75-008
9.	-	Kuželkové ložisko 30205 ČSN 02 4720 (Ø25X52X16,5 mm) . . . . .	4	6-92-205
10.	603.1.44.67-1	Vyrovnávací podložka (tloušťka 0,5 mm)	} podle potřeby	
-	603.1.44.67-2	Vyrovnávací podložka (tloušťka 0,1 mm)		
11.	603.1.44.64-1	Vnitřní rozpěrka . . . . .	2	
12.	603.1.44.65-1	Vnější rozpěrka . . . . .	2	
13.	-	Těsnicí kroužek (Ø 32X50X12 mm - č. 3250 - GUFERO) . . . . .	2	7-11-284
14.	603.1.44.61-1	Pojistný plech . . . . .	2	
15.	603.1.44.62-1	Matice . . . . .	2	
16.	603.9.44.54-2	Horní talíř pružiny (s narážkou) . . . . .	2	
17.	603.9.44.55-3	Krycí trubka tlumiče . . . . .	2	
18.	603.1.44.57-1	Pryžová vložka . . . . .	2	
19.	603.1.44.50-3	Vinutá pružina předního kola . . . . .	2	
20.	603.1.44.51-2	Spodní talíř pružiny . . . . .	2	
21.	603.1.44.52-1	Dvoudílný kužel . . . . .	2	
22.	03-9645.00	Teleskopický olejový tlumič, úplný (značka Autobrzdý Jablonec - se spodním držákem č. 603.1.44.38-1) . . . . .	2	3-27-019
23.	603.1.41.10-1	Šroub (k upevnění otočného čepu kola) . . . . .	8	
24.	603.1.41.11-1	Pojistná matice . . . . .	8	
25.	-	Šestihranná matice M 12 ČSN 02 1401 . . . . .	8	7-75-012

Spodní závěs tlumiče

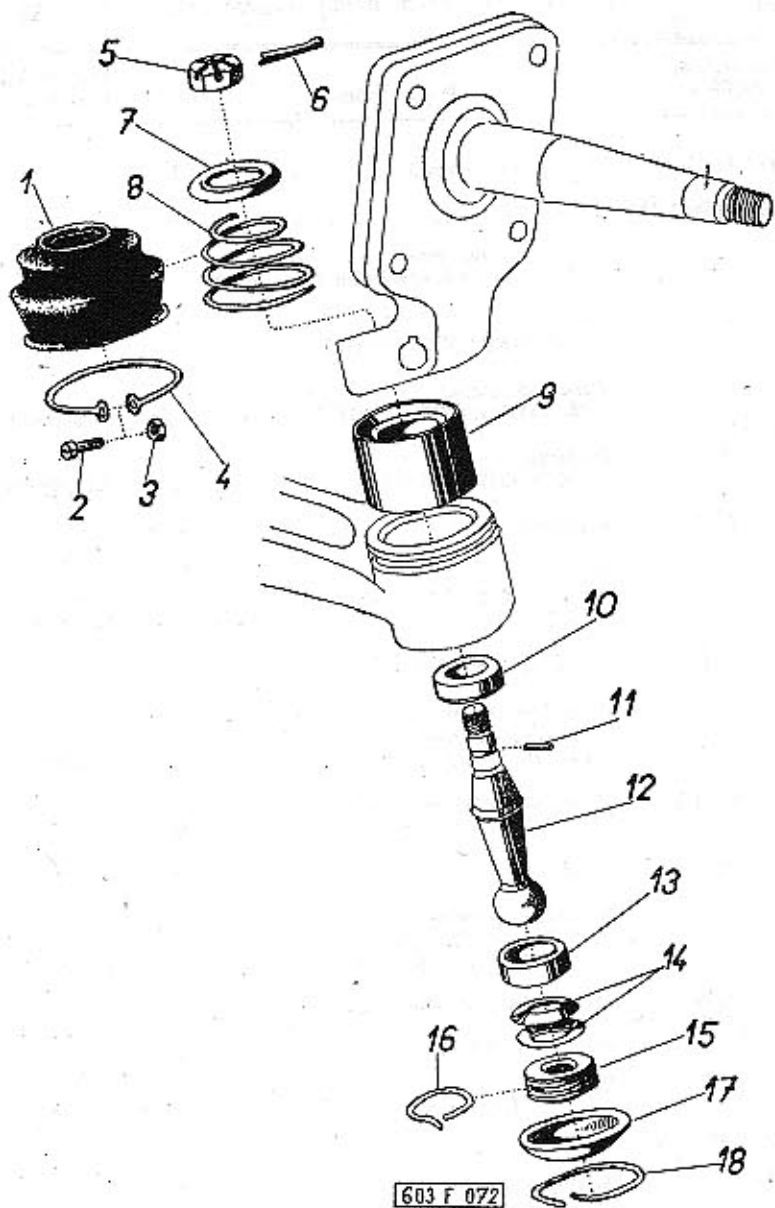

Typ:	Skupina:	Tabulka:		
603	Spodní závěs tlumiče	57		
Pos.	Čís. součástí TATRA	Pojmenování	Kusů	Obchodní číslo Mototechny
1.	603.1.44.33-1	Ochranný měch . . . . .	2	
2.	-	Šroub s válcovou hlavou M 14X18 ČSN 02 1133 . . . . .	2	7-72-218/14
3.	-	Šestihranná matice M 4 ČSN 02 1401 . . . . .	2	7-75-004
4.	603.1.44.34-1	Stahovací objímka . . . . .	2	
5.	603.1.44.31-1	Korunová matice . . . . .	2	
6.	-	Závlačka 4X40 ČSN 02 1781.00 . . . . .	2	7-77-040/40
7.	603.1.44.37-1	Výztužný kroužek . . . . .	2	
8.	603.1.44.35-2	Pružina ochranného měchu . . . . .	2	
9.	603.9.44.21-1	Pružné pouzdro (silentblok) kulového kloubu . . . . .	2	
10.	603.1.44.23-1	Horní kulová pánev . . . . .	2	
11.	-	Válcový kolík 3X6 ČSN 02 2150 . . . . .	2	7-85-018
12.	603.1.44.30-1	Kulový čep . . . . .	2	
13.	603.1.44.24-1	Spodní kulová pánev . . . . .	2	
14.	603.1.44.25-1	Talířová pružina . . . . .	4	
15.	603.1.44.26-1	Stavěcí matice . . . . .	2	
16.	603.1.44.27-1	Pojistný kroužek . . . . .	2	
17.	603.1.44.36-1	Vičko . . . . .	2	
18.	603.1.44.27-2	Pojistný kroužek . . . . .	2	

Čep kola, řídicí páka, náboj (hlava) kola

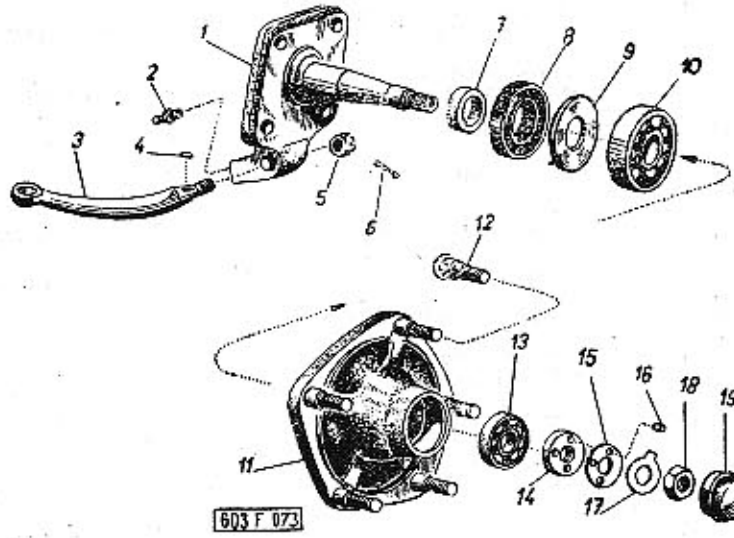

Pos.	Čís. součásti TATRA	Pojmenování	Kusů	Obchodní číslo Mototechny
1.	603.1.41.01-1	Otočný čep předního kola, pravý . . . . .	1	
-	603.1.41.02-1	Otočný čep předního kola, levý . . . . .	1	
2.	-	Mazací hlavice M 10X1 ČSN 02 7421 . . . . .	2	5-57-218
3.	603.1.41.05-3 *)	Řídicí páka, pravá . . . . .	1	
-	603.1.41.06-1 *)	Řídicí páka, levá . . . . .	1	

\*) pro starší vozy  
(s motory do výrobního čísla 0680)

Typ:	Skupina:	Tabulka:
603	Čep kola, řídicí páka, náboj (hlava) kola	58

Pos.	Čís. součásti TATRA	Pojmenování	Kusů	Obchodní číslo Mototechny
-	603.1.41.05-1 **)	Řídicí páka, pravá . . . . .	1	
-	603.1.41.06-3 **)	Řídicí páka, levá . . . . .	1	
		** pro novější vozy (s motory od výrobního čísla 0681)		
4.	-	Pero 5 h9X5X22 ČSN 02 2562 . . . . .	2	7-92-030
5.	-	Korunová matice M 14X1,5 ČSN 02 1411 . . . . .		7-75-114/1
6.	-	Závlačka 3X30 ČSN 02 1781.00 . . . . .	2	7-77-030/30
7.	603.1.41.03-1	Rozpěrný kroužek . . . . .	2	
8.	-	Těsnicí kroužek (Ø 48X72X12, č. 4872 - GUFERO) . . . . .	2	7-12-264
9.	603.1.42.04-1	Stahovací kroužek . . . . .	2	
10.	-	Kuželkové ložisko 30207 ČSN 02 4720 (Ø 35X72X18,5 mm) . . . . .	2	6-92-207
11.	603.9.42.01-2	Náboj předního kola, úplný (se šrouby pos. 12) . . . . .	2	
12.	361-5238	Šroub kola . . . . .	10	
13.	-	Kuželkové ložisko 30305 ČSN 02 4722 (Ø 25X62X18,5 mm) . . . . .	2	6-92-305
14.	603.1.42.03-1	Matice kuželkového ložiska . . . . .	2	
15.	600.42.26	Pojistná podložka . . . . .	2	
16.	-	Válcový kolík 6X8 TRN 02 2150 . . . . .	2	7-85-118
17.	600.42.27	Pojistný plech . . . . .	2	
18.	600.42.08	Šestihraná matice . . . . .	2	
19.	603.1.42.02-2	Uzávěrka náboje kola . . . . .	2	

Brzdy předních kol

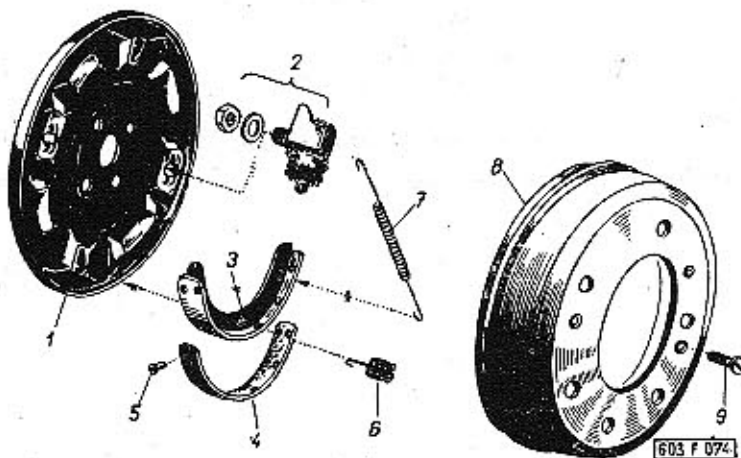

Typ:	Skupina:	Tabulka:
603	Brzdy předních kol	59

Pos.	Čís. součásti TATRA	Pojmenování	Kusů	Obchodní číslo Mototechny
1.	603.9.42.05-1	Štít brzdy, pravý . . . . .	1	
-	603.9.42.06-1	Štít brzdy, levý . . . . .	1	
2.	403-9624.50	Jednočinný brzdový váleček Ø 25,5 mm (značka AUTOBRZDY s pojistnou podložkou a maticí, modře označený) . . . . .	4	5-33-091
3.	603.9.42.10-1	Čelist brzdy (bez obložení) . . . . .	4	
-	603.1.42.91-1	Čelist brzdy s obložením . . . . .	4	
-	603.1.42.91-2 *)	Čelist brzdy s obložením . . . . .	4	
4.	603.1.42.12-1	Obložení čelisti brzdy . . . . .	4	5-25-691/3
-	603.1.42.12-2 *)	Obložení čelisti brzdy . . . . .	4	5-25-691/3
5.	-	Trubkový nýt 5X10 ČSN 02 2381.1 . . . . .	40	5-24-050
6.	603.1.42.08-2	Vymezovací pružina . . . . .	4	
7.	603.1.42.09-1	Vratná pružina . . . . .	4	
8.	603.1.34.05-1	Buben brzdy . . . . .	2	
9.	-	Šroub se zápusťnou plochou hlavou M 6X12 ČSN 02 1153 . . . . .	4	7-72-612/06

\*) dovážené zahraniční obložení - jen pro exportní vozy



Součásti: Brzdový váleček (přední)

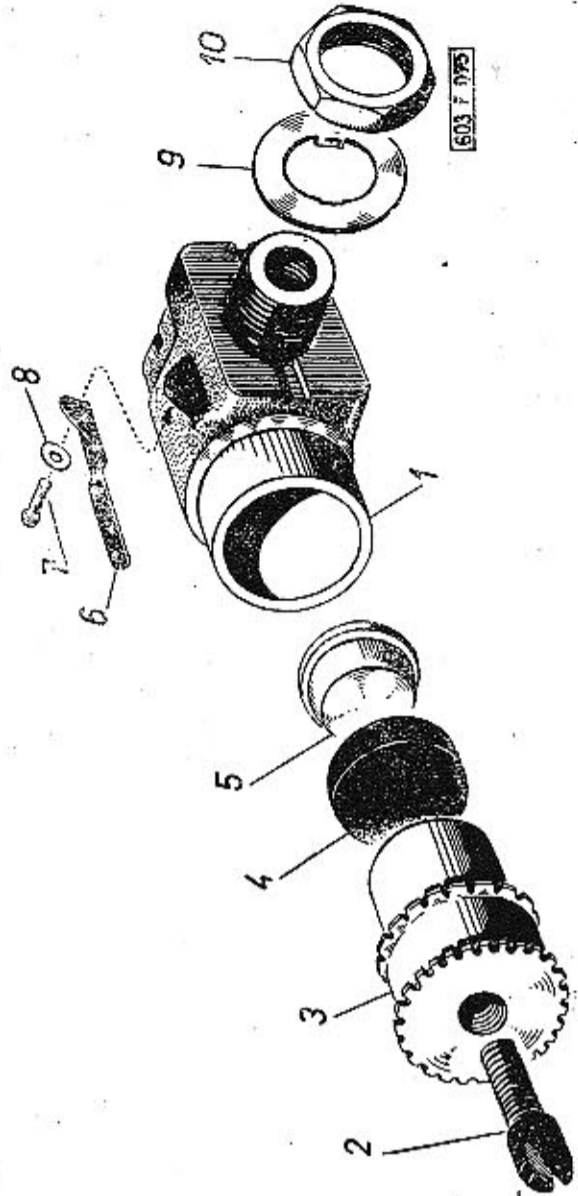

136

Typ:	Skupina:	Tabulka:		
603	Součásti: Brzdový váleček (přední)	60		
Pos.	Čís. součásti TATRA	Pojmenování	Kusů	Obchodní číslo Mototechny

Poznámka:  
Ve druhém sloupci této tabulky jsou uvedena původní čísla n. p. AUTOBRZDY

1.	403-8042.00	Brzdový váleček (s opěrkou č. 403-5000.09 a součástmi pos. 7 a 9)	1	5-33-091
2.	403-0410.03	Odtlačovací šroub M 12X1,5	1	5-35-172
3.	403-8002.04	Píst (s vroubovanou seřizovací maticí)	1	5-35-065
4.	409-7102.05	Přyzbová manžeta	1	5-34-704
5.	403-6909.14	Vložka		
6.	403-4820.00	Pojistná pružina		
7.	-	Nýt 2x10 ČSN 02 2301.00	1	
8.	409-0910.25	Podložka nýtu	1	
9.	403-0910.07	Podložka	1	5-35-107
10.	503-0601.00	Šestihranná matice M 22X1,5	1	5-40-035

Samotná se nedodává

137

Tabulka 61

Skříň a hřeben řízení

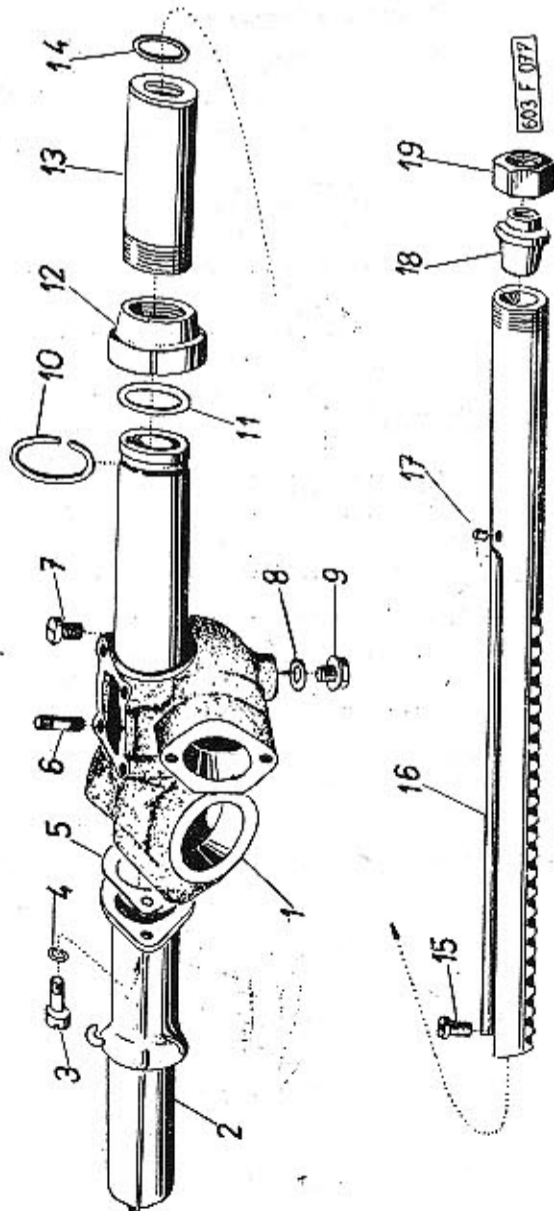

138

Typ:	Skupina:	Tabulka:		
603	Skříň a hřeben řízení	61		
Pos.	Čís. součásti TATRA	Pojmenování	Kusů	Obchodní číslo Mototechny

-	603.9.47.01-0	Skříň řízení, úplná (se závrtnými šrouby pos. 6)	1	
1.	603.1.47.01-1	Skříň řízení	1	
2.	603.9.47.16-1	Vnější těsnicí pouzdro	1	
3.	-	Šroub se šestihrannou hlavou M 6X15 ČSN 02 1103-8 G	2	7-70-415/06
4.	-	Pružná podložka 6,1 ČSN 02 1740.00	2	7-76-206
5.	603.1.47.20-1	Těsnění (papírové)	1	7-36-664
6.	-	Závrtný šroub AM 6X18 ČSN 1296/V	6	7-65-318/05
7.	603.1.47.33-1	Uzavírací šroub plnicího otvoru pro olej	1	
8.	-	Těsnicí kroužek 14X18 ČSN 31 3891.1	1	4-83-607
9.	-	Uzavírací šroub M 14X1,5 ČSN 31 3802.12	1	7-80-120
10.	603.1.47.10-1	Pojistný kroužek	1	
11.	-	Těsnicí kroužek 45X37 ČSN 02 9280 (gumový)	1	7-29-220
12.	603.1.47.09-1	Vodící matice	1	
13.	603.9.47.11-1	Vnitřní těsnicí pouzdro	1	
14.	928.1.16.61-1	Těsnicí kroužek (gumový)	1	7-29-234
15.	603.1.47.05-1	Omezovací šroub	1	
16.	603.1.47.04-1	Hřeben řízení	1	
17.	-	Válcový kolík 4X6 TRN 02 2150	1	7-85-056
18.	603.1.47.13-1	Stavěcí kužel	1	
19.	603.1.47.15-1	Stahovací matice	1	

139

Pastorek a kámen řízení

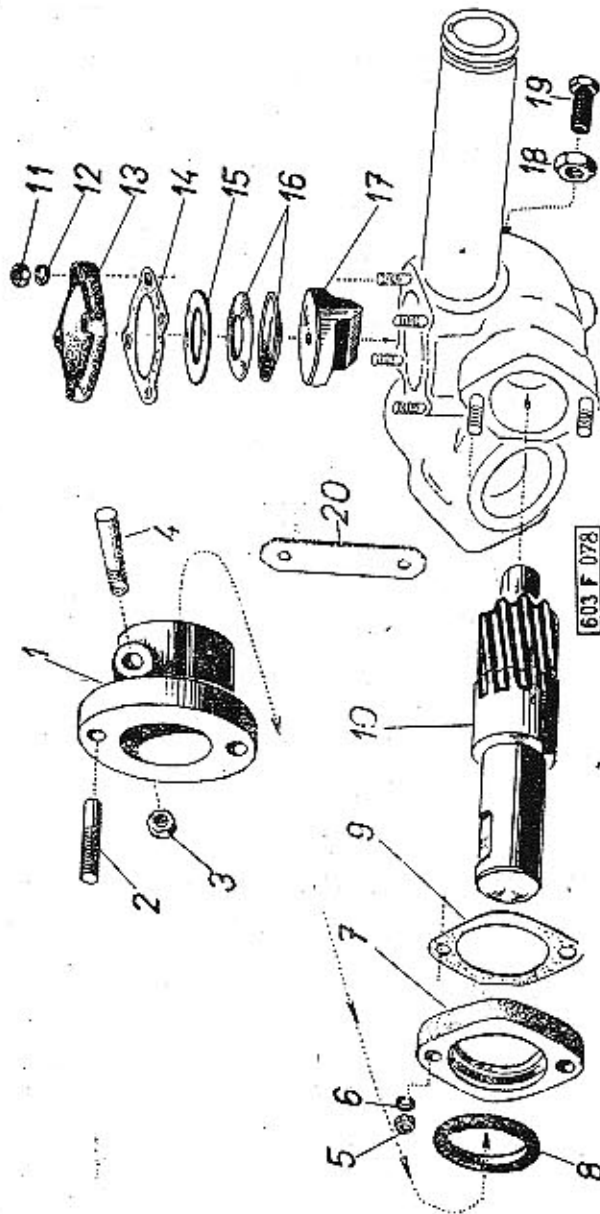

140

Typ:	Skupina:	Tabulka:		
603	Pastorek a kámen řízení	62		
Pos.	Čís. součásti TATRA	Pojmenování	Kusů	Obchodní číslo Mototechny
1.	600.47.05 K.	Příruba pružné spojky, úplná (se závrtnými šrouby pos. 2)	1	
2.	-	Závrtný šroub AM 10X28 S ČSN 1296/II	2	7-65-328/10
3.	-	Nízká šestihřanná matice M 8 ČSN 02 1403	2	7-75-208
4.	600.47.06	Pojistný klín	1	
5.	-	Šestihřanná matice M 6 ČSN 02 1401	2	7-75-006
6.	-	Pružná podložka 6,1 ČSN 02 1740.00	2	7-76-206
7.	603.1.47.06-1	Víčko	1	
8.	928.1.16.61-1	Těsnicí kroužek (gumový)	1	7-29-234
9.	603.1.47.07-1	Těsnění víčka (papírové)	1	7-36-663
10.	603.1.47.06-1	Pastorek řízení (11 zubů)	1	
11.	-	Šestihřanná matice M 6 ČSN 02 1401	4	7-75-006
12.	-	Pružná podložka 6,1 ČSN 02 1740.00	4	7-76-206
13.	603.1.47.24-1	Víko	1	
14.	603.1.47.25-1	Těsnění víka (papírové)	1	7-36-665
15.	603.1.47.23-1	Vyrovnávací podložka (tloušťka 0,2 mm)	} podle potřeby	
-	603.1.47.23-2	Vyrovnávací podložka (tloušťka 0,1 mm)		
16.	603.1.47.22-1	Talířová pružina	2	
17.	603.1.47.21-1	Kámen řízení	1	
18.	-	Nízká šestihřanná matice M 10 ČSN 02 1403	1	7-75-210
19.	603.1.47.32-1	Stavěcí šroub	1	
20.	603.1.77.19-1	Kontaktní pás	1	

141

Držák převodky řízení

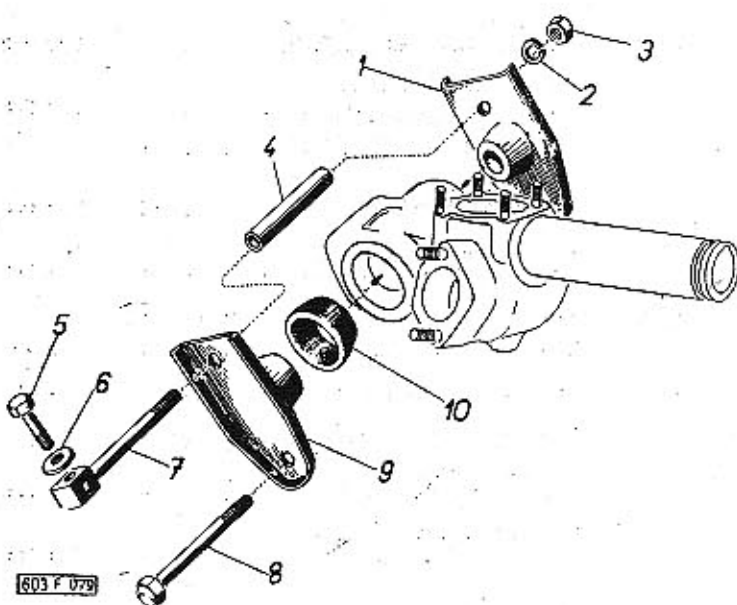

142

Typ:	Skupina:	Tabulka:		
603	Držák převodky řízení	63		
Pos.	Čís. součásti TATRA	Pojmenování	Kusů	Obchodní číslo Mototechny
1.	603.9.47.26-1	Přední držák převodky řízení	1	
2.	-	Pružná podložka 8,2 ČSN 02 1740.00	3	7-76-208
3.	-	Šestihřanná matice M 8 ČSN 02 1401	2	7-75-008
4.	603.1.47.29-1	Rozpěrka	2	
5.	-	Šroub se šestihřannou hlavou M 8X35 ČSN 02 1101-8 G	1	7-70-035/08
6.	-	Podložka 9,5 ČSN 02 1727	1	7-76-310
7.	603.1.47.30-1	Horní spojovací šroub	1	
8.	-	Šroub se šestihřannou hlavou M 8X75 ČSN 02 1101-8 G	1	7-70-075/08
9.	603.9.47.27-1	Zadní držák převodky řízení	1	
10.	603.1.47.28-1	Pružná vložka skříně řízení (gumová)	2	7-29-241

143

Předloková páka, hřídel a pružné lůžko

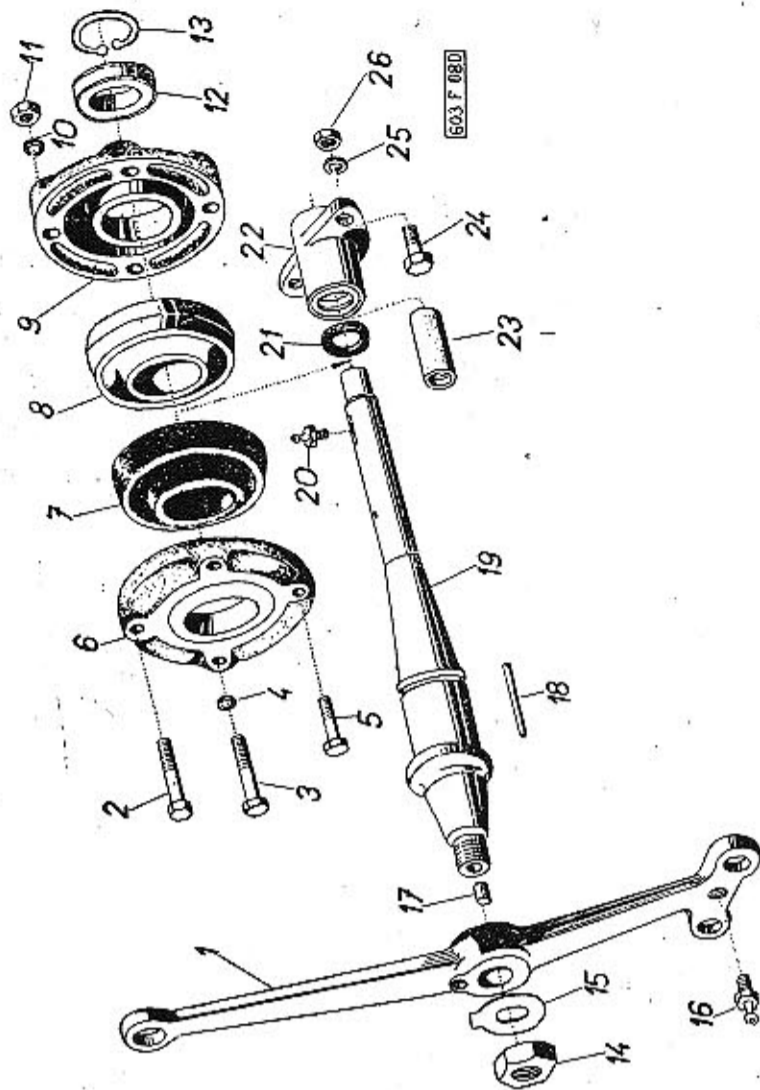

Typ:	Skupina:	Tabulka:		
603	Předloková páka, hřídel a pružné lůžko	64		
Pos.	Čís. součásti TATRA	Pojmenování	Kusů	Obchodní číslo Mototechny
1.	603.1.48.11-1	Předloková páka řízení . . . . .	1	
2.	-	Šroub se šestihrannou hlavou M 8X40 ČSN 02 1103-8 G . . . . .	2	7-70-440/08
3.	-	Šroub se šestihrannou hlavou M 8X40 ČSN 02 1101-8 G . . . . .	2	7-70-040/08
4.	-	Podložka 8,4 ČSN 02 1751.00 . . . . .	2	7-76-808
5.	-	Šroub se šestihrannou hlavou M 8X22 ČSN 02 1103-8 G . . . . .	1	7-70-422/08
6.	603.1.48.02-2	Pouzdro pružného lůžka, zadní díl . . . . .	1	
7.	603.1.48.04-2	Pružný talíř jehlového ložiska (gumový) . . . . .	2	
8.	603.1.48.05-2	Vnější kroužek jehlového ložiska . . . . .	1	
9.	603.1.48.01-2	Pouzdro pružného lůžka, přední díl . . . . .	1	
10.	-	Pružná podložka 8,2 ČSN 02 1740.00 . . . . .	1	7-76-208
11.	-	Šestihranná matice M 8 ČSN 02 1401 . . . . .	3	7-75-008
12.	603.1.48.06-1	Přiložka . . . . .	1	
13.	-	Pojistný kroužek 24X1,2 ČSN 02 2930 (Seeger) . . . . .	1	4-48-024
14.	-	Šestihranná matice M 16X1,5 ČSN 02 1401 . . . . .	1	7-75-016/1
15.	-	Pojistná podložka 17 ČSN 02 1753.00 . . . . .	1	7-76-917
16.	-	Mazací hlavice M 10X1 ČSN 02 7421 . . . . .	1	5-57-218
17.	603.1.48.29-1	Zátka . . . . .	1	
18.	-	Jehla 3X24-0 ČSN 02 3693 . . . . .	28	6-95-021
19.	603.1.48.03-1	Hřídel . . . . .	1	

Řídicí tyče, klouby

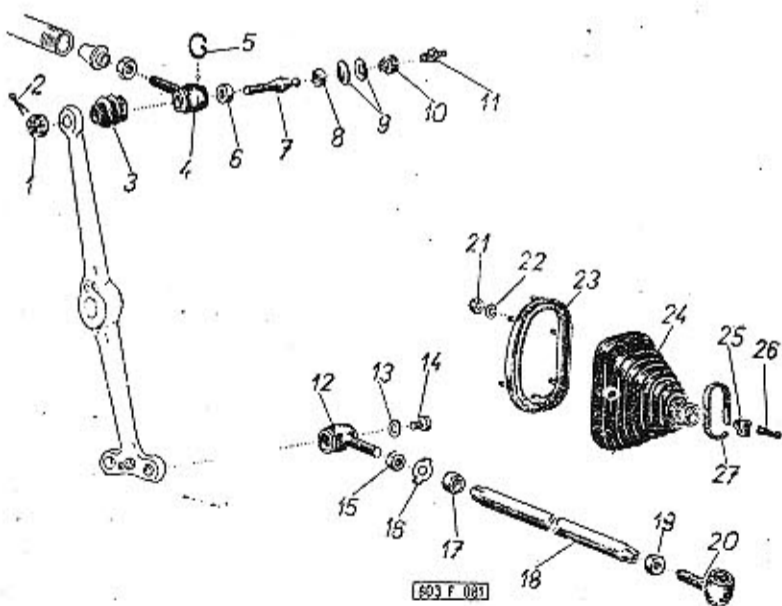

603 F 087

Pos.	Čís. součásti TATRA	Pojmenování	Kusů	Obchodní číslo Mototechny
1.	-	Korunová matice M 12X1,5 ČSN 02 1412 . . . . .	5	7-75-312/1
2.	-	Závlačka 3X25 ČSN 02 1781.02 . . . . .	5	7-77-030/25
3.	600.47.26	Gumový ochranný měch . . . . .	5	
-	-	Vázací drát Ø 1,5 ČSN 1394/1 (délka 250 mm, pozinkovaný) . . . . .	5	

Typ:	Skupina:	Tabulka:		
603	Řídicí tyče, klouby	65		
Pos.	Čís. součásti TATRA	Pojmenování	Kusů	Obchodní číslo Mototechny
4.	603.1.48.21-1	Hlavice řídicí tyče (s pravým závitem) . . . . .	1	
5.	-	Pojistný kroužek 28 ČSN 02 2927 (drátěný) . . . . .	5	7-82-228
6.	603.1.48.13-1	Pánve kulového čepu, spodní . . . . .	5	
7.	-	Kulový čep 22 h8X20 TRN 30 3341.33 . . . . .	5	
8.	603.1.48.14-1	Pánve kulového čepu, horní . . . . .	5	
9.	603.1.48.15-1	Talířová pružina pánve . . . . .	10	
10.	603.1.48.16-1	Uzávěrka hlavice . . . . .	5	
11.	-	Mazací hlavice M 10X1 ČSN 02 7421 . . . . .	3	5-57-218
12.	603.1.48.21-1	Hlavice řídicí tyče (s pravým závitem) . . . . .	2	
13.	-	Těsnicí kroužek 10X14 ČSN 31 3891.1 . . . . .	2	4-83-605
14.	-	Uzavírací šroub M 10X1 ČSN 31 3802.12 . . . . .	2	7-80-110
15.	-	Nízká šestihranná matice M 14X1,5 ČSN 02 1403 . . . . .	2	7-75-214/1
16.	57.46.51	Pojistný plech . . . . .	4	
17.	57.46.36	Svěrací matice . . . . .	4	
18.	603.1.48.19-1	Řídicí tyč . . . . .	2	
-	603.1.48.90-1	Úplná řídicí tyč s klouby . . . . .	2	
19.	-	Nízká šestihranná matice M 14X1,5 L TRN 02 1403 (s levým závitem) . . . . .	2	7-75-264/1
20.	603.1.48.22-1	Hlavice řídicí tyče (s levým závitem) . . . . .	2	
21.	-	Šestihranná matice M 6 ČSN 02 1401 . . . . .	12	7-75-006
22.	-	Pružná podložka 6,1 ČSN 02 1740.00 . . . . .	12	7-76-206
23.	603.9.48.26-2	Upevňovací rám měchu . . . . .	2	
24.	603.1.48.25-3	Gumový ochranný měch . . . . .	2	
25.	805.1.55.51-1	Přezka spony . . . . .	2	
26.	-	Závlačka 4X20 ČSN 02 1781.02 . . . . .	2	7-77-040/20
27.	805.1.55.55-1	Pázek spony . . . . .	2	



Typ: 603	Skupina: Předloňová páka, hřídel a pružné lůžko	Tabulka: 64
-------------	--	----------------

Pos.	Čís. součásti TATRA	Pojmenování	Kusů	Obchodní číslo Mototechny
20.	—	Mazací hlavice M 6 ČSN 02 7421	1	5-57-218
21.	807.1.61.73-1	Těsnicí kroužek (gumový)	2	7-29-233
22.	603.9.48.92-1	Zadní ložisko hřídele, úplné (s vložkou pos. 23)	1	
23.	603.1.48.10-1	Vložka (z Umatexu)	1	5-12-365
24.	—	Šroub se šestihrannou hlavou M 8X15 ČSN 02 1103-8 G	2	7-70-415/08
25.	—	Pružná podložka 8,2 ČSN 02 1740.00	2	7-76-208
26.	—	Šestihranná matice M 8 ČSN 02 1401	2	7-75-008

146

Tabulka 66

## Hřídel volantu, pružná spojka

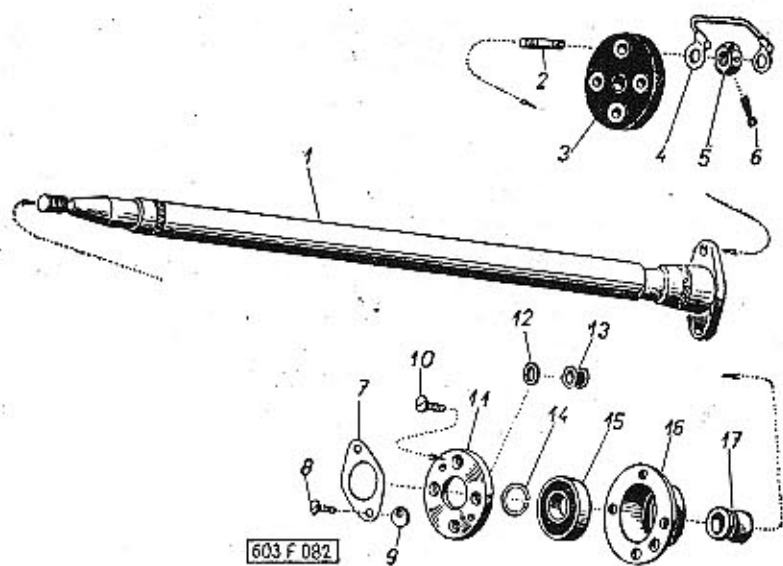

Typ: 603	Skupina: Hřídel volantu, pružná spojka	Tabulka: 66
-------------	---	----------------

Pos.	Čís. součásti TATRA	Pojmenování	Kusů	Obchodní číslo Mototechny
1.	603.9.46.20-1	Hřídel volantu, úplný (se závrtnými šrouby pos. 2)	1	
2.	—	Závrtný šroub AM 10X28 S ČSN 1296/11	2	7-65-328/10
3.	87.46.59	Pružná spojka řízení	1	5-01-250
4.	603.9.77.18-1	Spoj na hmotu vozu	1	
5.	—	Korunová matice M 10 ČSN 02 1411	4	7-75-110
6.	—	Závlačka 2X22 ČSN 02 1781.02	4	7-77-02/22
7.	603.1.46.18-1	Stírací plech	1	
8.	—	Šroub se zápusťnou plochou hlavou M 4X8 ČSN 02 1153	2	7-72-608/04
9.	603.1.46.32-1	Stahovací podložka	1	
10.	—	Šroub se zápusťnou plochou hlavou M 6X15 ČSN 02 1153	4	7-72-615/06
11.	603.1.46.17-1	Příložka	1	
12.	603.1.46.19-1	Koncová podložka	1	
13.	111.77.37	Přyzová průchodka	1	1-26-155
—	—	Kabel SGA Ø 1,5 ČSN ESČ 143 (délka 860 mm)	1	1-14-015
14.	—	Pojistný kroužek 32 ČSN 02 2925	1	7-82-632
15.	603.1.46.15-1	Pružné pouzdro (silentblok)	1	
16.	603.1.46.16-1	Držák pružného pouzdra	1	
17.	603.1.46.14-1	Samomazné pouzdro	1	

150

151

Volant

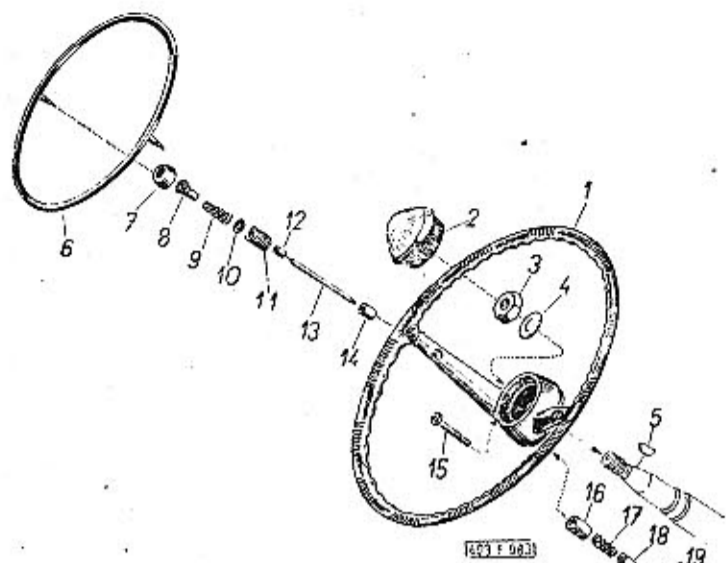

Typ: 603	Skupina: Volant	Tabulka: 67
-------------	--------------------	----------------

Pos.	Čís. součásti TATRA	Pojmenování	Kusů	Obchodní číslo Mototechny
------	------------------------	-------------	------	------------------------------

Poznámka:

Součásti označené \*) se montují u vozů s motory od výrobního čísla 0681 (vyráběných asi do poloviny roku 1958). Odchylné součásti pro starší vozy jsou uvedeny na konci této tabulky.

1.	603.1.46.90-1	Volant	1	2-01-225
2.	603.9.46.13-2	Víčko náboje volantu	1	
3.	—	Šestihranná matice M 20×1,5 ČSN 02 1403	1	7-75-220/1
4.	603.1.46.30-1	Pojistná podložka	1	
5.	—	Kotoučový klín 5×7,5 ČSN 30 1385,11 (Woodruff)	1	7-94-012
6.	603.9.46.09-4 *)	Kruh houkačky	1	
7.	603.1.46.08-1	Krycí matice	2	
8.	603.1.46.07-2 *)	Opěrka	2	
9.	603.1.46.06-2 *)	Pružina tlačítka	2	
10.	603.1.46.33-1 *)	Těsnicí kroužek (gumový)	2	
11.	603.1.46.02-2 *)	Závitové pouzdro	2	
12.	603.1.46.05-1	Stykací pouzdro	2	
13.	—	Kabel SGA Ø 1,5 ČSN ESČ 143 (délka 200 mm)	2	1-14-015
14.	603.1.46.04-2 *)	Izolační vložka	2	
15.	—	Šroub s válcovou hlavou M 4×30 ČSN 02 1131	1	7-72-130/04
16.	603.1.46.03-1	Izolační pouzdro	1	
17.	603.1.46.11-1	Pružina stírátka	1	
18.	603.1.46.12-1	Konečný váleček	1	
19.	603.1.46.31-1	Podložka (lesklá lepenka)	1	

\*) Odchylné součásti pro vozy s motory do výrobního čísla 0680 (vyráběné asi do poloviny roku 1958):

6.	603.9.46.09-2	Kruh houkačky	1	
8.	603.1.46.07-1	Opěrka	2	
9.	603.1.46.06-1	Pružina tlačítka	2	
10.	603.1.46.24-1	Těsnicí kroužek (gumový)	2	
11.	603.1.46.02-1	Závitové pouzdro	2	
14.	603.1.46.04-1	Izolační vložka	2	

Kola

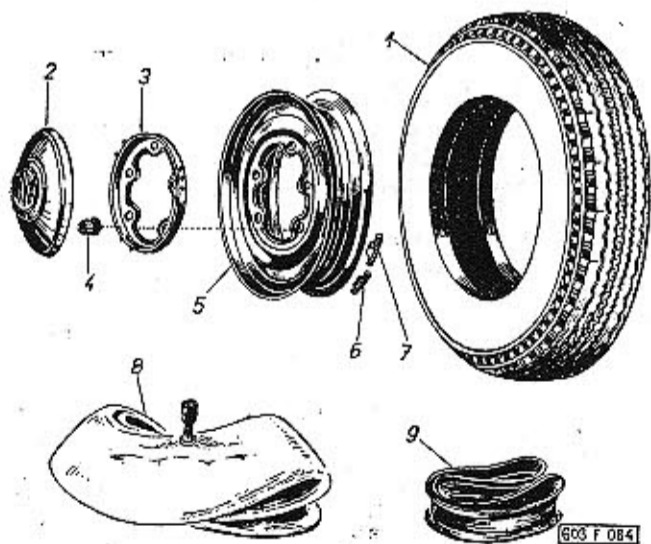

Typ: 603	Skupina: Kola	Tabulka: 68
-------------	------------------	----------------

Pos.	Čís. součásti TATRA	Pojmenování	Kusů	Obchodní číslo Mototechny
------	------------------------	-------------	------	------------------------------

—	603.1.61.90-1	Úplné kolo s pneumatikou (dynamicky vyvážené)	5 *	
1.	—	Speciální plášť BARUM 6,50-15 se značkou PERLON (pro rychlosti do 170 km/h)	5 *	
2.	603.1.61.11-1	Ozdobný kryt kola	4	
3.	603.61.05 K	Držák ozdobného krytu předního kola	4	
4.	—	Matice s kulovou dosedací plochou M 14×1,5 ČSN 30 3751.3 (pozinkovaná)	20	3-32-140
5.	—	Diskové kolo 4,5 EX 15 (s ráčkem)	5 *	3-15-075
6.	603.9.61.25-2	Vyvažovací závaží (menší)	}	podle potřeby
7.	603.9.61.25-1	Vyvažovací závaží (větší)		
8.	—	Duše	5 *	3-03-042
9.	—	Ochranná vložka	5 *	3-10-100

\*) Jedno úplné náhradní kolo patří k výstroji vozu

Pedál akcelérátoru s předními táhly

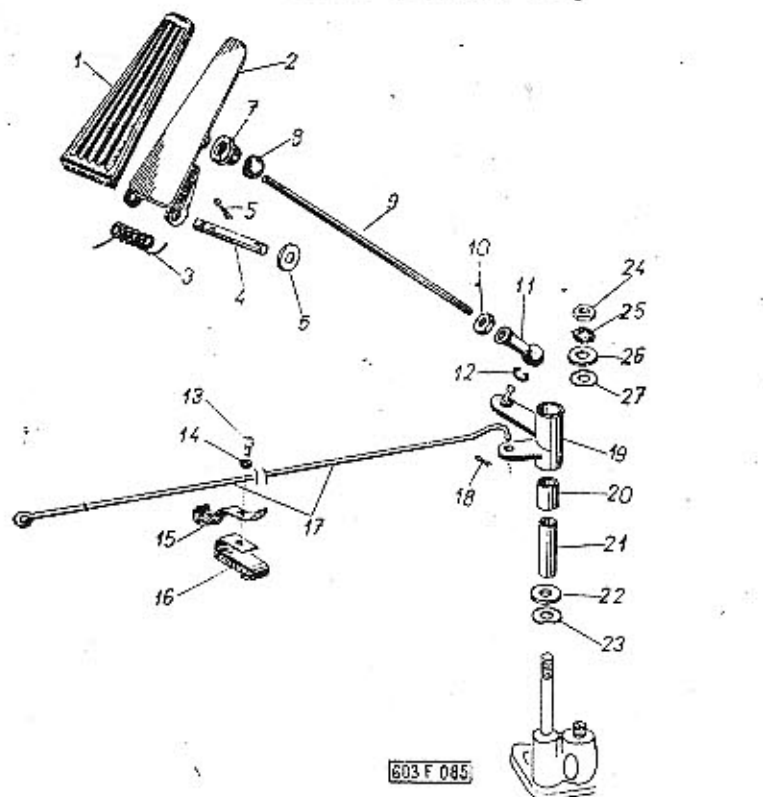

Pos.	Čís. součásti TATRA	Pojmenování	Kusů	Obchodní číslo Mototechny
------	---------------------	-------------	------	---------------------------

Poznámka:  
Součásti označené \*) se montují u vozů s motory od výrobního čísla 0681 (vyráběných asi od poloviny roku 1958). Odchylné součásti pro starší vozy jsou uvedeny na konci této tabulky.

1.	603.1.23.74-1	Gumový potah pedálu . . . . .	1	7-30-004
2.	603.9.23.72-2 *)	Pedál akcelérátoru . . . . .	1	
3.	603.1.23.36-1	Pružina pedálu . . . . .	1	
4.	603.1.23.35-1	Čep pedálu . . . . .	1	
5.	*)	Závlačka 3×20 ČSN 02 1781.00 . . . . .	1	7-77-030/20
6.	*)			

Typ:	Skupina:	Tabulka:
603	Pedál akcelérátoru s předními táhly	69

Pos.	Čís. součásti TATRA	Pojmenování	Kusů	Obchodní číslo Mototechny
7.	603.1.23.75-1	Gumová pánev . . . . .	1	7-29-223
8.	603.1.23.77-1	Kulička páneve . . . . .	1	
9.	603.1.23.78-1	Přední táhlo . . . . .	1	
10.	—	Šestihranná matice M 6 ČSN 02 1401 . . . . .	1	7-75-006
11.	—	Kulová pánev A 10 ČSN 71805 . . . . .	1	7-80-655
12.	—	Rozpěrný kroužek R 10 ČSN 71805 . . . . .	1	7-82-615
13.	—	Šroub s válcovou hlavou M . . . . .	1	
14.	—	Pružná podložka . . . . .	1	
15.	603.9.23.47-1	Držák táhla . . . . .	1	
16.	603.9.23.70-1	Pružné chránitko . . . . .	1	
17.	603.1.23.79-1	Spojovací táhlo . . . . .	1	
18.	*)	Závlačka 3×20 ČSN 02 1781.00 . . . . .	1	7-77-030/20
19.	603.9.24.13-1	Úhlová páka . . . . .	1	
20.	603.1.24.08-1	Vložka . . . . .	2	
21.	603.1.24.12-1	Vložka úhlové páky . . . . .	1	
22.	603.1.24.11-1	Podložka . . . . .	1	
23.	—	Pružná podložka 12,5 TRN 02 1733 . . . . .	1	7-76-662
24.	—	Šestihranná matice M 6 ČSN 02 1401 . . . . .	1	7-75-006
25.	—	Pružná podložka 6,1 ČSN 02 1740.00 . . . . .	1	7-76-206
26.	603.1.24.11-1	Podložka . . . . .	1	
27.	—	Pružná podložka 12,5 TRN 02 1733 . . . . .	1	7-76-662

\*) Odchylné součásti pro vozy s motory do výrobního čísla 0680 (vyráběné asi do poloviny roku 1958):

2.	603.9.23.72-1	Pedál akcelérátoru . . . . .	1	
5.	—	Závlačka 2×20 ČSN 02 1781.00 . . . . .	2	7-77-020/20
6.	—	Podložka 10,5 ČSN 02 1702.10 . . . . .	1	7-76-010
18.	*)	Závlačka 2×20 ČSN 02 1781.00 . . . . .	1	7-77-020/20

Spojovací táhlo (k motoru)

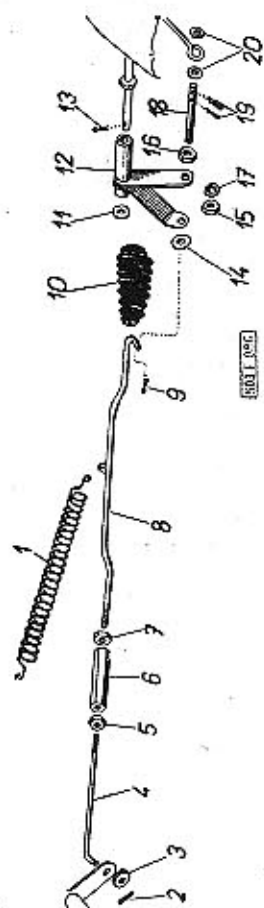

Typ:	Skupina:	Tabulka:
603	Spojovací táhlo (k motoru)	70

Pos.	Čís. součásti TATRA	Pojmenování	Kusů	Obchodní číslo Mototechny
1.	57.08.65 a	Pružina . . . . .	1	
2.	—	Závlačka 2×10 ČSN 02 1781.00 . . . . .	1	7-77-020/10
3.	—	Podložka 6,4 ČSN 02 1702.10 . . . . .	1	7-76-006
4.	603.1.23.87-2	Spojovací táhlo (krátké) . . . . .	1	
5.	—	Šestihranná matice M 6 ČSN 02-1401 . . . . .	1	7-75-006
6.	603.1.23.88-2	Scfízovací matice . . . . .	1	
7.	—	Šestihranná matice s levým závitem M 6 ČSN 02 1401 . . . . .	1	7-75-056
8.	603.9.23.84-1	Spojovací táhlo . . . . .	1	
9.	—	Závlačka 2×10 ČSN 02 1781.00 . . . . .	1	7-77-020/10
10.	97.23.51	Gumový ochranný měch . . . . .	1	
—	—	Vázací drát Ø 1 ČSN 1394/I (délka 150 mm) . . . . .	1	
11.	—	Podložka 8,4 ČSN 02 1702.10 . . . . .	1	7-76-006
12.	603.9.23.80-1	Mezipáka . . . . .	1	
13.	—	Závlačka 2×15 ČSN 02 1781.00 . . . . .	1	7-77-020/15
14.	—	Podložka 6,4 ČSN 02 1702.00 . . . . .	1	7-76-006
15. / 16. /	—	Šestihranná matice M 6 ČSN 02 1401 . . . . .	2	7-75-006
17.	—	Pružná podložka 6,4 ČSN 02 1734.00 . . . . .	2	7-76-206
18.	603.1.23.85-1	Čep táhla . . . . .	1	
19.	—	Závlačka 2×10 ČSN 02 1781.00 . . . . .	2	7-77-020/10
20.	—	Podložka 6,4 ČSN 02 1702.10 . . . . .	2	7-76-006



Pedál spojky a brzdy

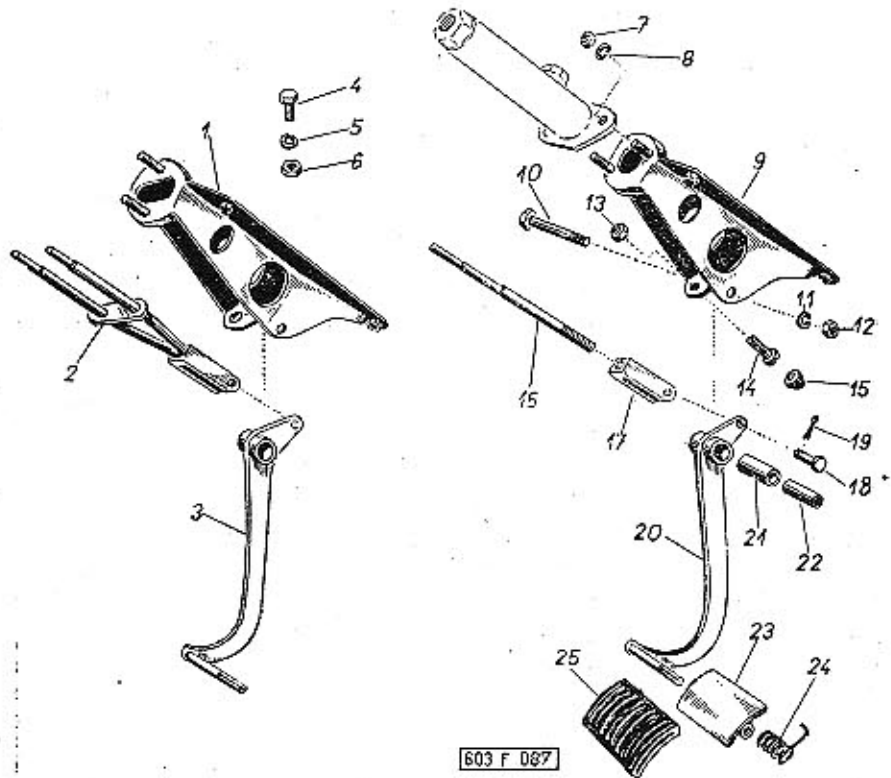

Typ: 603	Skupina: Pedál spojky a brzdy	Tabulka: 71		
Pos.	Čís. součástí TATRA	Pojmenování	Kusů	Obchodní číslo Mototechny

1.	603.9.23.40-1	Držák pedálu a hlavního válce brzdy . . . . .	1	
2.	603.9.23.68-1	Vzpěra pedálu brzdy . . . . .	1	
3.	603.9.23.50-1	Pedál brzdy . . . . .	1	
4.	—	Šroub se šestihrannou hlavou M 8X15 ČSN 02 1103 . . . . .	6	7-70-415/08
5.	—	Pružná podložka 8,2 ČSN 02 1740.00 . . . . .	6	7-76-208
6.	—	Šestihranná matice M 8 ČSN 02 1401 . . . . .	6	7-75-008
7.	—	Šestihranná matice M 8 ČSN 02 1401 . . . . .	2	7-75-008
8.	—	Pružná podložka 8,2 ČSN 02 1740.00 . . . . .	2	7-76-208
9.	603.9.23.41-1	Držák pedálu a hlavního válce spojky . . . . .	1	
10.	—	Šroub se šestihrannou hlavou M 8X45 ČSN 02 1101 . . . . .	2	7-70-045/08
11.	—	Pružná podložka 8,2 ČSN 02 1740.00 . . . . .	2	7-76-208
12.	—	Šestihranná matice M 8 ČSN 02 1401 . . . . .	2	7-75-008
13.	—	Šestihranná matice M 8 ČSN 02 1401 . . . . .	2	7-75-008
14.	—	Šroub M 8X20 TRN 02 1133 (k narážce pos. 15) . . . . .	2	7-72-220/08
15.	603.1.23.64-1	Gumová narážka . . . . .	2	8-04-110
16.	603.1.23.67-1	Vzpěra pedálu spojky . . . . .	1	
17.	603.1.23.66-2	Vidlice vzpěry . . . . .	1	
18.	—	Čep s hlavou 10X22X18 ČSN 02 2112 . . . . .	2	7-89-022/10
19.	—	Závlačka 3X20 ČSN 02 1781.00 . . . . .	2	7-77-030/20
20.	603.9.23.51-1	Pedál spojky . . . . .	1	
21.	603.1.23.55-1	Lůžko pedálu . . . . .	2	
22.	603.1.23.56-1	Čep lůžka pedálu . . . . .	2	
23.	603.9.23.58-1	Šlapka pedálu . . . . .	2	
24.	603.1.23.60-1	Pružina šlapky . . . . .	2	
25.	603.1.23.63-1	Gumový potah šlapky . . . . .	2	7-30-003

Dvouokruhový hlavní válec kapalinových brzd,  
vyrovnávací nádržka

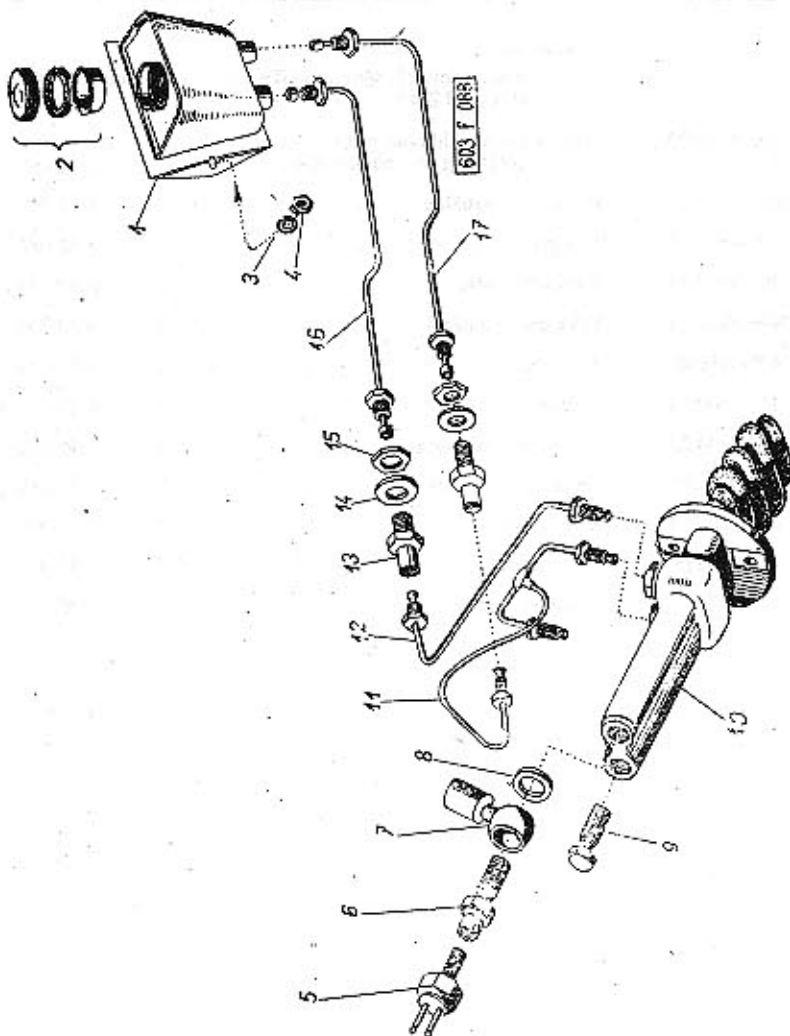

Typ: 603	Skupina: Dvouokruhový hlavní válec kapalinových brzd, vyrovnávací nádržka	Tabulka: 72		
Pos.	Čís. součástí TATRA	Pojmenování	Kusů	Obchodní číslo Mototechny

—	603.1.39.91-1	Vyrovnávací nádržka, úplná (se součástmi pos. 2) . . . . .	1	5-37-009
1.	603.9.39.30-1	Vyrovnávací nádržka . . . . .	1	5-38-061
2.	409-8639.01	Síť, víčko a těsnění víčka (souprava) . . . . .	1	5-38-020
3.	—	Pružná podložka 6,1 ČSN 02 1740.00 . . . . .	2	7-76-206
4.	—	Šestihranná matice M 6 ČSN 02 1401 . . . . .	2	7-75-006
5.	—	Tlakový spínač ČSN 30 4433 (pro brzdová světla) . . . . .	1	5-41-704
6.	603.1.39.08-1	Šroubení pro tlakový spínač . . . . .	1	5-35-171
—	—	Těsnící kroužek 10X14 ČSN 31 3891.2 . . . . .	1	4-83-405
7.	409-4084.29	Stavitelná přípojka . . . . .	2	5-40-013
8.	409-4200.00	Těsnící kroužek . . . . .	4	4-83-406
9.	409-0080.00	Přívodný šroub . . . . .	1	5-40-080
10.	09-960050/18	Dvouokruhový hlavní válec brzd (značka AUTOBRZDY, Ø 19 mm, s ochranným měchem, bez vidlice) . . . . .	1	5-29-102
11.	603.9.39.03-1	Úplné potrubí od mezistěny k hlavním válcům brzd a kapalino- vého ovládní spojky . . . . .	1	
12.	603.9.39.06-1	Potrubí od mezistěny k hlavnímu válcům brzd . . . . .	1	
13.	603.1.39.02-1	Šroubení . . . . .	2	5-31-286
14.	—	Podložka 19 TRN 02 1702.10 . . . . .	2	7-76-018
15.	600.39.19	Matice . . . . .	2	5-40-021
16.	603.9.39.01-1	Potrubí od nádržky k mezistěně . . . . .	1	
17.	603.9.39.01-2	Potrubí od nádržky k mezistěně . . . . .	1	

Součásti:  
Dvouokruhový hlavní válec kapalinových brzd

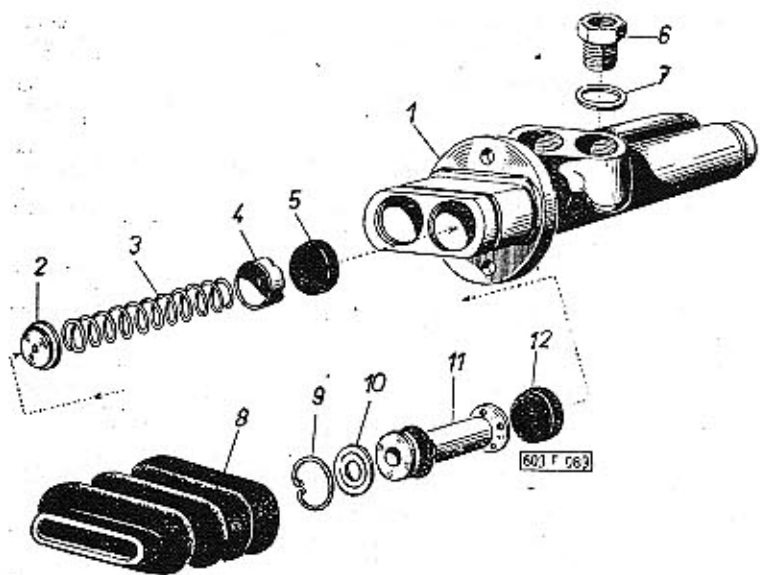

Typ: 603	Skupina: Součásti: Dvouokruhový hlavní válec kapalinových brzd	Tabulka: 73
Čís. součásti Pos. TATRA	Pojmenování	Obchodní číslo Kusů Mototechny

Poznámka:

Ve druhém sloupci této tabulky jsou uvedena původní čísla n. p. AUTOBRZDY

1.	403-8035.00	Dvouokruhový hlavní válec (s narážkami č. 403-6909.03)	1	5-31-009
2.	403-6909.02	Podložka pružiny	2	5-31-092
3.	409-4500.26	Pružina	2	5-31-081
4.	403-6913.02	Pomocný píst	2	5-31-201
5.	409-7100.03	Přizová manžeta	2	5-30-789
6.	409-4080.00	Šroubení	2	5-31-285
7.	409-4200.02	Těsnící kroužek	2	4-83-411
8.	409-7104.05	Ochranná manžeta	1	5-30-951
9.	409-5800.07	Pojistný kroužek	2	5-31-242
10.	403-5600.14	Víko válce	2	5-31-231
11.	403-8033.06	Píst, úplný	2	5-31-049
12.	409-7100.03	Přizová manžeta	2	5-30-789

Vyrovnávací váleček, potrubí k hlavnímu válci a k brzdám předních kol

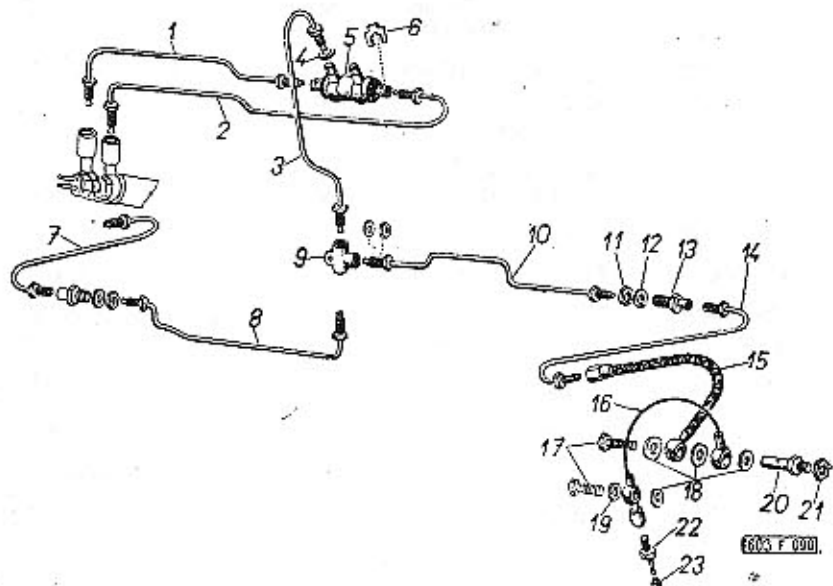

Typ: 603	Skupina: Vyrovnávací váleček, potrubí k hlavnímu válci a brzdám předních kol	Tabulka: 74
Čís. součásti Pos. TATRA	Pojmenování	Obchodní číslo Kusů Mototechny

1.	603.9.39.07-2	Potrubí od vyrovnávacího válečku k hlavnímu válci, úplné	1	
2.	603.9.39.07-1	Potrubí od vyrovnávacího válečku k hlavnímu válci, úplné	1	
3.	603.9.39.09-1	Potrubí od vyrovnávacího válečku k přední rozvodce	1	
4.	—	Těsnící kroužek 8x12 ČSN 31 3891.2	2	4-83-404
5.	403-9619.5	Vyrovnávací váleček (Ø 25,5 mm, značka AUTOBRZDY)	1	5-29-106
6.	409-1170.00	Držák brzdové hadice (z toho 2 kusy k pos. 5, 2 kusy k pos. 15)	4	5-40-130
7.	603.9.39.14-2	Potrubí k levé brzdové hadici, úplné	1	
8.	603.9.39.13-1	Potrubí od rozvodky k podběhu levého kola, úplné	1	
9.	600.39.18	Rozvodka	1	5-40-063
10.	603.9.39.13-1	Potrubí od rozvodky k podběhu pravého kola, úplné	1	
11.	600.39.19	Matice	3	5-40-021
12.	—	Podložka 19 TRN 02 1702.10	3	7-76-018
13.	603.1.39.11-1	Šroubení	2	5-40-007
14.	603.9.39.14-1	Potrubí k pravé brzdové hadici, úplné	1	
15.	409.9633.00	Brzdová hadice	2	5-43-038
16.	603.9.39.19-1	Spojovací potrubí, úplné	2	
17.	403-4080.04	Přívodný šroub	2	5-40-081
17.	409-4200.00	Těsnící kroužek	12	4-83-406
18.				
20.	603.1.39.21-1	Přívodný čep	2	5-38-093
21.	603.1.39.40-1	Matice	2	5-40-033
22.	409-0081.20	Odvzdušňovací šroub	2	5-35-156
23.	409-7105.00	Čepička odvzdušňovacího šroubu	2	5-35-190

Součásti: Vyrovnávací váleček

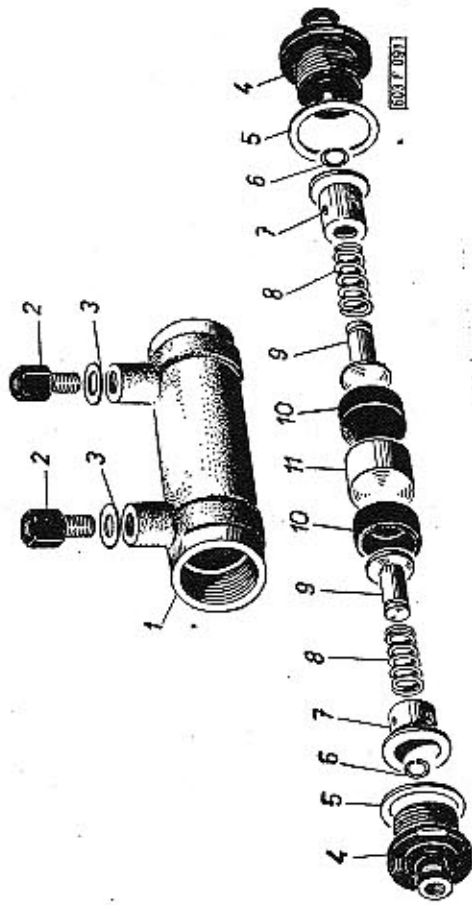

Typ: 603	Skupina: Součásti: Vyrovnávací váleček	Tabulka: 75
Čís. součásti Pos. TATRA	Pojmenování	Obchodní číslo Kusů Mototechny

Poznámka:

Ve druhém sloupci této tabulky jsou uvedena původní čísla n. p. AUTOBRZDY

1.	403-6805.00	Vyrovnávací váleček . . . . .	1	5-31-008
2.	403-0060.06	Připojka M 10X14 . . . . .	2	5-40-019
3.	—	Těsnicí kroužek 10X1 ČSN 31 3891.2 . . . . .	2	4-83-405
4.	409-1500.75	Víko . . . . .	2	5-31-229
5.	409-4200.18	Těsnicí kroužek . . . . .	2	4-83-515
6.	403-4510.08	Pojistný kroužek . . . . .	2	5-40-026
7.	409-5600.60	Narážka . . . . .	2	5-31-142
8.	409-4500.27	Pružina . . . . .	2	5-31-082
9.	403-6002.14	Tlačítko . . . . .	2	5-31-281
10.	409-7102.05	Přýžová manžeta . . . . .	2	5-34-704
11.	409-6391.03	Píst . . . . .	1	5-31-047

Potrubi od vyrovnávacího válečku k brzdám zadních kol

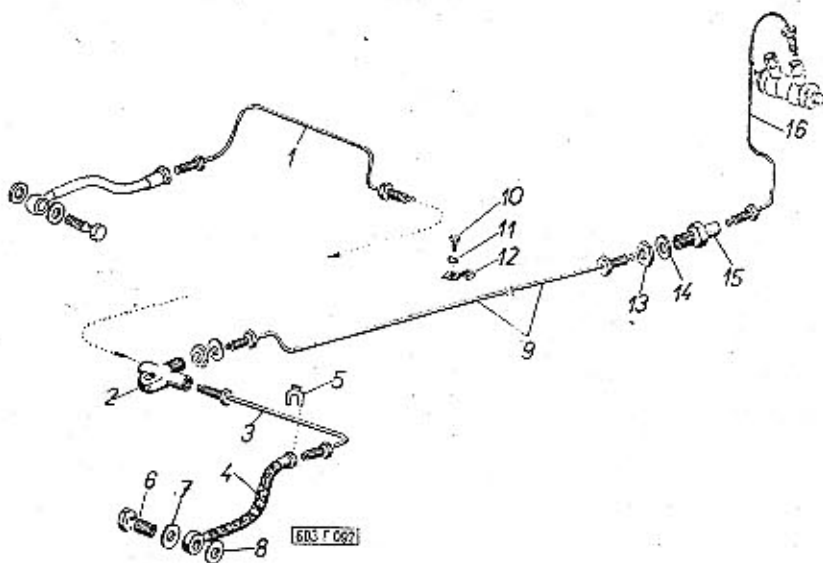

Typ: 603	Skupina: Potrubí od vyrovnávacího válečku k brzdám zadních kol	Tabulka: 76
Čís. součásti Pos. TATRA	Pojmenování	Obchodní číslo Kusů Mototechny

1.	603.9.39.18-1	Potrubi k levému zadnímu kolu, úplné . . . . .	1	
2.	600.39.18	Rozvodka . . . . .	1	5-40-063
3.	603.9.39.17-1	Potrubi k pravému zadnímu kolu, úplné . . . . .	1	
4.	409-9633.00	Brzdová hadice . . . . .	2	5-43-038
5.	409-1170.00	Držák hadice . . . . .	2	5-40-130
6.	409-0080.00	Přívodný šroub . . . . .	2	5-40-080
7.	409-4200.00	Těsnicí kroužek . . . . .	4	4-83-406
8.				
9.	603.9.39.16-1	Potrubi od přední příčky k zadní stěně, úplné . . . . .	1	
10.	—	Šroub se šestihrannou hlavou M 4X8 ČSN 02 1103 . . . . .	1	7-71-708/04
11.	—	Pružná podložka 4,1 ČSN 02 1740.00 . . . . .	1	7-76-204
12.	—	Přichytka 1X6 ČSN 31 3482.01 . . . . .	1	1-27-016
13.	600.39.19	Matice . . . . .	2	5-40-021
14.	—	Podložka 19 TRN 02 1702.10 . . . . .	2	7-76-018
15.	603.1.39.11-1	Šroubení . . . . .	1	5-40-007
16.	603.9.39.37-1	Potrubi od vyrovnávacího válečku k přední příčce, úplné . . . . .	1	



Hlavní válec kapalinového ovládání spojky,  
potrubí k vysouvacímu válečku

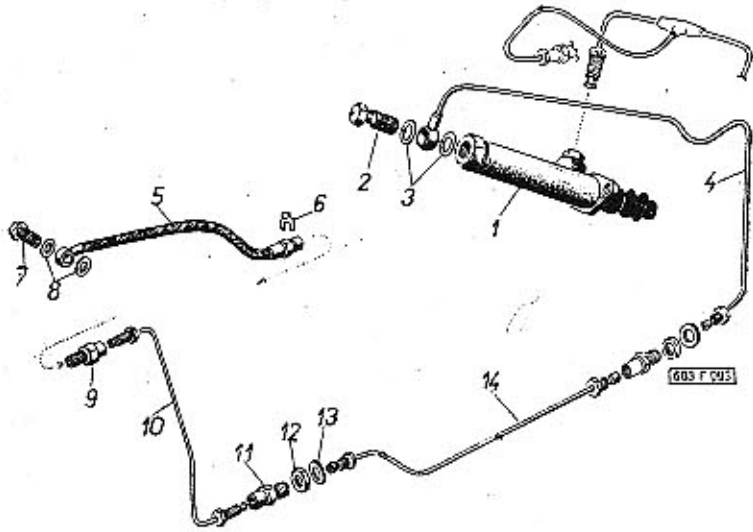

Typ:	Skupina:	Tabulka:		
603	Hlavní válec kapalinového ovládání spojky, potrubí k vysouvacímu válečku	77		
Pos.	Čís. součásti TATRA	Pojmenování	Kusů	Obchodní číslo Mototechny
1.	303-9600.01	Hlavní válec kapalinového ovládání spojky, úplný (značka AUTOBRZDY)	1	5-29-107
2.	409-0080.00	Prívodní šroub	1	5-31-285
3.	409-4200.00	Těsnicí kroužek	2	4-83-406
4.	603.9.39.26-1	Potrubí od hlavního válce k přednímu příčníku, úplné	1	
5.	409-9633.00	Ohebná hadice	1	5-43-038
6.	409-1170.00	Držák hadice	1	5-40-130
7.	409-0080.00	Prívodný šroub	1	5-40-080
8.	409-4200.00	Těsnicí kroužek	2	4-83-406
9.	603.1.39.22-1	Spojovací šroubení	1	5-40-082
10.	603.9.39.28-1	Potrubí od zadní stěny k hadici, úplné	1	
11.	603.1.39.02-1	Šroubení	2	5-31-286
12.	600.39.19	Matice	2	5-40-021
13.	—	Podložka 19 TRN 02 1702.10	2	7-76-018
14.	603.9.39.27-1	Potrubí od předního příčníku k zadní stěně, úplné	1	

Součásti: Hlavní válec kapalinového ovládání spojky

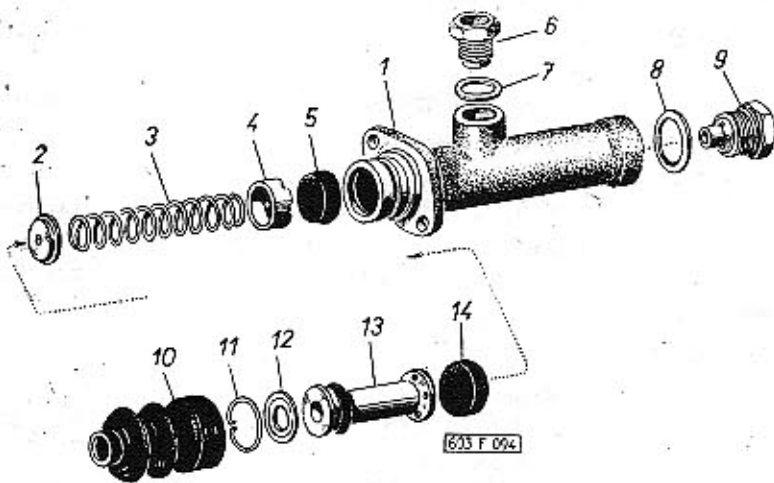

Typ:	Skupina:	Tabulka:		
603	Součásti: Hlavní válec kapalinového ovládání spojky	78		
Pos.	Čís. součásti TATRA	Pojmenování	Kusů	Obchodní číslo Mototechny
Poznámka: Ve druhém sloupci této tabulky jsou uvedena původní čísla n. p. AUTOBRZDY				
1.	303-6930.04	Hlavní válec	1	5-31-013
2.	403-6909.02	Podložka pružiny	1	5-35-092
3.	409-4500.26	Pružina	1	5-31-081
4.	403-9613.02	Pomocný píst	1	5-31-201
5.	409-7100.03	Pryžová manžeta	1	5-30-789
6.	409-4080.00	Šroubení	1	5-31-285
7.	409-4200.02	Těsnicí kroužek	1	4-83-411
8.	—	Těsnicí kroužek 24X30 ČSN 31 3891.2	1	4-83-412
9.	403-8036.01	Uzávěrka M 24X1,5, úplná (s narážkou č. 403-6909.03)	1	5-40-167
10.	409-7104.03	Ochranná manžeta	1	5-30-925
11.	409-5800.07	Pojistný kroužek	1	5-31-242
12.	403-5600.14	Víko válce	1	5-31-231
13.	403-8033.06	Hlavní píst	1	5-31-049
14.	409-7100.03	Pryžová manžeta	1	5-30-789

Výsuvná rukojeť ruční brzdy

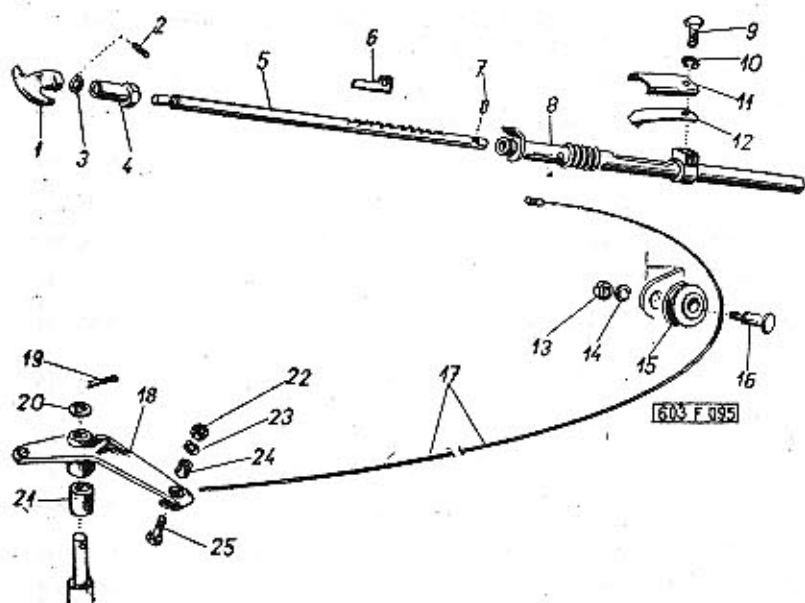

Pos.	Čís. součásti TATRA	Pojmenování	Kusů	Obchodní číslo Mototechny
-	603.1.24.93-1	Výsuvná rukojeť ruční brzdy, úplná (zmontované součásti pos. 1, 2, 5, 7 a 17)	1	
1.	603.1.24.68-1	Rukojeť	1	
2.	-	Válcový kolík 3X14 ČSN 02 2150	1	7-85-026
3.	603.1.04.31-1	Těsnicí kroužek (gumový)	1	7-28-100

Typ:	Skupina:	Tabulka:
603	Výsuvná rukojeť ruční brzdy	79

Pos.	Čís. součásti TATRA	Pojmenování	Kusů	Obchodní číslo Mototechny
4.	603.1.24.73-1	Vodící matice	1	
5.	603.1.24.66-1	Ozubená tyč	1	
6.	603.1.24.89-1	Pojistka	1	
7.	-	Čep 3X10 ČSN 02 2101	1	7-88-010/03
8.	603.9.24.69-2	Vedení ozubené tyče	1	
9.	-	Šroub se šestihrannou hlavou M 6X10 ČSN 02 1103	1	7-90-910/06
10.	-	Pružná podložka 6,1 ČSN 02 1740.00	1	7-76-206
11.	603.1.24.71-1	Přiložka pera	1	
12.	603.1.24.49-1	Pero	1	
13.	-	Šestihranná matice M 6 ČSN 02 1401	2	7-75-006
14.	-	Pružná podložka 6,1 ČSN 02 1740.00	2	7-76-206
15.	603.15-3301	Vodící kladka lana	2	
16.	603.15-3310	Čep kladky	2	
17.	603.9.24.50-1	Lano ruční brzdy (s koncovkou)	1	
18.	603.9.24.51-1	Úhlová páka	1	
19.	-	Závlačka 3X20 ČSN 02 1781.00	1	7-77-030/20
20.	-	Podložka 13 ČSN 02 1702.10	2	7-76-012
21.	603.1.24.08-3	Vložka	1	
22.	-	Šestihranná matice M 8 ČSN 02 1403	1	7-75-208
23.	-	Pružná podložka 8,2 ČSN 02 1740.00	1	7-76-208
24.	603.1.24.86-1	Pouzdro k zakotvení lana	1	
25.	603.1.24.87-1	Šroub se šestihrannou hlavou	1	

Vyrovnávací a seřizovací zařízení ruční brzdy

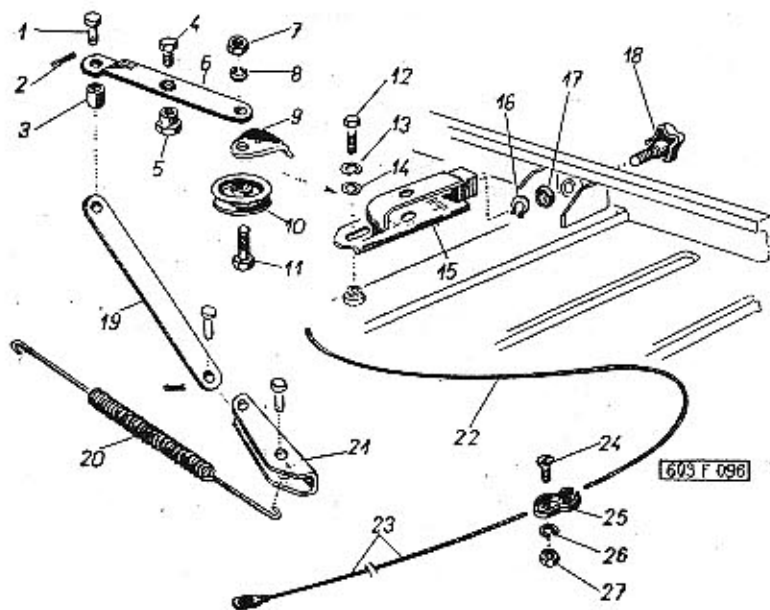

Pos.	Čís. součásti TATRA	Pojmenování	Kusů	Obchodní číslo Mototechny
1.	-	Svorník 8X16X13 ČSN 02 2111	3	7-89-016/08
2.	-	Závlačka 2X15 ČSN 02 1781.00	2	7-77-020/15
3.	603.1.24.63-1	Rozpěrka	1	
4.	603.1.24.53-1	Stahovací šroub	2	
5.	603.1.24.85-1	Ložiskové šroubení	2	
6.	603.1.24.59-1	Vahadlo (polovina)	2	

Typ:	Skupina:	Tabulka:
603	Vyrovnávací a seřizovací zařízení ruční brzdy	80

Pos.	Čís. součásti TATRA	Pojmenování	Kusů	Obchodní číslo Mototechny
7.	-	Šestihranná matice M 8 ČSN 02 1401	1	7-75-008
8.	-	Pružná podložka 8,2 ČSN 02 1740.00	1	7-76-208
9.	603.1.24.60-1	Chránič	1	
10.	603.1.24.62-1	Kladka lana	1	
11.	-	Šroub se šestihrannou hlavou M 8X30 ČSN 02 1101	1	7-70-030/08
12.	-	Šroub se šestihrannou hlavou M 8X15 ČSN 02 1101	1	7-70-415/08
13.	-	Pružná podložka 8,2 ČSN 02 1740.00	1	7-76-208
14.	-	Podložka 8,4 ČSN 02 1702.10	1	7-76-008
15.	603.9.24.57-1	Vidlice	1	
16.	-	Pojistný kroužek 12X1 ČSN 02 2930 (Seeger)	1	4-48-012
17.	603.1.23.14-1	Talířová pružina	1-2	
18.	608.9.24.54-1	Seřizovací šroub	1	
19.	603.1.24.65-1	Táhlo	1	
20.	603.1.24.64-1	Tažná pružina	1	
21.	603.1.24.88-1	Úhelník	1	
22.	603.9.34.22-1	Lano ruční brzdy, levé (Ø 4X1500 mm)	1	
23.	603.9.34.23-1	Lano ruční brzdy, pravé (Ø 4X1300 mm)	1	
24.	600.24.89	Šroub svorky	2	
25.	600.24.87	Svorka lana	1	
26.	-	Pružná podložka 6,1 ČSN 02 1740.00	2	7-76-206
27.	-	Šestihranná matice M 6 ČSN 02 1401	2	7-75-006

Řadicí páka, spínač zpětných světlometů (světél pro couvání)

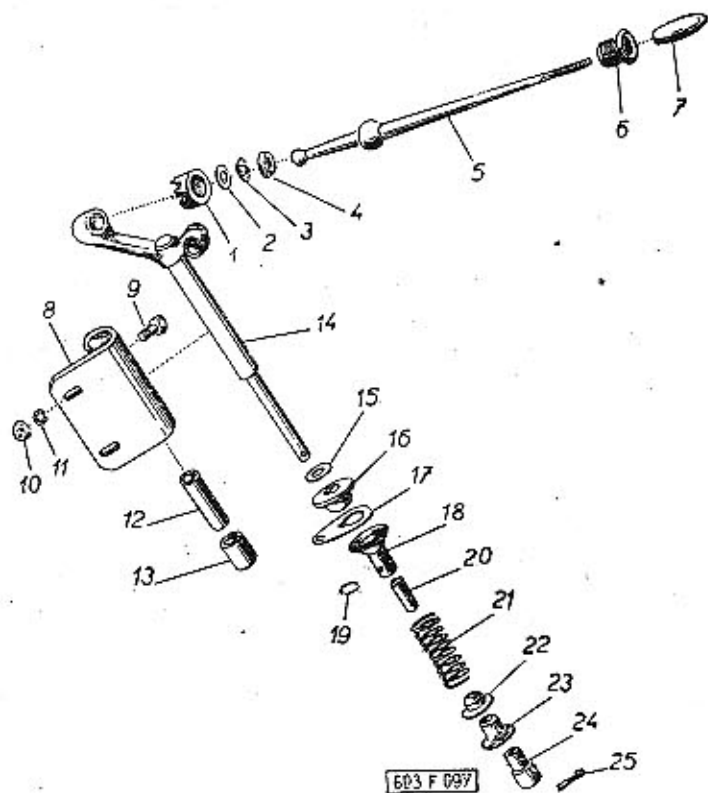

Pos.	Čís. součásti TATRA	Pojmenování	Kusů	Obchodní číslo Mototechny
1.	603.1.24.39-1	Matice se zářezy . . . . .	1	
2.	603.1.24.83-1	Vymezovací podložka . . . . .	podle potřeby	
3.	603.1.24.47-3	Talířová pružina . . . . .	1	
4.	603.1.24.38-1	Opěrný kroužek . . . . .	1	
5.	603.9.24.35-1	Řadicí páka, úplná (s rukojetí pos. 7) . . . . .	1	

Typ:	Skupina:	Tabulka:
603	Řadicí páka, spínač zpětných světlometů (světél pro couvání)	81

Pos.	Čís. součásti TATRA	Pojmenování	Kusů	Obchodní číslo Mototechny
6.	603.1.24.37-1	Kulová objímka . . . . .	1	
7.	603.9.24.42-2	Rukojeť řadicí páky, úplná (s vložkou) . . . . .	1	
8.	603.9.24.28-1	Ložisko vahadla, úplné (s vložkami pos. 13 a rozpěrkou pos. 12) . . . . .	1	
9.	—	Šroub se šestihrannou hlavou M 8X15 ČSN 02 1103 . . . . .	2	7-70-415/08
10.	—	Šestihranná matice M 8 ČSN 02 1401 . . . . .	2	7-75-008
11.	—	Pružná podložka 8,2 ČSN 02 1740.00 . . . . .	2	7-76-208
12.	603.1.24.75-1	Rozpěrka . . . . .	1	
13.	603.1.24.08-1	Vložka . . . . .	2	
—	603.1.24.92-1	Vahadlo se spínačem zpětných světlometů, úplné (se součástmi pos. 8, 15 až 25) . . . . .	1	
14.	603.9.24.26-1	Vahadlo . . . . .	1	
15.	—	Podložka 8,4 ČSN 02 1702.10 . . . . .	2	7-76-208
16.	603.1.24.41-1	Izolační podložka (z tvrzeného PVC) . . . . .	2	
17.	603.1.24.40-2	Svorkovnice . . . . .	2	
18.	603.1.24.45-1	Spínací trubička . . . . .	1	
19.	603.1.24.46-1	Spínací perko . . . . .	1	
20.	603.1.77.41-1	Talířek . . . . .	1	
21.	603.1.24.44-1	Pružina . . . . .	1	
22.	603.1.24.45-2	Trubička . . . . .	1	
23.	603.1.77.42-1	Izolační kroužek (z tvrzeného PVC) . . . . .	1	
24.	603.1.24.48-1	Trubička . . . . .	1	
25.	—	Závlačka 3X20 ČSN 02 1781.00 . . . . .	1	7-77-030/20

Úhlová páka řazení

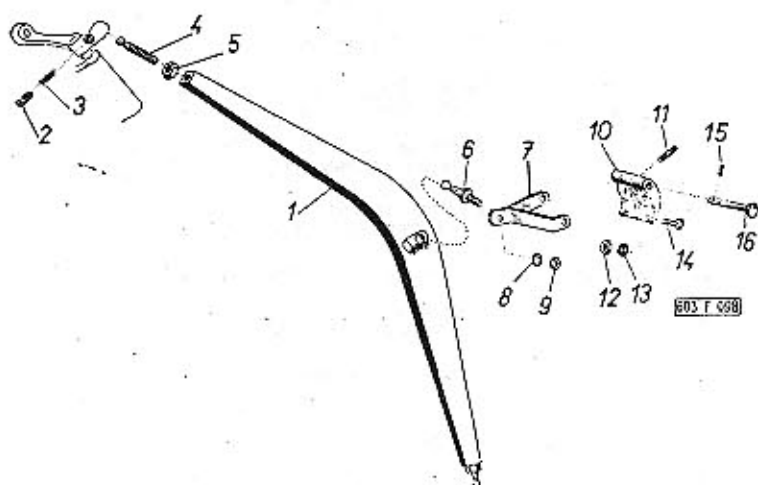

Pos.	Čís. součásti TATRA	Pojmenování	Kusů	Obchodní číslo Mototechny
------	---------------------	-------------	------	---------------------------

Poznámka:

Součásti označené \*) plati jen pro novější vozy (s motory od výrobního čísla 0651). Odchylné součásti pro starší vozy jsou uvedeny na konci této tabulky.

1.	603.9.24.20-1	Úhlová páka řazení . . . . .	1	
2.	603.1.24.10-1	Pojistná zátka . . . . .	3	

Typ:	Skupina:	Tabulka:
603	Úhlová páka řazení	82

Pos.	Čís. součásti TATRA	Pojmenování	Kusů	Obchodní číslo Mototechny
3.	603.1.24.09-1	Tlačná pružina . . . . .	3	
4.	603.1.24.23-1	Kulový čep . . . . .	2	
5.	—	Šestihranná matice M 10 ČSN 02 1401 . . . . .	2	7-75-010
6.	—	Kulový čep A 13 ČSN 71803 . . . . .	1	7-80-610
7.	603.9.24.25-2	Výkyvné raménko voliče . . . . .	1	
8.	—	Pružná podložka 8,2 ČSN 02 1740.00 . . . . .	1	7-76-208
9.	—	Šestihranná matice M 8 ČSN 02 1401 . . . . .	1	7-75-008
10.	603.9.24.24-1	Ložisko výkyvného ramene, úplné (se závrtnými šrouby pos. 11) . . . . .	1	
11.	—	Závrtný šroub AM 6X16 ČSN 1296/II . . . . .	2	7-65-318/06
12.	—	Šestihranná matice M 6 ČSN 02 1401 . . . . .	4	7-75-006
13.	—	Pružná podložka 6,1 ČSN 02 1740.00 . . . . .	4	7-76-206
14.	—	Šroub se šestihrannou hlavou M 6X15 ČSN 02 1103 . . . . .	2	7-70-415/06
15.	—	Závlačka 4X20 ČSN 02 1781.00 . . . . .	1	7-77-040/20
16.	—	Svorník 12X70X60 ČSN 02 2108 . . . . .	1	7-88-570/12

\*) Odchylné součásti pro starší vozy (s motory do výrobního čísla 0650):

7.	603.9.24.25-1	Výkyvné raménko voliče . . . . .	1	
15.	—	Perová příložka 12,5 TRN 02 1733 . . . . .	1	
16.	—	Pojistný kroužek 12X1 ČSN 02 2930 . . . . .	1	4-48-012



Spojovací tyč řazení

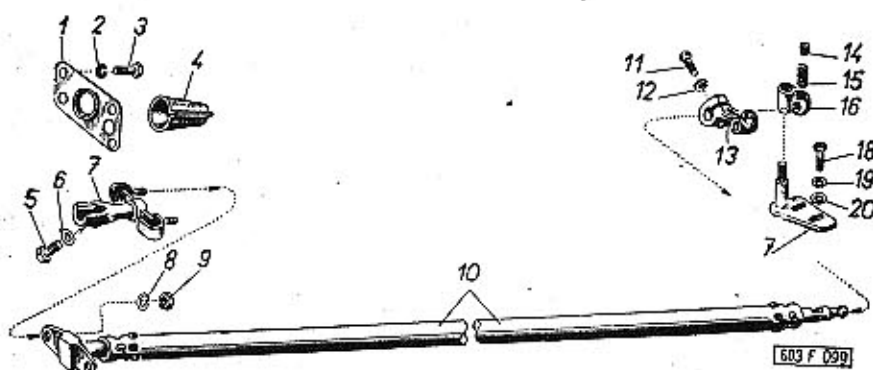

Typ: 603	Skupina: Spojovací tyč řazení	Tabulka: 83
-------------	----------------------------------	----------------

Pos.	Čís. součásti TATRA	Pojmenování	Kusů	Obchodní číslo Mototechny
1.	603.1.24.04-1	Kryt otvoru pro spojovací tyč . . . . .	1	
2.	—	Pružná podložka 6,1 ČSN 02 1740.00 . . . . .	4	7-76-206
3.	—	Šroub se šestihrannou hlavou M 6X12 ČSN 02 1103 . . . . .	4	7-70-912/06
4.	603.1.24.03-1	Ochranná manžeta . . . . .	1	
—	—	Vázací drát Ø 1 ČSN 1394/II (délka 500 mm)		
5.	—	Šroub se šestihrannou hlavou M 8X25 ČSN 02 1103 - 8 G . . . . .	1	7-70-425/08
6.	—	Pojistná podložka 8,4 ČSN 02 1751.00 . . . . .	1	7-76-808
7.	603.1.24.90-1	Pružné lůžko spojovací tyče . . . . .	1	
8.	—	Pružná podložka 8,2 ČSN 02 1740.00 . . . . .	2	7-76-208
9.	—	Šestihranná matice M 8 ČSN 02 1401 . . . . .	2	7-75-008
10.	603.9.24.15-1	Spojovací tyč řazení . . . . .	1	
11.	—	Šroub se šestihrannou hlavou M 10X30 ČSN 02 1101 . . . . .	1	7-70-030/10
12.	—	Pružná podložka 10,2 ČSN 02 1740.00 . . . . .	1	7-76-210
13.	603.1.24.18-1	Vodící raménko . . . . .	1	
14.	603.1.24.10-1	Pojistná zátku . . . . .	1	
15.	603.1.24.09-1	Tlačná pružina . . . . .	1	
16.	603.1.24.07-1	Výkyvná objímka . . . . .	1	
17.	603.9.24.05-1	Držák . . . . .	1	
18.	—	Šroub se šestihrannou hlavou M 8X12 ČSN 02 1103 . . . . .	2	7-70-912/08
19.	—	Pružná podložka 8,2 ČSN 02 1740.00 . . . . .	2	7-76-208
20.	—	Podložka 8,4 ČSN 02 1702.10 . . . . .	2	7-76-008

Přepínač ukazatelů směru a přepínač k tlumení světel

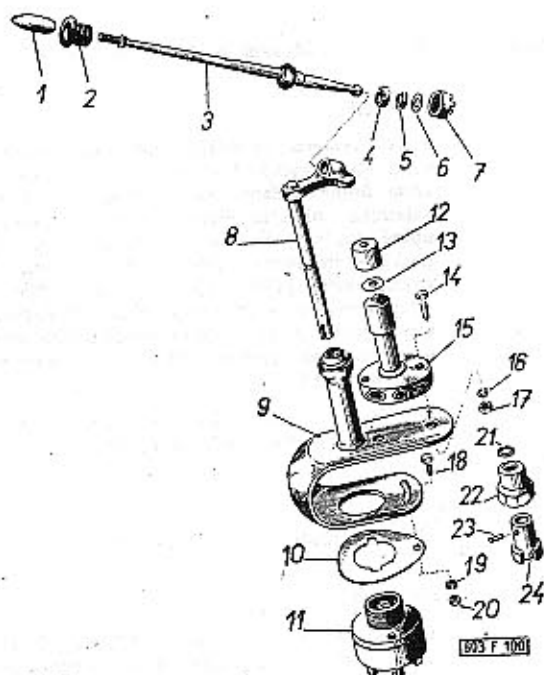

Typ: 603	Skupina: Přepínač ukazatelů směru a přepínač k tlumení světel . . . . .	Tabulka: 84
-------------	--	----------------

Pos.	Čís. součásti TATRA	Pojmenování	Kusů	Obchodní číslo Mototechny
1.	603.1.24.82-1	Rukojeť páčky přepínačů . . . . .	1	
2.	603.1.24.37-1	Kulová objímka . . . . .	1	
3.	603.9.24.81-1	Ovládací páčka přepínačů . . . . .	1	
4.	603.1.24.38-1	Opěrný kroužek . . . . .	1	
5.	603.1.24.47-3	Talířová pružina . . . . .	1	
6.	603.1.24.83-1	Vymežovací podložka (tloušťka 0,2 mm)	podle potřeby	
7.	603.1.24.39-1	Matice se zářezy . . . . .	1	
8.	603.9.24.79-1	Čep přepínačů . . . . .	1	
9.	603.9.24.76-1	Konsola přepínačů . . . . .	1	
10.	603.1.77.31-1	Stavěcí plech . . . . .	1	
11.	603.1.77.30-1	Přepínač ukazatelů směru . . . . .	1	
12.	603.1.77.36-1	Čepička přepínače světel . . . . .	1	
13.	603.1.24.01-1	Vyrovnávací podložka (tloušťka 0,6 mm) lesklá lepenka . . . . .	podle potřeby	
14.	—	Šroub se šestihrannou hlavou M 5X25 ČSN 02 1101 . . . . .	2	7-70-025/05
15.	603.1.77.35-1	Přepínač k tlumení světel . . . . .	1	1-32-000
16.	—	Pružná podložka 5,1 ČSN 02 1740.00 . . . . .	2	7-76-205
17.	—	Šestihranná matice M 5 ČSN 02 1401 . . . . .	2	7-75-005
18.	—	Šroub se šestihrannou hlavou M 4X10 ČSN 02 1103 . . . . .	1	7-71-710/04
19.	—	Pružná podložka 4,1 ČSN 02 1740.00 . . . . .	1	7-76-204
20.	—	Šestihranná matice M 4 ČSN 02 1401 . . . . .	1	7-75-004
21.	603.1.24.78-1	Pojistný kroužek . . . . .	1	
22.	603.1.77.33-1	Vodící matice . . . . .	1	
23.	—	Kolík 4X18 ČSN 02 2150 . . . . .	1	7-85-066
24.	603.1.77.32-1	Ozubec . . . . .	1	



# Veteran service

Aktuální nabídka  
www.veteranservice.cz

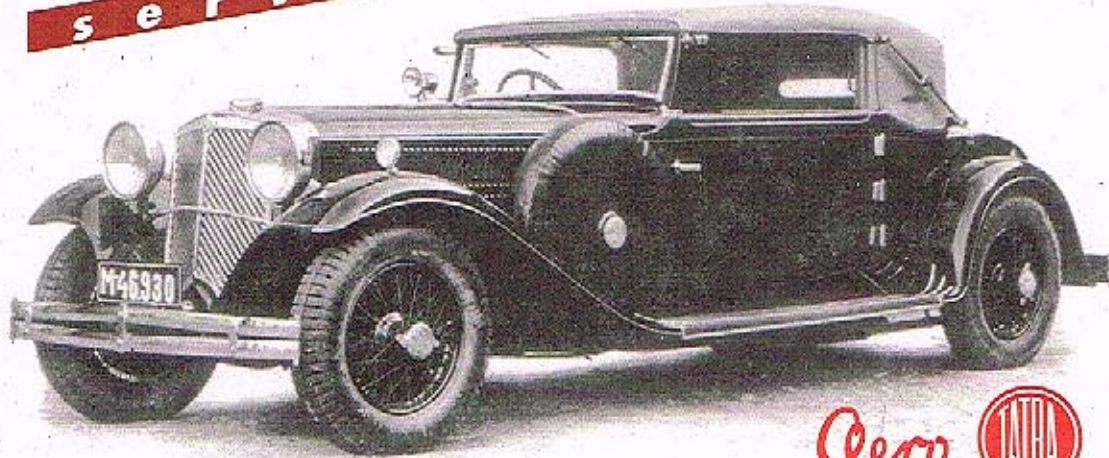

Výroba dobového příslušenství, profilových těsnění na historická vozidla  
a náhradních dílů na vozy Aero a Tatra

Typ: 603	Skupina: Úplná karoserie	Tabulka: 85
Čís. součásti Pos. TATRA	Pojmenování	Obchodní číslo Kusů Mototechny

1. 603.01-0000/2 Úplná polštářovaná a vybavená karoserie

**Poznámka:**

Tato karoserie je úplně nastříkaná, vyleštěná, zasklena, vybavena všemi ozdobnými lištami, nárazníky apod. Uvnitř je karoserie úplně vyčalouněná a vybavena všemi sedadly, koberci a ostatním vnitřním montovaným příslušenstvím. V karoserii je úplná vnitřní elektrická instalace, potrubí apod. Přístrojová deska je vybavena všemi přístroji a ostatním zařízením (kromě rozhlasového přijímače). V karoserii jsou zamontovány světlomety a ostatní osvětlovací tělesa. V karoserii není zamontován topný přístroj nezávislého benzinového topení. Nejsou tedy zamontovány jen součásti patřící k motoru a k ostatním montážním skupinám podvozku.

Při objednávce je třeba přičíst druhy a odstíny laků a polštářování (nejlépe podle vzorníků).

2. 603.01-0100/2 Úplná karoserie v surovém stavu

**Poznámka:**

Tato karoserie sestává pouze z hlavních plechových dílů (vlastní karoserie, dveře, víka zavazadlového prostoru, kapoty, víka schránky na náhradní kolo apod.), nastříkaných jen základní barvou.

Se surovou karoserií se nedodávají žádné jiné vnější ani vnitřní šroubované nebo montované díly (ozdobné lišty, nárazníky, klíčky, zámky, sedadla apod.).

Tabulka 86

Náhradní vnější výlisky karoserie

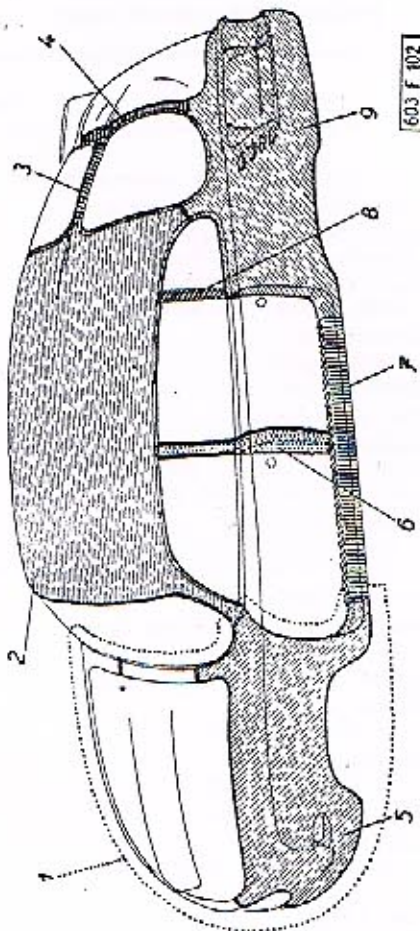

Čís. součásti Pos. TATRA	Pojmenování	Obchodní číslo Kusů Mototechny
-----------------------------	-------------	-----------------------------------

**Poznámka:**  
Součásti označené \*) jsou použitelné jen pro novější vozy (s motory od výrobního čísla 0681). Odchylné díly pro starší vozy jsou uvedeny na konci této tabulky.

Typ: 603	Skupina: Náhradní vnější výlisky karoserie	Tabulka: 86
Čís. součásti Pos. TATRA	Pojmenování	Obchodní číslo Kusů Mototechny

1.	603.08-0100/2	Úplný přední díl karoserie (bez víka předního zavazadlového prostoru, víka schránky na náhradní kolo a krytu světlometů)	1
2.	603.10-0000	Úplná střeška (s vnitřními výztuhami)	1
3.	603.07-2400	Střední příčka zadního okna	1
4.	603.13-7100	Příčka pod zadním oknem	1
5.	603.13-2000	Úplný levý přední blatník (s vnitřní stěnou a příčnými výztuhami)	1
—	603.13-1000	Úplný pravý přední blatník (s vnitřní stěnou a příčnými výztuhami)	1
6.	603.07-1100/2*)	Úplný sloupek levých dveří (s pevnými závěsy)	1
—	603.07-0100/2*)	Úplný sloupek pravých dveří (s pevnými závěsy)	1
7.	603.09-2100	Úplný levý boční nosník (s lůžkem pro zvedák vozu)	1
—	603.09-1100	Úplný pravý boční nosník (s lůžkem pro zvedák vozu)	1
8.	603.07-2200	Sloupek levého bočního okna	1
—	603.07-2000	Sloupek pravého bočního okna	1
9.	603.13-6100/2**)	Úplný vnější díl levého zadního blatníku	1
—	603.13-5100/2**)	Úplný vnější díl pravého zadního blatníku	1

\*) Odchylné součásti pro starší vozy (s motory do výrobního čísla 0680):

6.	603.07-1100	Úplný sloupek levých dveří (s pevnými závěsy)	1
—	603.07-0100	Úplný sloupek pravých dveří (s pevnými závěsy)	1

\*\*\*) Jen pro prvních 100 vozů:

9.	603.13-6100	Úplný vnější díl levého zadního blatníku	1
—	603.13-5100	Úplný vnější díl pravého zadního blatníku	1



Přední dvěře, okenní rámy

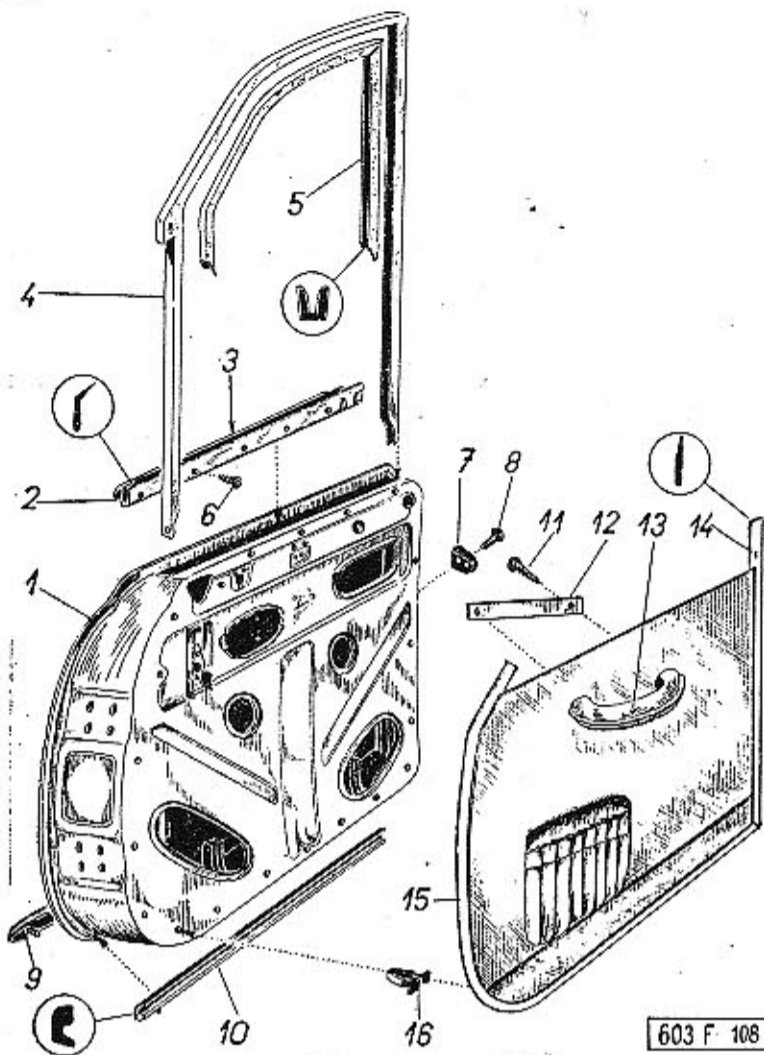

Typ: 603	Skupina: Přední dvěře, okenní rámy	Tabulka: 87
-------------	---------------------------------------	----------------

Pos.	Čís. součástí TATRA	Pojmenování	Kusů	Obchodní číslo Mototechny
1.	603.15-0200	Pravé přední dvěře (v surovém stavu)	1	
—	603.16-0200	Levé přední dvěře (v surovém stavu)	1	
2.	603.15-4300	Krycí lišta pravých předních dveří, úplná (s těsněním)	1	
—	603.16-4300	Krycí lišta levých předních dveří, úplná (s těsněním)	1	
3.	603.15-4404	Těsnění skla (guma, profil č. 6670, l=685 mm)	2	8-22-164
4.	603.15-4600	Rám okna pravých předních dveří	1	
—	603.16-4600	Rám okna levých předních dveří	1	
5.	603.15-4610	Těsnění okenního skla (U-guma potažená plyšem, l=2320 mm, profil č. 7723)	2	8-23-006
6.	—	Závitořezný šroub A 3x8 ČSN 1297/IV (z toho 5 kusů pro levou krycí lištu)	10	7-62-708/30
7.	600.15-4000	Gumový sedlík	4	8-04-039
8.	—	Šroub se zápusťnou plochou hlavou M 5x25 ČSN 02 1153	8	7-72-625/05
9.	603.15-5400	Spodní vnější lišta předních dveří	2	
—	*)	Pružná podložka 4,1 ČSN 02 1740.00	12	7-76-204
—	*)	Šestihranná matice M 4 ČSN 02 1401 (*) k upevnění list pos. 9	12	7-75-004
10.	603.15-5201	Vnější těsnění dveří (mechová guma, l=1720 mm, profil č. 6591)	2	8-24-089
11.	—	Vrut (šroub do dřeva) 5x30 ČSN 02 1812.00	4	7-67-030/50
12.	603.15-7010	Podložka k opěře rukou	2	
13.	603.15-7000	Opěra ruky, pravá	1	
—	603.16-7000	Opěra ruky, levá	1	
—	603.15-7100	Ozdobná lišta opěry	2	
14.	603.15-5712	Vnitřní těsnění dveří, (guma 55 Sh, profil č. 5606, l=685 mm)	2	8-22-166
15.	603.15-5715	Vnitřní těsnění dveří (v závěsu) (guma 55 Sh, profil č. 5606, l=1640 mm)	2	8-22-166
16.	6541	Upevňovací perko výplně	28	
17.	603.15-5700	Úplná výplň pravých předních dveří	1	
—	603.16-5700	Úplná výplň levých předních dveří	1	

Okna předních dveří

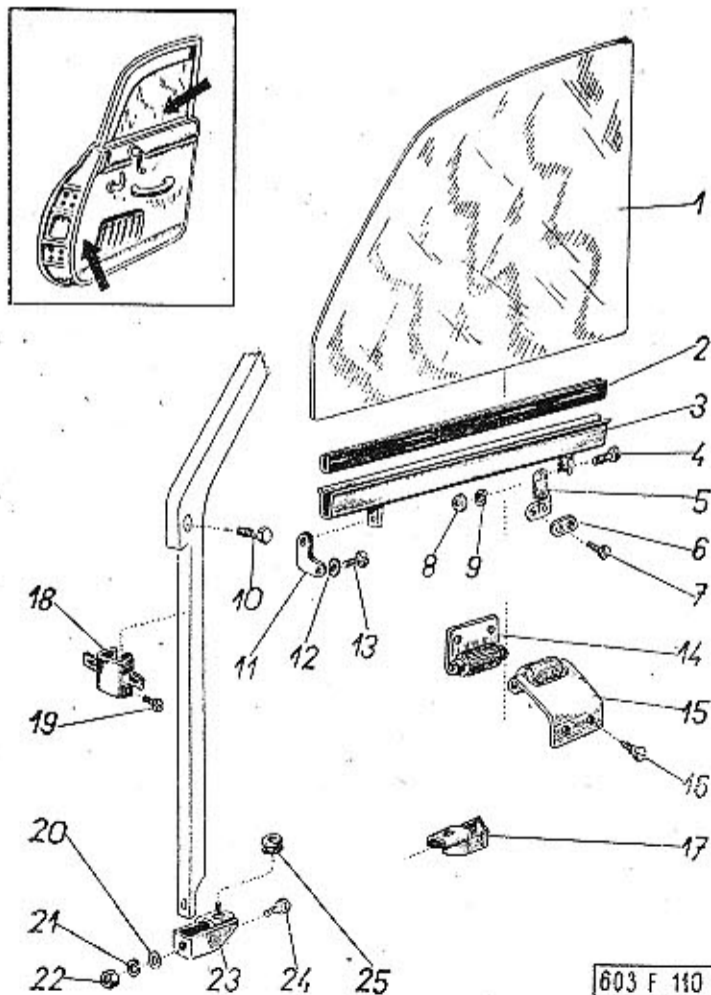

Typ: 603	Skupina: Okna předních dveří	Tabulka: 88
-------------	---------------------------------	----------------

Pos.	Čís. součástí TATRA	Pojmenování	Kusů	Obchodní číslo Mototechny
1.	603.15-4615	Sklo okna předních dveří	2	
2.	603.15-4616	Těsnění („U“ — profil č. 5546)	2	8-22-003
3.	603.15-4800	Lišta pro sklo předních dveří	2	8-15-070
4.	—	Šroub s válcovou hlavou M 4x10 ČSN 02 1133 (z toho 2 kusy k pos. 11)	4	7-72-210/04
5.	603.15-4805	Úhelník k upevnění lišty na lanko, pravý	1	
—	603.16-4805	Úhelník k upevnění lišty na lanko, levý	1	
6.	8741/2406	Přiložka	2	
7.	—	Šroub s válcovou hlavou M 4x15 ČSN 02 1133	2	7-72-215/04
8.	—	Šestihranná matice M 4 ČSN 02 1401 (z toho 4 kusy k pos. 6, 2 kusy k pos. 11)	8	7-75-004
9.	—	Pružná podložka 4,1 ČSN 02 1740.00 (z toho 4 kusy k pos. 6, 2 kusy k pos. 11)	8	7-76-204
10.	—	Šroub se šestihrannou hlavou M 6x20 ČSN 02 1103	2	7-70-420/06
11.	603.15-4804	Úhelník k upevnění lišty na řetěz	2	
12.	—	Podložka 5,3 ČSN 02 1702.10	2	7-76-005
13.	—	Šroub se zápusťnou plochou hlavou M 4x15 ČSN 02 1153 (k pos. 6)	4	7-72-615/04
14.	603.15-0700	Vnitřní přítlačný váleček skla	2	8-15-197
15.	603.15-0800	Vnější přítlačný váleček skla	2	8-15-198
16.	—	Závitořezný šroub A 3x8 ČSN 1297/IV	8	7-62-608/30
17.	603.15-4906	Doraz okna, pravý	2	



Typ: 603	Skupina: Okna předních dveří	Tabulka: 88
-------------	---------------------------------	----------------

Pos.	Čís. součásti TATRA	Pojmenování	Kusů	Obchodní číslo Mototechny
18.	603.15-4900	Upevňovací objímka rámu . . . . .	2	
19.	-	Šroub s válcovou hlavou M 4x8 ČSN 02 1133 . . . . .	2	7-72-208/04
20.	-	Podložka 6,4 ČSN 02 1702.10 (z toho 4 kusy k pos. 18) . . . . .	8	7-76-008
21.	-	Pružná podložka 6,1 ČSN 02 1740.00 (z toho 4 kusy k pos. 11) . . . . .	8	7-76-206
22.	-	Šestihranná matice M 6 ČSN 02 1403 (z toho 2 kusy k pos. 10, 4 kusy k pos. 11) . . . . .	10	7-75-206
23.	603.15-4905	Doraz okna, levý . . . . .	2	
24.	-	Šroub se šestihrannou hlavou M 6x15 ČSN 02 1103 (z toho 4 kusy k pos. 18) . . . . .	8	7-70-415/06
25.	7743	Průchodka . . . . .	4	

Tabulka 89

## Zařízení ke spouštění oken, vnitřní lišty

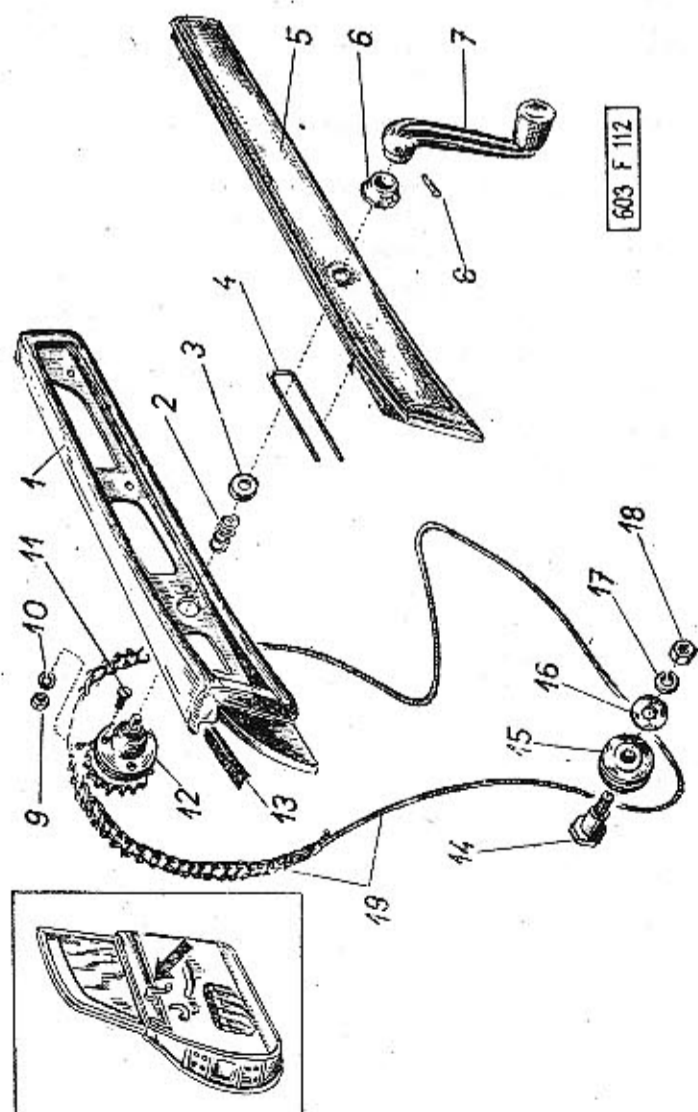

Typ: 603	Skupina: Zařízení ke spouštění oken, vnitřní lišty	Tabulka: 89
-------------	---	----------------

Pos.	Čís. součásti TATRA	Pojmenování	Kusů	Obchodní číslo Mototechny
1.	603.15-6000	Úplná vnitřní lišta pravých předních dveří . . . . .	1	
-	603.16-6000	Úplná vnitřní lišta levých předních dveří . . . . .	1	
2.	603.15-6506	Pružina . . . . .	2	
3.	603.15-6505	Podložka pružiny . . . . .	2	
4.	603.15-6303	Pojistka pouzdra . . . . .	2	
5.	603.15-6200	Opěrná vložka pravé lišty, úplná . . . . .	1	
-	603.16-6200	Opěrná vložka levé lišty, úplná . . . . .	1	
-	603.15-6300	Pouzdro pravé vložky . . . . .	1	
-	603.16-6300	Pouzdro levé vložky . . . . .	1	
-	603.15-6500	Pravá pryžová vložka . . . . .	1	
-	603.16-6500	Levá pryžová vložka . . . . .	1	
6.	603.15-3805	Růžice (pod kliku okenního mechanismu) . . . . .	2	
7.	600.15-3800	Klika okenního mechanismu . . . . .	2	8-15-175
8.	600.15-3005	Pojistný kolík kliky . . . . .	2	
9.	*)	Šestihranná matice M 4 ČSN 02 1401 (*) z toho 16 kusů k pos. 1 . . . . .	22	7-75-004
10.	*)	Podložka 4,1 ČSN 02 1740.00 . . . . .	22	7-76-204
11.	*)	Šroub se zápusťnou plochou hlavou M 4x10 ČSN 02 1153 . . . . .	22	7-72-610/04
12.	600.15-3200	Okenní mechanismus . . . . .	2	8-15-102
13.	603.15-6006	Tlumicí podložka (plstěná) . . . . .	2	
14.	8741/2433a	Čep kladky . . . . .	6	
15.	603.15-3301	Vodící kladka lanka . . . . .	6	
16.	600.15-1002	Vyrovňovací podložka . . . . .	2	
17.	-	Pružná podložka 5,1 ČSN 02 1740.00 . . . . .	6	7-76-205
18.	-	Šestihranná matice M 5 ČSN 02 1401 . . . . .	6	7-75-005
19.	603.15-3600	Řetězec okenního mechanismu, úplný . . . . .	2	8-15-144

Závěsy předních dveří

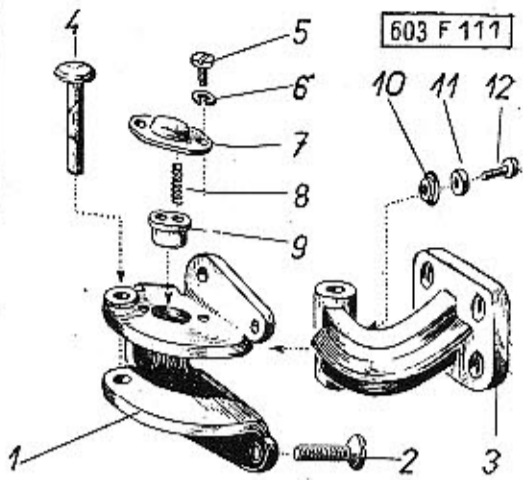
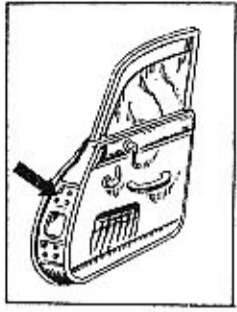

Typ: 603	Skupina: Závěsy předních dveří	Tabulka: 90
-------------	-----------------------------------	----------------

Pos.	Čís. součástí TATRA	Pojmenování	Kusů	Obchodní číslo Mototechny
-	603.15-1800	Úplný horní závěs pravých předních dveří . . . . .	1	8-09-420
-	603.16-1800	Úplný horní závěs levých předních dveří . . . . .	1	8-09-425
1.	603.15-1900	Pevná část pravého horního závěsu . . . . .	1	
-	603.16-1900	Pevná část levého horního závěsu . . . . .	1	
2.	-	Šroub M 8X20 ČSN 02 1153 . . . . .	16	7-72-620/08
3.	603.15-2100/2	Otočná část horního závěsu . . . . .	2	
-	603.15-3700	Úplný spodní závěs předních dveří . . . . .	2	8-09-430
-	603.15-3800	Pevná část spodního závěsu . . . . .	2	
-	603.15-3910	Otočná část spodního závěsu . . . . .	2	
4.	603.15-2113	Čep závěsu dveří . . . . .	4	
5.	-	Šroub s válcovou hlavou M 4X8 ČSN 02 1133 . . . . .	4	7-72-208/04
6.	-	Pružná podložka 4.1 ČSN 02 1740.00 . . . . .	4	7-76-204
7.	603.15-1912	Kryt zarážky . . . . .	2	
8.	603.15-1911	Pružina . . . . .	4	
9.	603.15-1910	Zarážka . . . . .	2	
10.	603.15-2110	Miska gumového nárazníku . . . . .	2	
11.	128.38-3105	Gumový nárazník . . . . .	2	
12.	-	Šroub s válcovou hlavou M 4X15 ČSN 02 1133 . . . . .	2	7-72-215/04

Zámky předních dveří

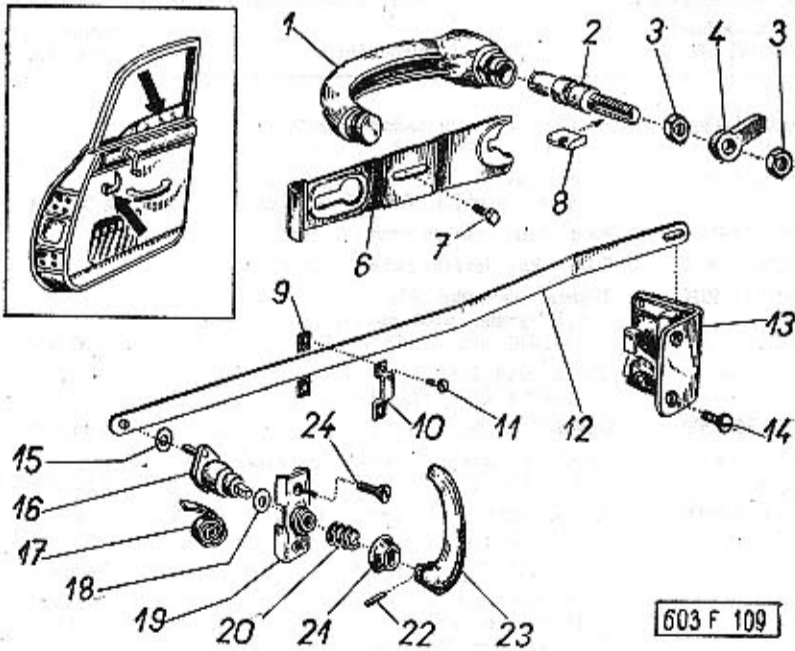

Typ: 603	Skupina: Zámky předních dveří	Tabulka: 91
-------------	----------------------------------	----------------

Pos.	Čís. součástí TATRA	Pojmenování	Kusů	Obchodní číslo Mototechny
3.	-	Šestihranná matice M 12X1,5 ČSN 02 1403 . . . . .	2	7-75-212/1
4.	603.15-5609	Otvírací páka, pravá . . . . .	1	
-	603.16-5609	Otvírací páka, levá . . . . .	1	
5.	-	Šestihranná matice M 12X1,5 ČSN 02 1403 . . . . .	2	7-75-212/1
6.	603.15-5608	Pojistka vnější kliky . . . . .	2	
7.	-	Šroub se šestihrannou hlavou M 6X6 ČSN 02 1103 . . . . .	2	7-70-906/06
8.	603.15-5604	Pojistný klín . . . . .	2	
9.	603.15-1105	Podložka táhla . . . . .	2	
10.	603.15-1100	Vedení táhla . . . . .	2	
11.	-	Šroub s válcovou hlavou M 4X12 ČSN 02 1133 . . . . .	4	7-72-212/04
12.	603.15-2308	Táhlo . . . . .	2	
13.	603.15-2200	Zámek pravých dveří . . . . .	1	8-01-040
-	603.16-2200	Zámek levých dveří . . . . .	1	8-01-041
14.	-	Šroub s čokovitou hlavou M 5X10 ČSN 02 1157 . . . . .	12	7-72-810/05
15.	603.15-2310	Podložka . . . . .	2	
16.	600.17-2300/2	Náboj („ořech“) pravé vnitřní kliky . . . . .	1	
-	600.17-7800/2	Náboj („ořech“) levé vnitřní kliky . . . . .	1	
17.	8741/1444/2	Pružina . . . . .	2	
18.	603.15-2311	Podložka . . . . .	2	
19.	603.17-2400	Pravý krycí plech . . . . .	1	
-	603.18-2400	Levý krycí plech . . . . .	1	
20.	6538	Pružina . . . . .	2	
21.	141.15.4610	Růžice (pod vnitřní kliku) . . . . .	2	
22.	600.15-3005	Pojistný kolík, kliky . . . . .	2	
23.	600.15-3001	Vnitřní klika zámku . . . . .	2	8-06-042
24.	-	Šroub se zápusťnou plochou hlavou M 5X10 ČSN 02 1153 . . . . .	4	7-72-610/05

Pos.	Čís. součástí TATRA	Pojmenování	Kusů	Obchodní číslo Mototechny
1.	603.15-5501	Vnější klika . . . . .	2	8-05-024
2.	603.15-5600	Úplný vlačný čep kliky se zámkem . . . . .	2	8-05-025
-	603.16-5601	Tlačný čep kliky . . . . .	2	
-	6494	Zámek . . . . .	2	
-	603.16-5603	Pojistný kolík . . . . .	2	
-	-	Bezhlavý šroub M 3X8 ČSN 02 1183 . . . . .	2	7-66-008/03

Zadní dvěře, okenní rámy

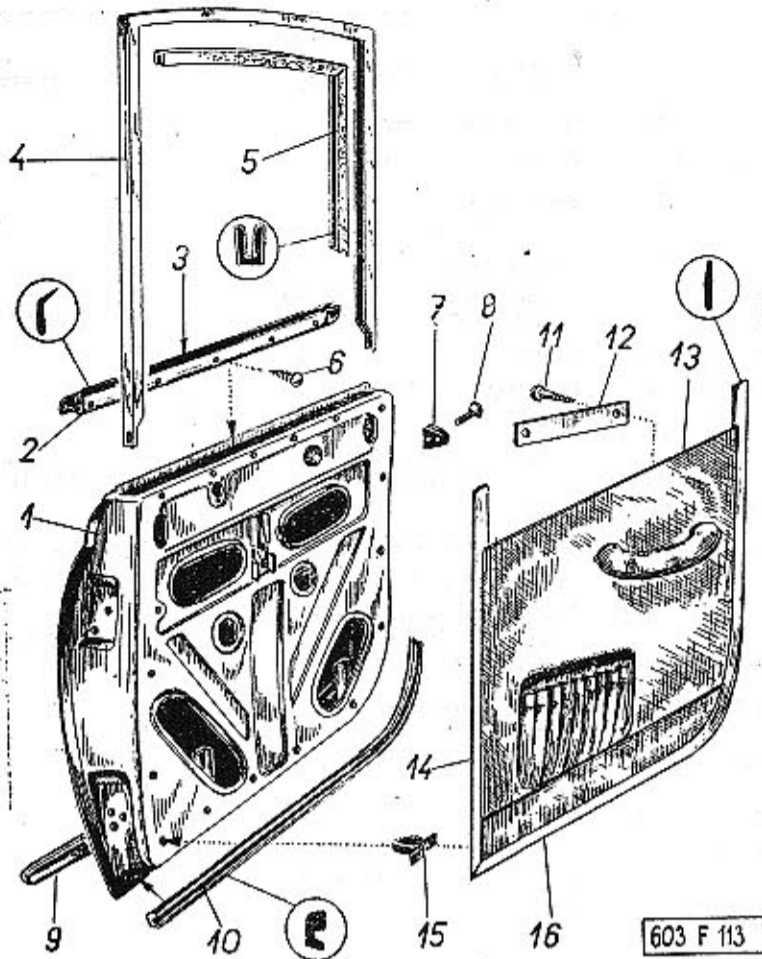

603 F 113

Pos.	Čís. součásti TATRA	Pojmenování	Kusů	Obchodní číslo Mototechny
1.	603.17-0200	Pravé zadní dvěře (v surovém stavu)	1	
-	603.18-0200	Levé zadní dvěře (v surovém stavu)	1	
2.	603.17-4300	Krycí lišta pravých zadních dveří, úplná (s těsněním)	1	

Typ:	Skupina:	Tabulka:
603	Zadní dvěře, okenní rámy	92

Pos.	Čís. součásti TATRA	Pojmenování	Kusů	Obchodní číslo Mototechny
-	603.18-4300	Krycí lišta levých zadních dveří, úplná (s těsněním)	1	
3.	603.17-4404	Těsnění skla (guma, profil č. 6670 l=695 mm)	2	8-22-164
4.	603.17-4600	Rám okna pravých zadních dveří	1	
-	603.18-4600	Rám okna levých zadních dveří	1	
5.	603.17-4610	Těsnění okenního skla („U“-guma, potažená plyšcem, l=2410 mm, profil č. 7723)	2	3-23-006
6.	-	Závitořezný šroub A 3X8 ČSN 1297/IV	10	
7.	600.15-4000	Gumový sedlík	4	8-04-039
8.	-	Šroub se zápusťnou plochou hlavou M 5X25 ČSN 02 1153	8	7-72-625/05
9.	603.17-5400	Spodní vnější lišta zadních dveří	2	
-	*)	Pružná podložka 4.1 ČSN 02-1740.00	10	7-76-204
-	*)	Šestihranná matice M 4 ČSN 02 1401 *) k upevnění lišty pos. 9.	10	7-75-004
10.	603.17-5201	Vnější těsnění dveří (mechová guma, profil č. 6591, l=1500 mm)	2	8-24-089
-	603.17-5202	Vnější těsnění dveří (u závěsu) (guma 45 Sh, profil č. 1191, l=735 mm)	2	
11.	-	Vrut (šroub do dřeva) 5X30 ČSN 02 1812.00	4	7-67-030/50
12.	603.15-7010	Podložka k opěře rukou	2	
13.	603.15-7000	Opěra ruky, pravá	1	
-	603.16-7000	Opěra ruky, levá	1	
-	603.15-7100	Ozdobná lišta opěry	2	
14.	603.17-5715	Vnitřní těsnění dveří (u závěsu), (guma, profil č. 5606, l=700 mm)	2	8-22-166
15.	6541	Upevňovací perle výplně	22	
16.	603.17-5712	Vnitřní těsnění dveří (guma, profil č. 5606, l=1350 mm)	2	8-22-166
17.	603.17-5700	Úplná výplň pravých zadních dveří	1	
-	603.18-5700	Úplná výplň levých zadních dveří	1	

Okna zadních dveří

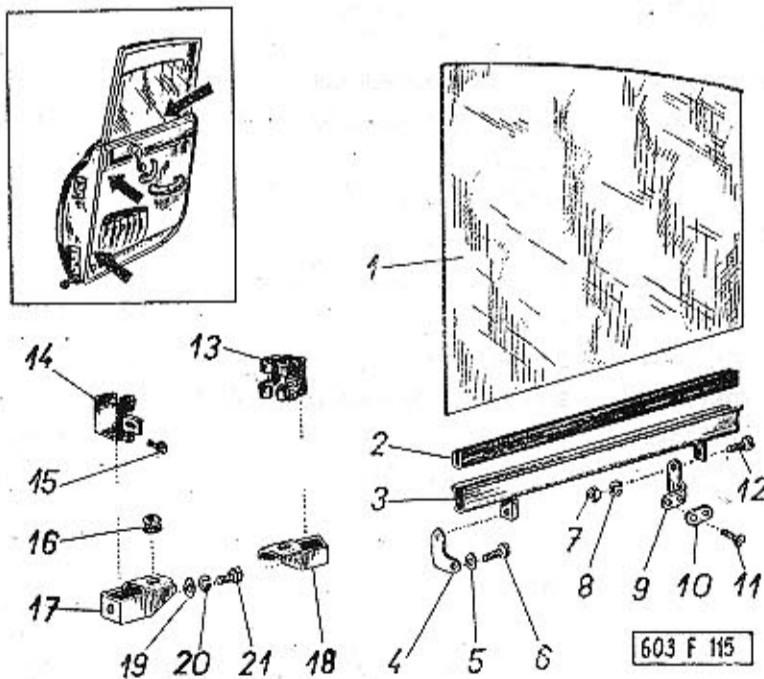

603 F 115

Pos.	Čís. součásti TATRA	Pojmenování	Kusů	Obchodní číslo Mototechny
1.	603.17-4615	Sklo okna zadních dveří	2	
2.	603.17-4616	Těsnění skla („U“ profil č. 5546)	2	8-22-003
3.	603.17-4800	Lišta pro sklo zadních dveří	2	8-15-071
4.	603.15-4804	Úhelník k upevnění lišty na řetízec	2	
5.	-	Podložka 5,3 ČSN 02 1702.10	2	7-76-005

Typ:	Skupina:	Tabulka:
603	Okna zadních dveří	93

Pos.	Čís. součásti TATRA	Pojmenování	Kusů	Obchodní číslo Mototechny
6.	-	Šroub s válcovou hlavou M 4X15 ČSN 02 1133	2	7-72-215/04
7.	*)	Šestihranná matice M 4 ČSN 02 1401 (z toho 2 kusy k pos. 4, 4 kusy k pos. 10)	8	7-75-004
8.	*)	Pružná podložka 4.1 ČSN 02 1740.00	8	7-76-204
9.	603.15-4805	Úhelník k upevnění lišty na lanko pravý	1	
-	603.16-4805	Úhelník k upevnění lišty na lanko, levý	1	
10.	8741/2406	Příložka	2	
11.	-	Šroub se zápusťnou plochou hlavou M 4X15 ČSN 02 1153 (k pos. 10)	4	7-72-615/04
12.	-	Šroub s válcovou hlavou M 4X10 ČSN 02 1133 (z toho 2 kusy k pos. 4)	4	7-72-210/04
13.	603.17-4900	Upevňovací objímka rámu	2	
14.	603.15-4900	Upevňovací objímka rámu	2	
15.	-	Šroub s válcovou hlavou M 4X8 ČSN 02 1133 (z toho 1 kus k pos. 13, 1 kus k pos. 14)	4	7-72-208/04
16.	7743	Průchodka	4	
17.	603.15-4905	Doraz okna, levý	2	
18.	603.15-4906	Doraz okna, pravý	2	
19.	**)	Podložka 6,4 ČSN 02 1702.10	10	7-76-006
20.	**)	Pružná podložka 6,1 ČSN 02 1740.00 (** z toho 2 kusy k pos. 13, 4 kusy k pos. 14, 2 kusy k pos. 18.	10	7-76-206
21.	**)	Šroub se šestihrannou hlavou M 6X12 ČSN 02 1103	10	7-70-912/06



Zařízení ke spouštění oken, vnitřní lišty

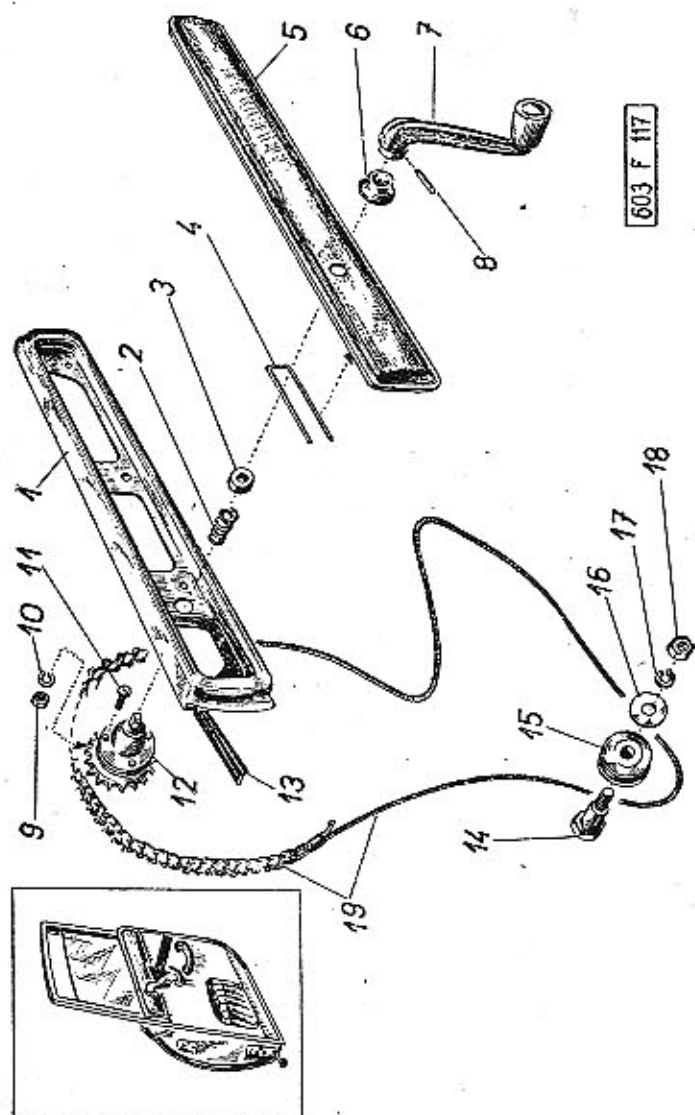

Typ:	Skupina:	Tabulka:
603	Zařízení ke spouštění oken, vnitřní lišty	94

Pos.	Čís. součásti TATRA	Pojmenování	Kusů	Obchodní číslo Mototechny
1.	603.17-6001	Vnitřní lišta pravých zadních dveří	1	
-	603.18-6001	Vnitřní lišta levých zadních dveří	1	
2.	603.15-6506	Pružina	2	
3.	603.15-6505	Podložka pružiny	2	
4.	603.17-6303	Pojistka pouzdra	2	
5.	603.17-6200	Opěrná vložka lišty, úplná	2	
-	603.17-6300	Pouzdro vložky	2	
-	603.17-6500	Pryžová vložka	2	
6.	603.15-3805	Růžice (pod kliku okenního mechanismu)	2	
7.	600.15-3800	Klika okenního mechanismu	2	8-15-175
8.	600.15-3005	Pojistný kolík kliky	2	
9.	*)	Šestihranná matice M 4 ČSN 02 1401	22	7-75-004
10.	*)	Pružná podložka 4,1 ČSN 02 1740.00	22	7-76-204
11.	*)	Šroub se zápusťnou plochou hlavou M 4x10 ČSN 02 1153 *) z toho 16 kusů k pos. 1	22	7-72-610/04
12.	600.15-3200	Okenní mechanismus	2	8-15-116
13.	603.17-5003	Tlumičí podložka	2	
14.	8741/2433a	Čep kladky	6	
15.	603.15-3301	Vodící kladka lanka	6	
16.	600.15-1002	Vyrovnávací podložka	2	
17.	-	Pružná podložka 5,1 ČSN 02 1740	6	7-76-205
18.	-	Šestihranná matice M 5 ČSN 02 1401	6	7-75-005
19.	603.17-3600	Řetěz okenního mechanismu	2	8-15-145

Závěsy zadních dveří

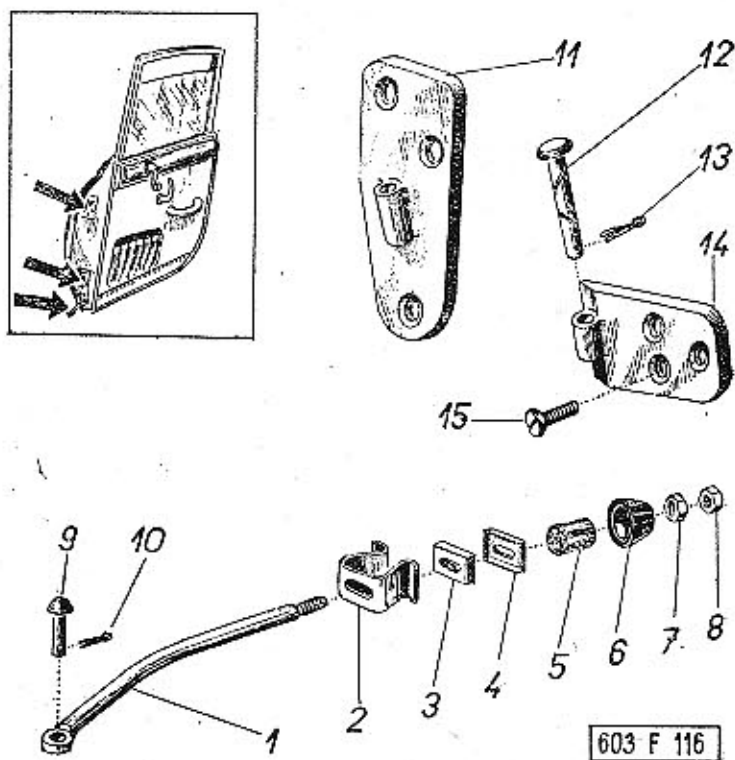

Typ:	Skupina:	Tabulka:
603	Závěsy zadních dveří	95

Pos.	Čís. součásti TATRA	Pojmenování	Kusů	Obchodní číslo Mototechny
1.	603.17-4201	Táhlo zádržky	2	
2.	603.17-4204	Perový držák	2	
3.	603.17-4203	Gumová vložka vedení zádržky	2	
4.	603.17-4202	Pouzdro gumové vložky zádržky	2	
5.	603.17-4206	Gumový nárazník	2	
6.	603.17-4207	Pouzdro gumového nárazníku	2	
7.)	-	Šestihranná matice M 6 ČSN 02 1401	4	7-75-006
8.)	-			
9.	600.15-4205	Čep táhla	2	
10.	-	Závlačka 2x12 ČSN 02 1781.00	2	7-77-020/12
11.	603.17-2100	Otočná část pravého horního závěsu	1	8-09-421
-	603.18-2100	Otočná část levého horního závěsu	1	8-09-426
12.	603.17-2105	Čep závěsu dveří	4	
13.	-	Závlačka 3x15 ČSN 02 1781.00	4	7-77-030/15
14.	603.17-2200	Otočná část spodního závěsu	2	8-09-431
15.	-	Šroub se zápusťnou plochou hlavou M 8x20 ČSN 02 1153	12	7-72-620/08

Zámky zadních dveří

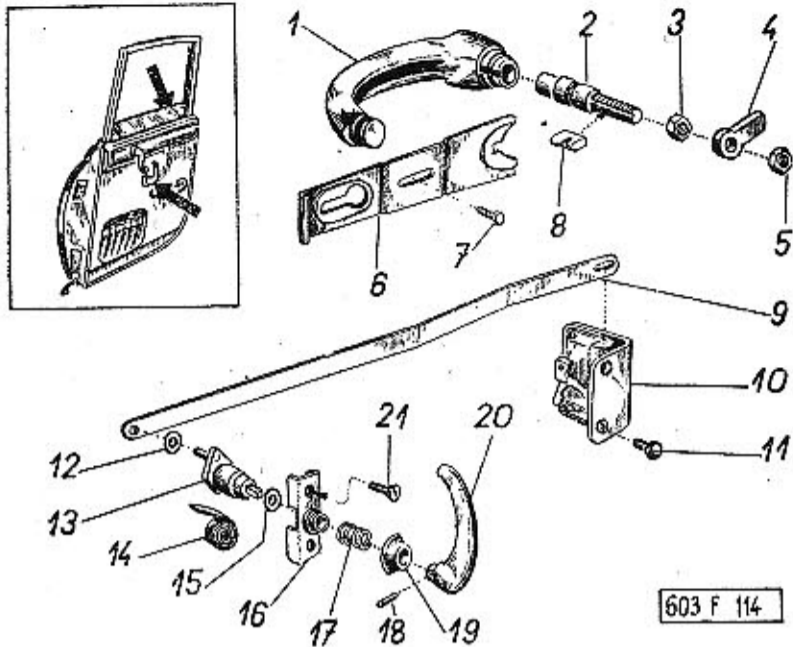

214

Typ:	Skupina:	Tabulka:		
603	Zámky zadních dveří	96		
Pos.	Čís. součásti TATRA	Pojmenování	Kusů	Obchodní číslo Mototechny
1.	603.15-5501	Vnější klika . . . . .	2	8-05-024
2.	603.17-5600	Úplný tlačný čep kliky . . . . .	2	
3.	—	Šestihranná matice M 12X1,5 ČSN 02 1403 . . . . .	2	7-75-212/1
4.	603.15-5609	Otvírací páka, pravá . . . . .	1	
—	603.16-5609	Otvírací páka, levá . . . . .	1	
5.	—	Šestihranná matice M 12X1,5 ČSN 02 1403 . . . . .	2	7-75-212/1
6.	603.15-5608	Pojistka vnější kliky . . . . .	2	
7.	—	Šroub se šestihrannou hlavou M 6X6 ČSN 02 1103 . . . . .	2	7-70-906/06
8.	603.15-5604	Pojistný klín . . . . .	2	
9.	603.17-2308	Táhlo . . . . .	2	
10.	603.15-2200	Zámek pravých dveří . . . . .	1	8-01-040
—	603.16-2200	Zámek levých dveří . . . . .	1	8-01-041
11.	—	Šroub s čokovitou hlavou M 5X10 ČSN 02 1157 . . . . .	12	7-72-810/05
12.	603.15-2310	Podložka . . . . .	2	
13.	600.17-2300/2	Náboj („ořech“) pravé vnitřní kliky . . . . .	1	
—	600.17-7800/2	Náboj („ořech“) levé vnitřní kliky . . . . .	1	
14.	8741/1444/2	Pružina . . . . .	2	
15.	603.15-2311	Podložka . . . . .	2	
16.	603.17-2400	Pravý krycí plech . . . . .	1	
—	603.18-2400	Levý krycí plech . . . . .	1	
17.	6538	Pružina . . . . .	2	
18.	600.15-3005	Pojistný kolík kliky . . . . .	2	
19.	141.15-4610	Růžice (pod vnitřní kliku) . . . . .	2	
20.	600.15-3001	Vnitřní klika zámku . . . . .	2	8-06-042
21.	—	Šroub se zápusťnou plochou hlavou M 5X10 ČSN 02 1153 . . . . .	4	7-72-610/05

215

Tabulka 97

Víko předního zavazadlového prostoru, uzávěr

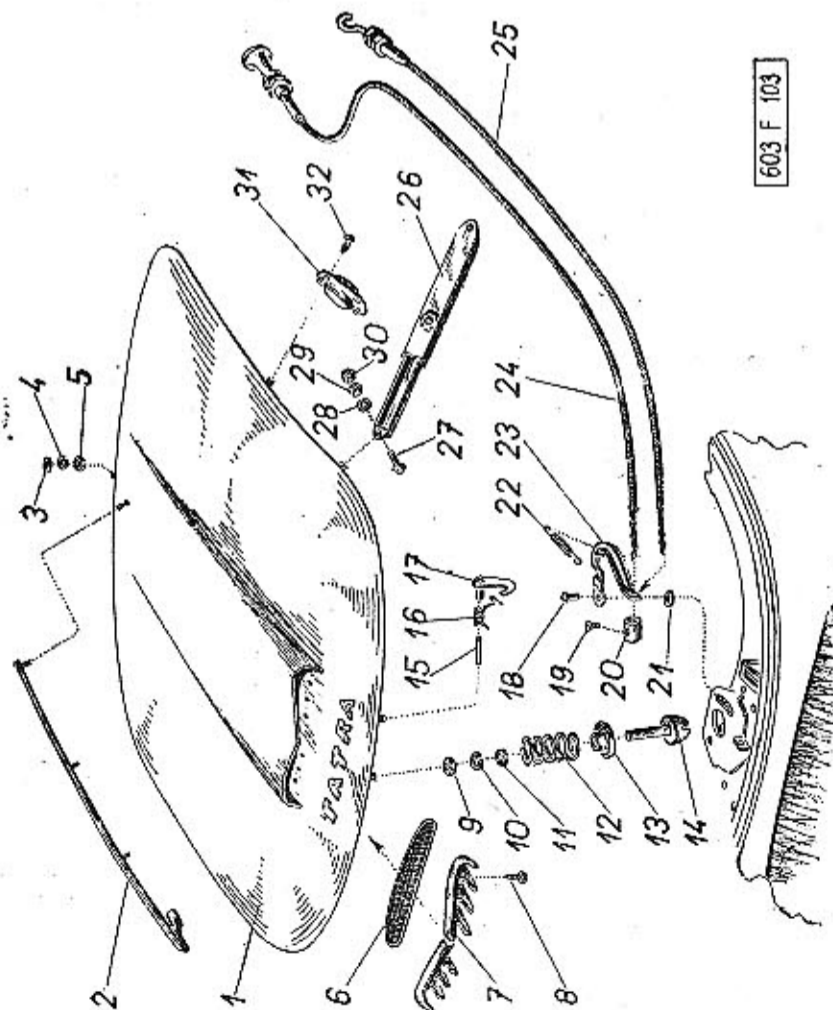

216

Typ:	Skupina:	Tabulka:		
603	Víko předního zavazadlového prostoru, uzávěr	97		
Pos.	Čís. součásti TATRA	Pojmenování	Kusů	Obchodní číslo Mototechny
—	603.02-0000	Úplné víko předního zavazadlového prostoru (se součástmi pos. 1 až 17 a 26 až 32 nastříkané základní barvou) . . . . .	1	
1.	603.20-0100	Víko předního zavazadlového prostoru (v surovém stavu) . . . . .	1	
2.	603.20-6100	Střední ozdobná lišta . . . . .	1	
3.	—	Podložka 4,3 ČSN 02 1740.00 . . . . .	3	7-76-204
4.	—	Pružná podložka 4,1 ČSN 02 1740.00 . . . . .	19	7-76-204
5.	—	Šestihranná matice M 4 ČSN 02 1401 . . . . .	13	7-75-004
6.	603.20-6000	Sítka . . . . .	1	
7.	603.20-6500	Ozdobná mřížka, levý díl . . . . .	1	
—	603.20-6400	Ozdobná mřížka, pravý díl . . . . .	1	
—	603.20-6600	Písmeno T . . . . .	2	
—	603.20-6700	Písmeno A . . . . .	2	
—	603.20-6800	Písmeno R . . . . .	1	
8.	—	Závitořezný šroub s válcovou hlavou A 3X8 ČSN 1297/IV . . . . .	6	7-62-708/30
9.	—	Nízká šestihranná matice M 12X1,5 ČSN 02 1403 . . . . .	1	7-75-212/1
10.	—	Pružná podložka 12,2 ČSN 02 1740.00 . . . . .	1	7-76-212
11.	—	Nízká šestihranná matice M 12X1,5 ČSN 02 1403 . . . . .	1	7-75-212/1
12.	603.20-2101/2	Tlačná pružina . . . . .	1	
13.	603.20-2102	Miska pružiny . . . . .	1	
14.	603.21-1401	Čep uzávěru . . . . .	1	
15.	—	Kolík 6X32 ČSN 02 2140 . . . . .	1	7-88-432/05

217



Typ:	Skupina:	Tabulka:
603	Víko předního zavazadlového prostoru, uzávěr	97

Pos.	Čís. součásti TATRA	Pojmenování	Kusů	Obchodní číslo Mototechny
16.	603.20-5804/2	Pružina . . . . .	1	
17.	603.20-5900	Pojistný háček . . . . .	1	
18.	-	Nýt 6×12 ČSN 02 2301.00 . . . . .	1	5-24-582
19.	-	Šroub s válcovou hlavou M 4×10 ČSN 02 1133 . . . . .	2	7-72-210/04
20.	603.20-8510	Pojistka lanovodu (bowden) . . . . .	2	
21.	-	Podložka 6,4 ČSN 02 1702.0 . . . . .	2	7-76-006
22.	603.20-7001	Pružina uzávěru . . . . .	1	
23.	603.08-3600	Západka uzávěru . . . . .	1	
24.	603.20-8500	Úplný lanovod (bowden) s knoflíkem . . . . .	1	
25.	603.20-8600	Úplný lanovod (bowden) zakončený háčkem (náhradní lanovod pro případ poruchy lanovodu pos. 24 — montuje se jen u novějších vozů) . . . . .	1	
26.	603.20-5500	Výsuvná podpěra víka . . . . .	1	
27.	-	Šroub se šestihrannou hlavou M 6×25 ČSN 02 1103 . . . . .	2	7-70-125/06
28.	-	Podložka 6,1 ČSN 02 1740.00 . . . . .	2	7-76-206
29. } 30. }	-	Šestihranná matice M 6 ČSN 02 1401 . . . . .	4	7-75-006
31.	603.20-8000	Svítilna (osvětlení předního zavazadlového prostoru) . . . . .	1	1-37-203
32.	-	Závitořezný šroub B 3,5×12 ČSN 1297 . . . . .	4	7-62-212/35

**Veteran service**

Aktuální nabídka  
[www.veteranservice.cz](http://www.veteranservice.cz)

**Aero** Výroba dobového příslušenství, profilových těsnění na historická vozidla a náhradních dílů na vozy Aero a Tatra

Tabulka 98

Víko schránky na náhradní kolo

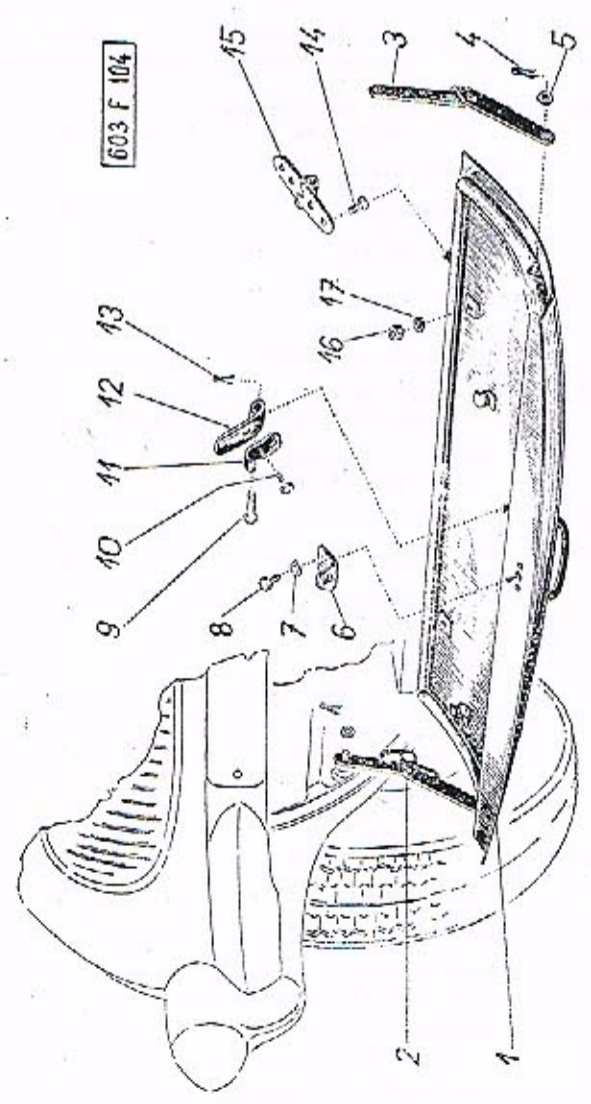

Typ:	Skupina:	Tabulka:
603	Víko schránky na náhradní kolo	98

Pos.	Čís. součásti TATRA	Pojmenování	Kusů	Obchodní číslo Mototechny
-	603.45-0000/2	Úplné víko schránky na náhradní kolo (se součástmi pos. 1 až 15 — nastříkané základní barvou) . . . . .	1	
1.	603.45-0100	Víko schránky na náhradní kolo (v surovém stavu) . . . . .	1	
2.	603.45-0500/2	Úplný nůžkový závěs, pravý . . . . .	1	
-	603.45-0510	Pružina nůžkového závěsu (pravého) . . . . .	1	
3.	603.45-0700/2	Úplný nůžkový závěs, levý . . . . .	1	
4.	-	Závlačka 2×15 ČSN 02 1781.00 . . . . .	3	7-77-020/15
5.	-	Podložka 6,4 ČSN 02 1702.10 (z toho 2 kusy k upevnění pos. 2 a 3) . . . . .	4	7-76-006
6.	603.45-1401	Zarážka uzávěru . . . . .	1	
7.	-	Pružná podložka 6,1 ČSN 02 1740.00 . . . . .	6	7-76-206
8.	-	Šroub se šestihrannou hlavou M 6×15 ČSN 02 1103 . . . . .	2	7-70-415/06
9.	-	Čep 8×50×47 ČSN 02 2111 . . . . .	1	7-89-050/08
10.	-	Šroub se šestihrannou hlavou M 6×12 ČSN 02 1103 . . . . .	2	7-70-912/06
11.	603.45-1805	Zarážka podpěry držáku . . . . .	1	
-	603.45-0010	Těsnění dvířek (mehrová pryž - profil č. 6591) . . . . .	2	8-24-089
12.	603.45-1802	Sklopný doraz pro náhradní kolo . . . . .	1	
13.	-	Závlačka 2×15 ČSN 02 1781.00 . . . . .	2	7-77-020/15
14.	-	Šroub se zápusnou plochou hlavou M 6×15 ČSN 02 1153 . . . . .	8	7-72-615/06
15.	603.45-1000	Závěs víka . . . . .	2	
16.	-	Šestihranná matice M 6 ČSN 02 1401 . . . . .	6	7-75-006
17.	-	Podložka M 6,1 ČSN 02 1740.00 . . . . .	2	7-76-206



## Uzávěr schránky na náhradní kolo

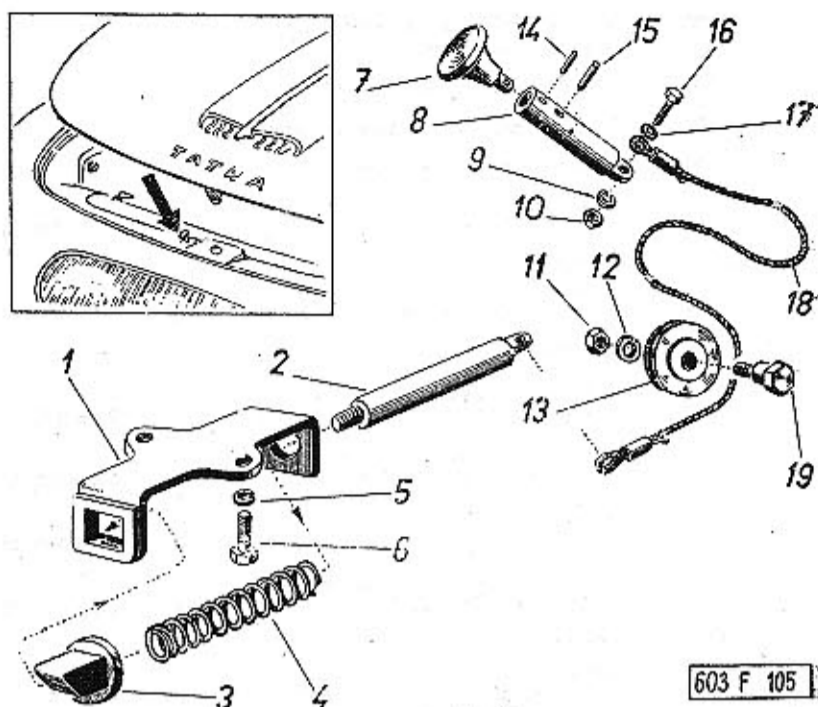

222

Typ:	Skupina:	Tabulka:		
603	Uzávěr schránky na náhradní kolo	99		
Pos.	Čís. součásti TATRA	Pojmenování	Kusů	Obchodní číslo Mototechny
-	603.24-3300	Úplný uzávěr víka schránky na náhradní kolo	1	
1.	603.24-3400	Pouzdro uzávěru	1	
2.	603.24-3411	Čep uzávěru	1	
3.	603.24-3410	Stříelka uzávěru	1	
4.	603.24-3412	Pružina	1	
5.	-	Pružná podložka 6,1 ČSN 02 1740.00	2	7-76-206
-	603.24-3500	Úplné táhlo uzávěru (se součástmi pos. 7 až 10 a 14 až 18)	1	
6.	-	Šroub se šestihrannou hlavou M 6×15 ČSN 02 1103	2	7-70-415/06
7.	603.24-3611	Rukojeť	1	
8.	603.24-3610	Čep rukojeti	1	
9.	-	Pružná podložka 4,1 ČSN 02 1740.00	2	7-76-204
10.	-	Šestihranná matice M 4 ČSN 02 1401	2	7-75-004
11.	-	Šestihranná matice M 6 ČSN 02 1401	1	7-75-006
12.	-	Pružná podložka 6,1 ČSN 02 1740.00	1	7-76-206
13.	603.15-3301	Vodící kladka lanka	1	
14.	603.24-3613	Pojistný kolík	1	
15.	603.24-3612	Kolík	1	
16.	-	Šroub se šestihrannou hlavou M 4×12 ČSN 02 1103	2	7-71-712/04
17.	-	Podložka 4,3 ČSN 02 1702.10	2	7-76-004
18.	603.24-3600	Lanko uzávěru (s koncevkami) (ocelové lanko Ø 3,15×490 ČSN 02 4320.25)	1	
19.	603.24-3701	Čep kladky	1	

223

Tabulka 100

## Kapota motoru

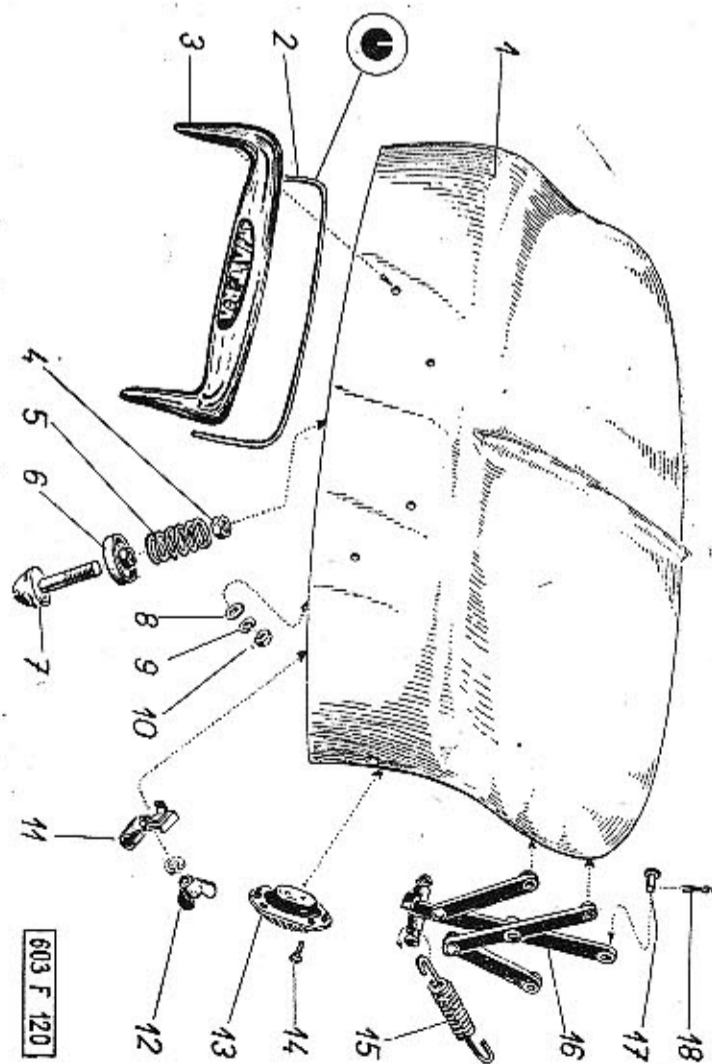

224

Typ:	Skupina:	Tabulka:		
603	Kapota motoru	100		
Pos.	Čís. součásti TATRA	Pojmenování	Kusů	Obchodní číslo Mototechny
-	603.21-0000	Úplná kapota motoru (se součástmi pos. 1 až 18 nastříkaná základní barvou)	1	
1.	603.21-0100	Kapota motoru se závěsy (v surovém stavu)	1	
2.	603.21-2010	Těsnění	1	
3.	603.21-2000	Rám značkové tabulky, úplný (s průsvitnou značkou TATRA)	1	
-	603.21-2508	Průsvitná značka TATRA (z Umplexu)	1	
-	603.21-2509	Krycí sklo průsvitné značky	1	
-	603.21-2510	Okénko k osvětlení značkové tabulky (z Umplexu)	2	
4.	-	Šestihranná matice M 12×1,5 ČSN 02 1403	1	7-75-212/1
5.	603.21-1404	Pružina závěsu	1	
6.	603.21-1500	Vedení pružiny	1	
7.	603.21-1401	Čep závěsu	1	
8.	*)	Podložka 7 ČSN 02 1727	4	7-76-306
9.	*)	Pružná podložka 6,1 ČSN 02 1740.00	6**)	7-76-206
10.	*)	Šestihranná matice M 6 ČSN 02 1401	4	7-75-006
		*) k upevnění pos. 3 a značkové tabulky		
		** z toho 2 kusy k pos. 11		
11.	603.21-2700	Držák žárovky (k osvětlení značkové tabulky)	2	
12.	-	Křídlová matice M 6 ČSN 02 1665	2	7-74-406
13.	603.20-8000	Svítilna (k osvětlení motorového prostoru)	1	1-37-203

225

Typ: 603	Skupina: Kapota motoru	Tabulka: 100
-------------	---------------------------	-----------------

Pos.	Čís. součásti TATRA	Pojmenování	Kusů	Obchodní číslo Mototechny
14.	—	Závitořezný šroub B 3,5×12 ČSN 1297/III . . . . .	4	7-62-112/35
15.	7582	Pružina . . . . .	4	
16.	603.21-0800	Úplný pravý nůžkový závěs kapoty . . . . .	1	
—	603.21-1800	Úplný levý nůžkový závěs kapoty . . . . .	1	
17.	*)	Čep s hlavou 8×22×19 ČSN 02 2111 . . . . .	8	7-89-022/08
18.	*)	Závlačka 2×15 ČSN 02 1781.00 . . . . . *) z toho 4 kusy k upevnění závěsů ke karoserii.	8	7-77-020/15

Tabulka 101

Uzávěr kapoty

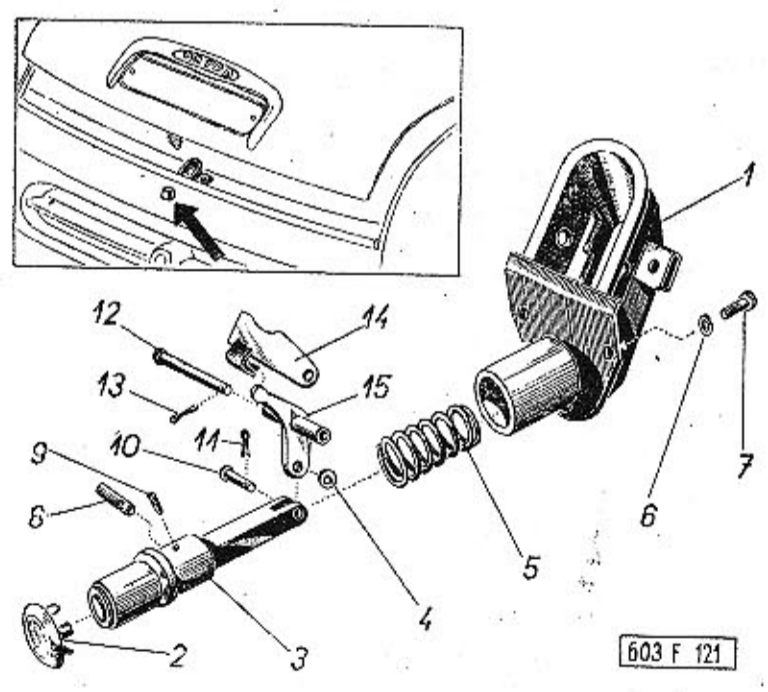

Typ: 603	Skupina: Uzávěr kapoty	Tabulka: 101
-------------	---------------------------	-----------------

Pos.	Čís. součásti TATRA	Pojmenování	Kusů	Obchodní číslo Mototechny
—	603.38-6000	Úplný uzávěr kapoty . . . . .	1	
1.	603.38-6100	Pouzdro uzávěru . . . . .	1	
2.	603.38-6411	Kroužek tlačného čepu . . . . .	1	
3.	603.38-6400	Tlačný čep uzávěru (se zámkem) . . . . .	1	
—	6494	Zámek . . . . .	1	
4.	—	Podložka ČSN 02 1702.10 . . . . .	4	7-76-006
5.	603.38-6410	Pružina . . . . .	1	
6.	—	Podložka M 6,1 ČSN 02 1740.00 . . . . .	3	7-76-206
7.	—	Šroub se šestihrannou hlavou M 6×15 ČSN 02 1103 . . . . .	3	7-70-415/06
8.	603.38-6403	Pojistný kolík . . . . .	1	
9.	—	Bezhlavý šroub M 3×8 ČSN 12 1183 . . . . .	1	7-66-108/03
10.	—	Čep s hlavou 6×16×13 ČSN 02 2111 . . . . .	2	7-89-016/06
11.	—	Závlačka 1,6×10 ČSN 02 1781.00 . . . . .	1	7-77-016/10
12.	603.38-6412	Čep s hlavou . . . . .	1	
13.	—	Závlačka 1,6×10 ČSN 02 1781.00 . . . . .	2	7-77-016/10
14.	603.38-6600	Západka . . . . .	1	
15.	603.38-6500	Páčka . . . . .	1	

Přední nárazník

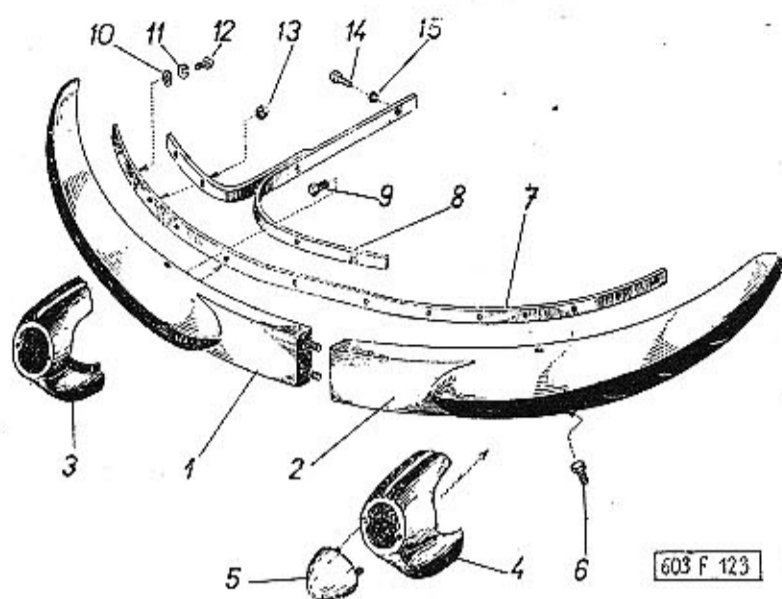

Typ: 603	Skupina: Přední nárazník	Tabulka: 102
-------------	-----------------------------	-----------------

Pos.	Čís. součásti TATRA	Pojmenování	Kusů	Obchodní číslo Mototechny
-	603.38-0100	Úplný přední nárazník (se součástmi pos. 1 až 15)	1	
1.	603.38-0200	Pravý díl předního nárazníku	1	
2.	603.38-0700	Levý díl předního nárazníku	1	
-	603.38-1300	Předsunutý gumový nárazník s držákem, pravý, úplný	1	
3.	603.38-1400	Držák pravého předsunutého gumového nárazníku	1	
-	603.38-2600	Předsunutý gumový nárazník s držákem, levý, úplný	1	
4.	603.38-2700	Držák levého předsunutého gumového nárazníku	1	
5.	603.38-1700/3	Gumový nárazník	2	
6.	-	Šroub se šestihrannou hlavou M 8x15 ČSN 02 1103	4	7-70-415/08
7.	603.38-2001	Přední díl držáku předního nárazníku	1	
8.	603.38-2100	Držák předního nárazníku	2	
9.	-	Šroub se šestihrannou hlavou M 8x25 ČSN 02 1101	8	7-70-025/08
10.	-	Podložka 8,4 ČSN 02 1702.10	12	7-76-008
11.	*)	Pružná podložka 8,2 ČSN 02 1740.00	23	7-76-208
12.	-	Šroub se šestihrannou hlavou M 8x20 ČSN 02 1103	2	7-70-420/08
13.	*)	Šestihranná matice M 8 ČSN 02 1401 *) z toho 4 kusy k pos. 5	17	7-75-008
14.	**)	Šroub se šestihrannou hlavou M 10x25 ČSN 02 1103	4	7-70-425/10
15.	**)	Pružná podložka 10,2 ČSN 02 1740.00 **) k upevnění držáku pos. 8 ke ka- roserii	4	7-76-210

Zadní nárazník

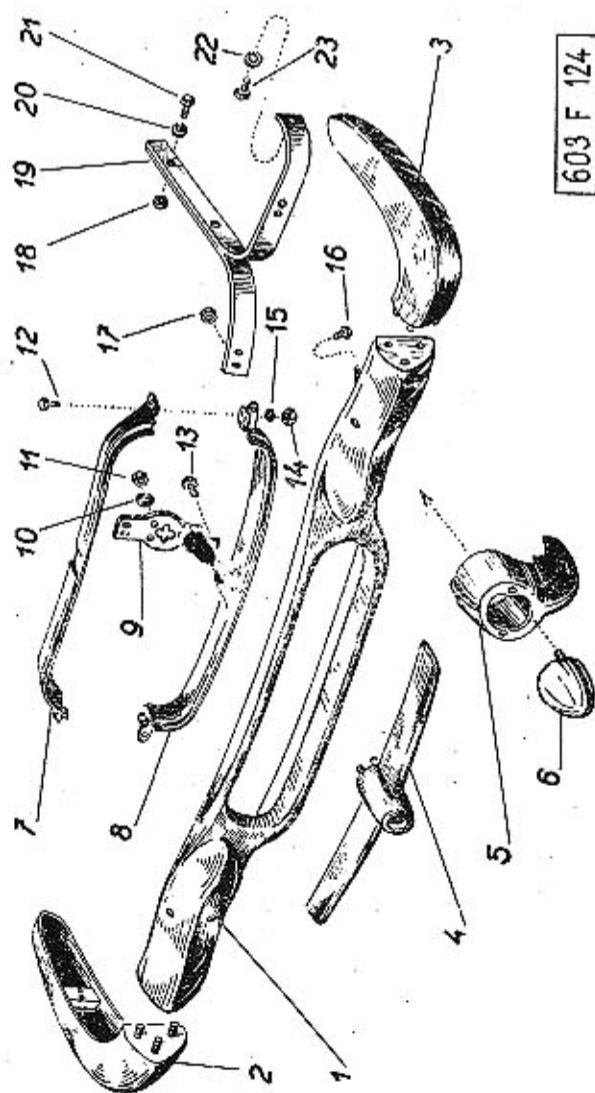

Typ: 603	Skupina: Zadní nárazník	Tabulka: 103
-------------	----------------------------	-----------------

Pos.	Čís. součásti TATRA	Pojmenování	Kusů	Obchodní číslo Mototechny
-	603.38-3100	Úplný zadní nárazník (se součástmi pos. 1 až 23)	1	
-	603.38-4000	Úplný střední díl zadního nárazníku (pos. 1 se součástmi pos. 4 až 16)	1	
1.	603.38-4001	Střední díl zadního nárazníku	1	
2.	603.38-3600	Levý díl zadního nárazníku	1	
3.	603.38-3200	Pravý díl zadního nárazníku	1	
4.	603.38-4800	Přítčka s vedením pro roztáčecí kliku	1	
-	603.38-5600	Předsunutý zadní gumový nárazník s držákem, úplný	2	
5.	603.38-5700	Držák zadního předsunutého gumového nárazníku	2	
6.	603.38-1700/3	Gumový nárazník	2	
-	603.38-4700	Úplný rámek výstupního otvoru (zmontované součásti pos. 7 až 9 a 12 až 15)	1	
7.	603.38-9601	Horní díl rámku	1	
8.	603.38-6700	Spodní díl rámku	1	
9.	603.38-4810	Přidrzná destička	1	
10.	-	Pružná podložka 6,1 ČSN 02 1740.00	9	7-76-206
11.	-	Šestihranná matice M 6 ČSN 02 1401	5	7-75-006
12.	-	Šroub se šestihrannou hlavou M 4x10 ČSN 02 1103	4	7-71-710/04
13.	-	Šroub se šestihrannou hlavou M 6x15 ČSN 02 1103	4	7-70-415/06
14.	-	Šestihranná matice M 4 ČSN 02 1401	4	7-75-004
15.	-	Pružná podložka 4,1 ČSN 02 1740.00	4	7-76-204



Typ: 603	Skupina: <b>Zadní nárazník</b>	Tabulka: 103
-------------	-----------------------------------	-----------------

Pos.	Čís. součásti TATRA	Pojmenování	Kusů	Obchodní číslo Mototechny
16.	—	Šroub se šestihrannou hlavou M 8×15 ČSN 02 1103 . . . . .	4	7-70-415/08
17.	—	Šestihranná matice M 8 ČSN 02 1401 . . . . .	18	7-75-008
18.	*)	Šestihranná matice M 10 ČSN 02 1401 . . . . . *) k upevnění držáku pos. 19 ke karoserii	4	7-75-010
19.	603.38-5400	Držák zadního nárazníku . . . . .	2	
20.	*)	Pružná podložka 10,2 ČSN 02 1740.00 . . . . .	4	7-76-210
21.	*)	Šroub se šestihrannou hlavou M 10×35 ČSN 02 1101 . . . . .	4	7-70-035/10
22.	—	Pružná podložka 8,2 ČSN 02 1740.00 . . . . .	22	7-76-208
23.	—	Šroub se šestihrannou hlavou M 8×20 ČSN 02 1101 . . . . .	4	7-70-420/08

Tabulka 104

## Zadní díl karoserie, boční přívod chladicího vzduchu

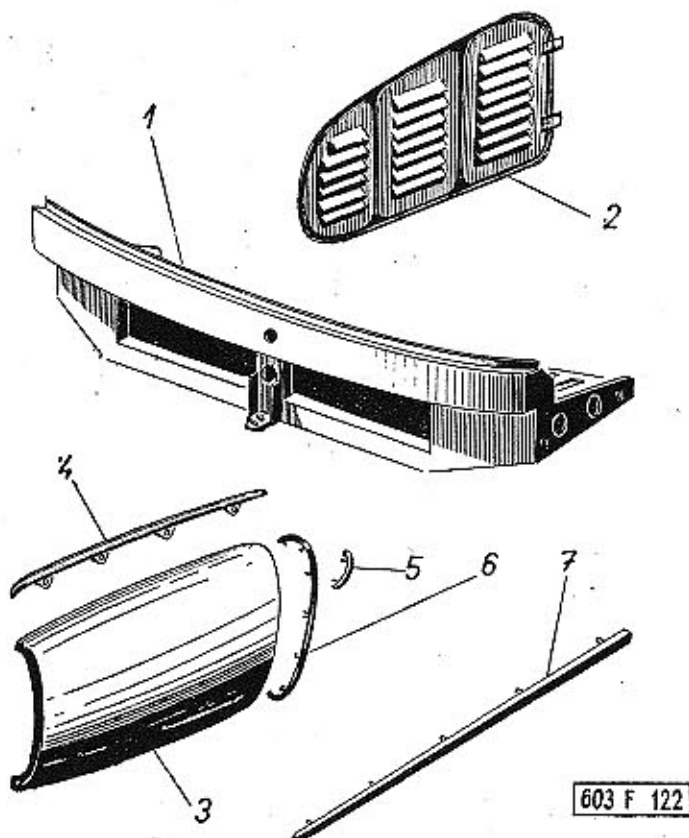
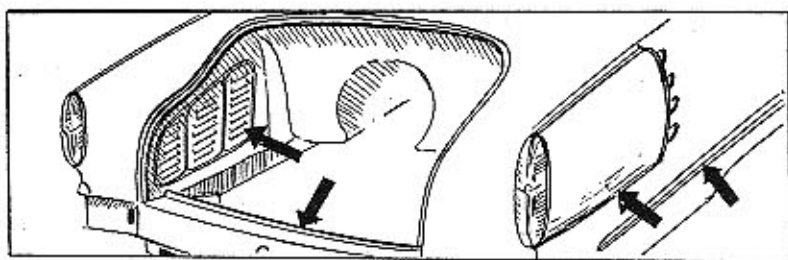

603 F 122

Typ: 603	Skupina: <b>Zadní díl karoserie, boční přívod chladicího vzduchu</b>	Tabulka: 104
-------------	---	-----------------

Pos.	Čís. součásti TATRA	Pojmenování	Kusů	Obchodní číslo Mototechny
1.	603.08-9000	Zadní díl karoserie . . . . .	1	
2.	603.24-7600	Krycí plech levého vstupního otvoru pro vzduch . . . . .	1	
—	603.24-7500	Krycí plech pravého vstupního otvoru pro vzduch . . . . .	1	
—	*)	Šroub se šestihrannou hlavou M 6×10 ČSN 02 1103 . . . . . *) k upevnění krycích plechů pos. 2 a 3	2	7-70-910/06
—	603.38-7300	Úplný pravý boční přívodní kanál (lapač) vzduchu (s lištou pos. 6) . . . . .	1	
3.	603.38-7301	Pravý boční přívodní kanál (lapač) vzduchu . . . . .	1	
—	603.38-7700	Úplný levý boční přívodní kanál (lapač) vzduchu (s lištou pos. 6 — levou) . . . . .	1	
—	603.38-7701	Levý boční přívodní kanál (lapač) vzduchu . . . . .	1	
4.	603.38-7200	Krycí lišta . . . . .	1	
—	*)	Šroub se šestihrannou hlavou M 6×12 ČSN 02 1103 . . . . .	16	7-70-912/06
—	*)	Pružná podložka 6,1 ČSN 02 1740.00 . . . . .	16	7-76-206
—	*)	Šestihranná matice M 6 ČSN 02 1401 . . . . . *) k upevnění pos. 3 a 4	16	7-75-006
5.	603.38-7000	Příčná ozdobná lišta vstupního otvoru chladicího vzduchu . . . . .	8	
6.	603.38-7400	Ozdobná lišta, pravá . . . . .	1	
—	603.38-7800	Ozdobná lišta, levá . . . . .	1	
7.	603.38-8600	Boční ozdobná lišta karoserie . . . . .	2	
—	**)	Pružná podložka 4,1 ČSN 02 1740.00 . . . . .	10	7-76-204
—	**)	Šestihranná matice M 4 ČSN 02 1401 . . . . . **) k upevnění lišty pos. 7	10	7-75-004

Typ: 603	Skupina: Zadní díl karoserie, boční přívod chladicího vzduchu	Tabulka: 104
-------------	---	-----------------

Pos.	Čís. součásti TATRA	Pojmenování	Kusů	Obchodní číslo Mototechny
—	603.13-7500	Kryt pravého zadního kola . . . . .	1	
—	603.13-8500	Kryt levého zadního kola . . . . .	1	
—	603.38-8100	Boční ozdobná lišta u pravých zadních dveří . . . . .	1	
—	603.38-8200	Boční ozdobná lišta vzadu na pravé straně karoserie . . . . .	1	
—	603.38-8300	Boční ozdobná lišta u levých zadních dveří . . . . .	1	
—	603.38-8400	Boční ozdobná lišta vzadu na levé straně karoserie . . . . .	1	

**Poznámka:**  
Součásti s čísly vylisťnými *kursívou* jsou použity jen na prvních 100 vozech.

Tabulka 105

Výstupní kanál, termostat

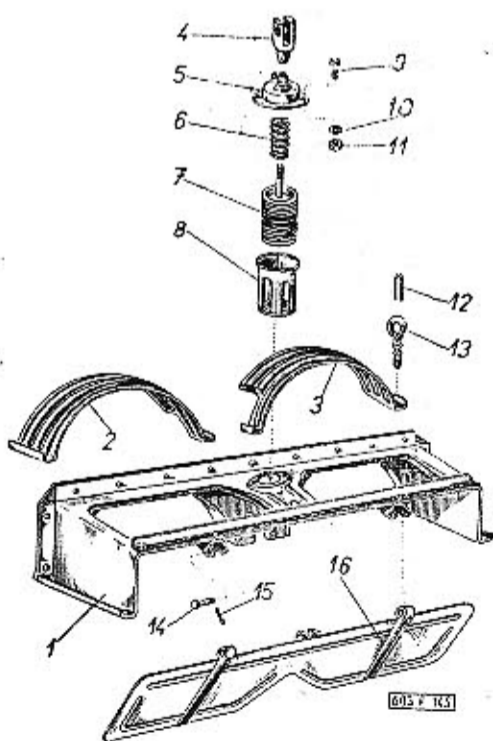

Typ: 603	Skupina: Výstupní kanál, termostat	Tabulka: 105
-------------	---------------------------------------	-----------------

Pos.	Čís. součásti TATRA	Pojmenování	Kusů	Obchodní číslo Mototechny
1.	603.9.62.20-1	Výstupní kanál vzduchu od exhaustorů	1	
2.	603.1.62.21-1	Kryt řemenů, levý . . . . .	1	
3.	603.1.62.22-1	Kryt řemenů, pravý . . . . .	1	
4.	603.1.62.36-1	Vidlice . . . . .	1	
5.	603.9.62.34-1	Viko termostatu . . . . .	1	
6.	603.1.62.33-1	Zpětná pružina . . . . .	1	
7.	603.1.62.90-2	Úplný termostat (naplněný) . . . . .	1	2-08-510
8.	603.9.62.28-2	Kryt termostatu . . . . .	1	
9.	—	Šroub se šestihrannou hlavou M 6X10 ČSN 02 1103 . . . . .	2	7-70-910/06
10.	—	Pružná podložka 6,1 ČSN 02 1740.00 . . . . .	2	7-76-206
11.	—	Šestihranná matice M 6 ČSN 02 1401 . . . . .	2	7-75-006
12.	603.1.62.26-1	Pojistka . . . . .	4	
13.	603.9.62.24-1	Šroub s okem . . . . .	4	
14.	—	Čep 6X25X22 ČSN 02 2111 . . . . .	2	7-89-025/06
15.	—	Závlačka 1,6X15 ČSN 02 1781.00 . . . . .	2	7-77-016/15
16.	603.9.62.23-1	Regulační klapka . . . . .	1	

Páka a táhlo termostatu

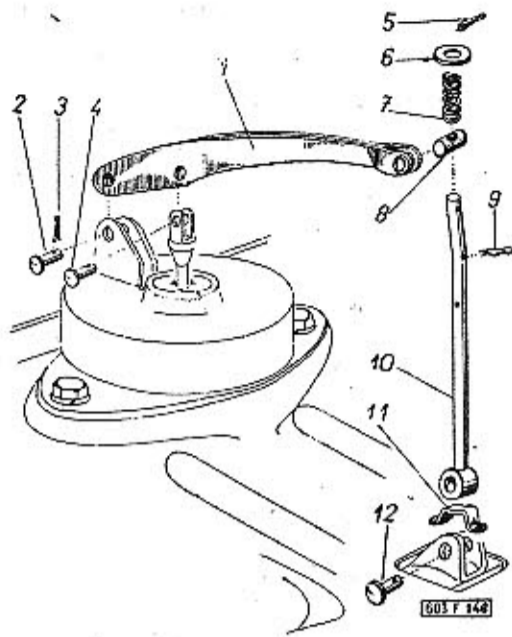

Typ: 603	Skupina: Páka a táhlo termostatu	Tabulka: 106
-------------	-------------------------------------	-----------------

Pos.	Čís. součásti TATRA	Pojmenování	Kusů	Obchodní číslo Mototechny
1.	603.9.62.37-1	Páka termostatu . . . . .	1	
2.	—	Čep 6×12×9 ČSN 02 2112 . . . . .	1	7-89-012/06
3.	—	Závlačka 1,6×15 ČSN 02 1781.00 . . . . .	2	7-77-016/15
4.	—	Čep 6×16×13 ČSN 02 2112 . . . . .	1	7-89-016/06
5.	—	Závlačka 1,6×15 ČSN 02 1781.00 . . . . .	1	7-77-016/15
6.	—	Podložka 6,4 ČSN 02 1702.10 . . . . .	1	7-76-006
7.	603.1.62.41-1	Pružina . . . . .	1	
8.	—	Čep 10×14 TRN 02 2101 . . . . .	1	7-88-020/10
9.	603.1.62.54-1	Pojistka . . . . .	1	
10.	603.9.62.38-1	Táhlo . . . . .	1	
11.	603.1.62.27-1	Pružina . . . . .	1	
12.	—	Čep 6×18×15 ČSN 02 2112 . . . . .	1	7-89-018/06

Víka prostoru pro akumulátory

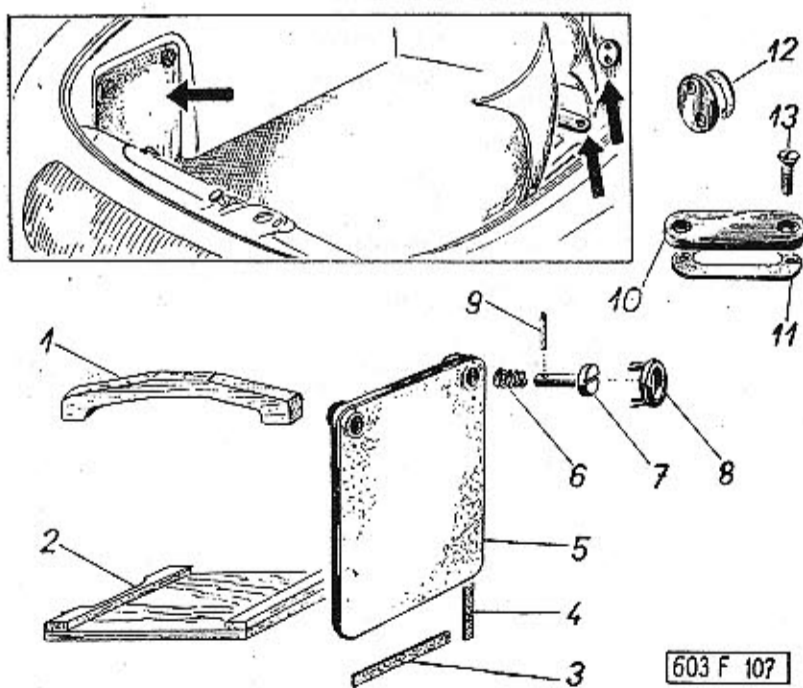

Typ: 603	Skupina: Víka prostoru pro akumulátory	Tabulka: 108
-------------	---	-----------------

Pos.	Čís. součásti TATRA	Pojmenování	Kusů	Obchodní číslo Mototechny
1.	603.24-1711	Držák akumulátoru (dřevěný) . . . . .	2	
2.	603.24-1500	Podložka pod akumulátor (dřevěná) . . . . .	2	
—	603.24-1918	Těsnění (horní) . . . . .	2	
3.	603.24-1919	Těsnění (spodní) . . . . .	2	
4.	603.24-1917	Těsnění (svislé) . . . . .	4	
—	603.24-1800	Víko prostoru pro akumulátory, úplné (se součástmi pos. 3 až 9) . . . . .	2	
5.	603.24-1900	Víko prostoru pro akumulátory, (v surovém stavu) . . . . .	2	
6.	603.24-1010	Pružina . . . . .	4	
7.	603.24-1911	Čep . . . . .	4	
8.	603.24-5100	Štítek uzávěru víka . . . . .	4	
9.	—	Čep 3×14 ČSN 02 2101 . . . . .	4	7-88-014/03
10.	603.24-7301	Víčko otvoru v podlaze zavazadlového prostoru . . . . .	1	
11.	603.24-7302	Těsnění víčka . . . . .	1	
12.	603.24-7402	Těsnění víčka . . . . .	2	
13.	*)	Šroub se zápusťnou plochou hlavou M 6×15 ČSN 02 1157 . . . . . *) z toho 4 kusy k víčkům pos. 14	6	7-72-815/06
14.	603.24-7401	Víčko otvoru v zadní příčné stěně . . . . .	2	



Víko pomocného zavazadlového prostoru  
(za zadními sedadly)

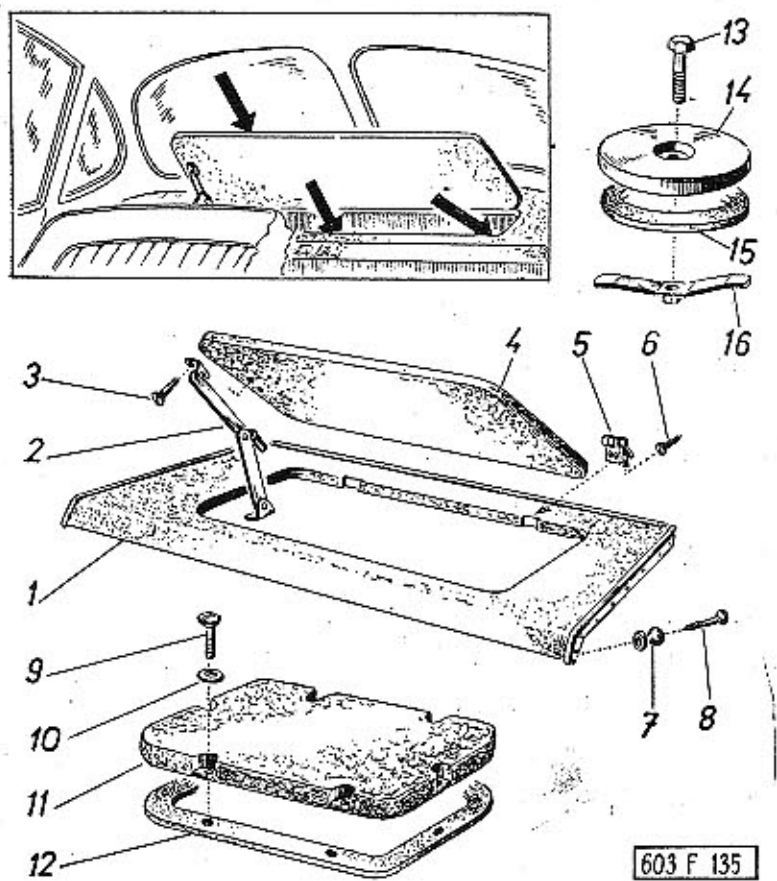

Typ: 603		Skupina: Víko pomocného zavazadlového prostoru (za zadními sedadly)		Tabulka: 109	
Pos.	Čís. součásti TATRA	Pojmenování	Kusů	Obchodní číslo Mototechny	
-	603.24-5800	Úplný kryt pomocného zavazadlového prostoru (s víkem a kováním)	1		
1.	603.24-5900	Kryt pomocného zavazadlového prostoru (s lištami)	1		
2.	600.24-0900	Podpěra víka	1		
3.	-	Vrut (šroub do dřeva) 4X16 ČSN 02 1814.00	4	7-67-116/40	
4.	603.24-6200	Víko pomocného zavazadlového prostoru	1		
5.	-	Závěs (úzký) 35X60 ČSN 31 3669	2		
6.	-	Vrut (šroub do dřeva) 3X20 ČSN 02 1814.00	8	7-67-120/30	
7.	603.24-6113	Knoflík zadržky opěry	2		
8.	-	Vrut (šroub do dřeva) 4X30 ČSN 02 1814.00	2	7-67-130/40	
9.	-	Šroub se zápusťnou plochou hlavou M 6X20 ČSN 02 1157	6	7-72-820/06	
10.	603.24-5010	Podložka (Kohinor 952/15)	6		
11.	603.24-5000	Víko otvoru nad převodovkou, úplné (s těsněním)	1		
12.	603.24-5002	Těsnění víka	1		
13.	-	Šroub se šestihrannou hlavou M 8X25 ČSN 02 1303	2	7-69-225/08	
14.	603.24-7101	Kryt zadního tlumiče	2		
15.	603.24-7110	Těsnění krytu	2		
16.	603.24-7200	Těsnění krytu	2		

Kryty motoru

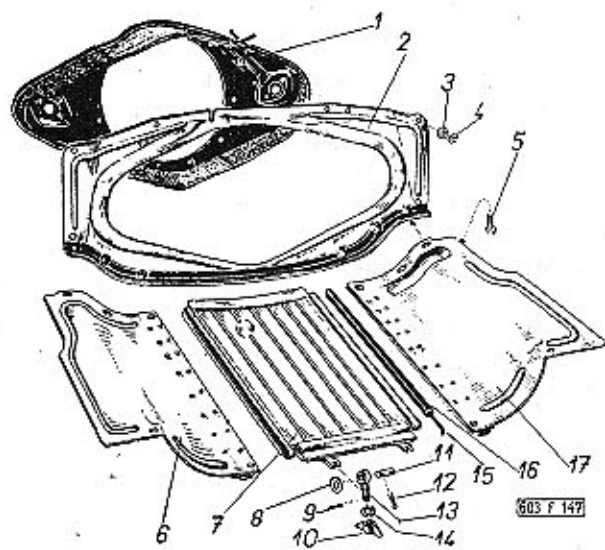

Typ: 603		Skupina: Kryty motoru		Tabulka: 110	
Pos.	Čís. součásti TATRA	Pojmenování	Kusů	Obchodní číslo Mototechny	
1.	603.9.62.01-1	Úplná těsnící stěna motorového prostoru (se spojovacím pásem)	1		
2.	603.9.62.02-1	Příčná těsnící stěna před motorem	1		
3.	603.1.62.55-1	Podložka	16		
4.	-	Pružná podložka 6,1 ČSN 02 1740.00	16	7-76-206	
5.	-	Šroub se šestihrannou hlavou M 6X18 ČSN 02 1103	16	7-70-418/06	
6.	603.9.62.04-2	Levý spodní kryt motoru	1		
7.	603.9.62.07-1	Spodní kryt motoru	1		
8.	-	Podložka 6,4 ČSN 02 1702.10	2	7-76-006	
9.	-	Závlačka 1,6X15 ČSN 02 1781.00	3	7-77-016/15	
10.	-	Křídlová matice M 6 ČSN 02 1665	2	7-74-406	
11.	-	Čep 6X28X23 ČSN 02 2106	2	7-88-028/06	
12.	-	Závlačka 1,6X10 ČSN 02 1781.00	4	7-77-016/40	
13.	603.1.62.89-1	Šroub s okem	2		
14.	-	Pružná podložka 6,1 ČSN 02 1740.00	2	7-76-206	
15.	603.1.62.16-1	Drát těsnící hadice	2		
16.	603.1.62.15-1	Těsnící hadice	2	8-22-276	
17.	603.9.62.04-1	Pravý spodní kryt motoru	1		

Přední a zadní okno, skla před světlomety

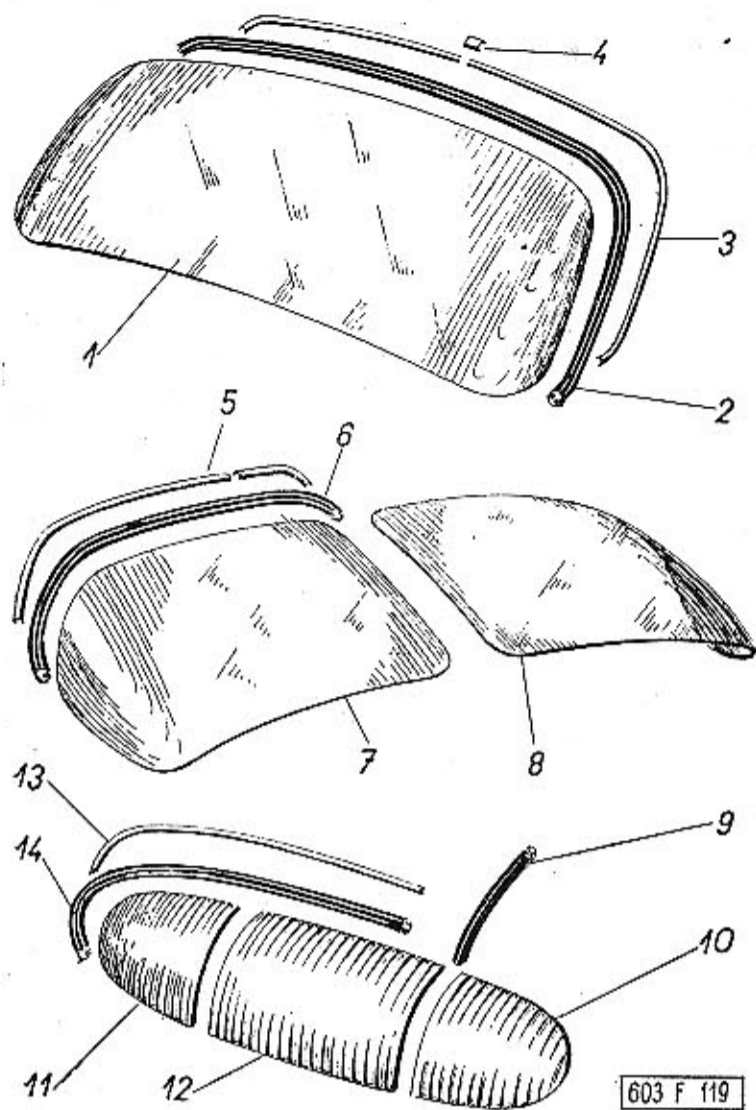

252

Typ: 603	Skupina: Přední a zadní okno, skla před světlomety	Tabulka: 111
-------------	---	-----------------

Pos.	Čís. součásti TATRA	Pojmenování	Kusů	Obchodní číslo Mototechny
1.	603.29-0101	Sklo předního okna . . . . .	1	
2.	603.29-0201	Gumový rám skla předního okna (profil č. 7681) . . . . .	1	8-23-161
3.	603.29-0302	Ozdobný rámeček předního okna, levý díl . . . . .	1	
—	603.29-0301	Ozdobný rámeček předního okna, pravý díl . . . . .	1	
4.	603.29-0303	Krycí lišta (z toho 4 kusy k zadním oknům) . . . . .	6	
5.	603.29-0921	Vnější ozdobný rámeček levého dílu zadního okna . . . . .	1	
—	603.29-0922	Vnitřní ozdobný rámeček levého dílu zadního okna . . . . .	1	
—	603.29-0821	Vnější ozdobný rámeček pravého dílu zadního okna . . . . .	1	
—	603.29-0822	Vnitřní ozdobný rámeček pravého dílu zadního okna . . . . .	1	
6.	603.29-0911	Gumový rám levého dílu zadního okna (profil č. 7681) . . . . .	1	8-23-160
—	603.29-0811	Gumový rám pravého dílu zadního okna (profil č. 7681) . . . . .	1	8-23-160
7.	603.29-0901	Sklo zadního okna, levý díl . . . . .	1	
8.	603.29-0801	Sklo zadního okna, pravý díl . . . . .	1	
9.	603.29-1402	Gumová těsnicí vložka mezi skly (před světlomety) (profil č. 7573, l=240 mm) . . . . .	2	
10.	7693	Levý díl skla před světlomety . . . . .	1	
11.	7692	Pravý díl skla před světlomety . . . . .	1	
12.	7691	Střední díl skla před světlomety . . . . .	1	
13.	603.29-1500/3	Ozdobný rámeček skla před světlomety . . . . .	1	
14.	603.29-1401	Gumový rám skel před světlomety (profil č. 7680) . . . . .	1	8-23-162

253

Zadní boční vyklápěcí okna

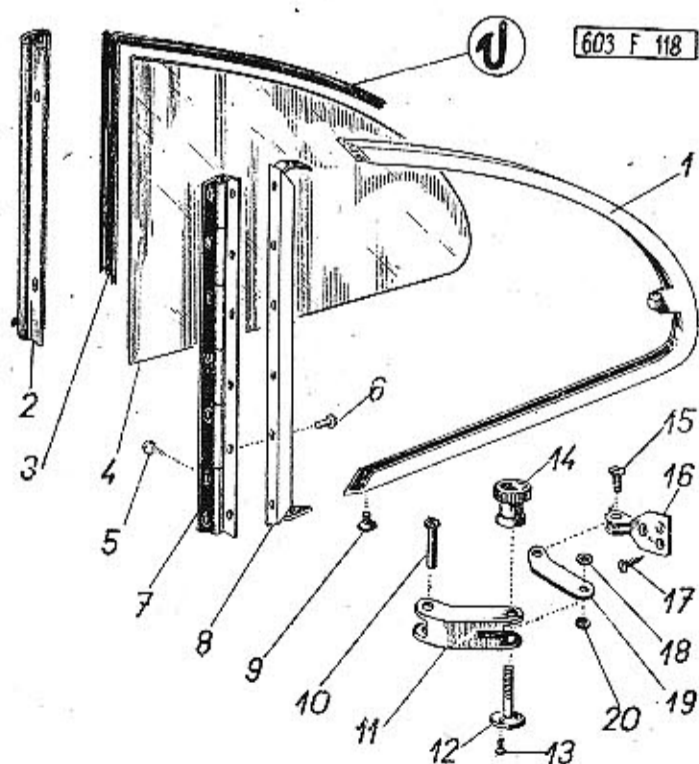

254

Typ: 603	Skupina: Zadní boční vyklápěcí okna	Tabulka: 112
-------------	--	-----------------

Pos.	Čís. součásti TATRA	Pojmenování	Kusů	Obchodní číslo Mototechny
—	603.29-1900	Úplné zadní boční vyklápěcí okno (na pravé straně vozu) . . . . .	1	
—	603.29-2600	Úplné zadní boční vyklápěcí okno (na levé straně vozu) . . . . .	1	
1.	603.29-2200	Zadní díl rámků pravého bočního okna . . . . .	1	
—	603.29-2900	Zadní díl rámků levého bočního okna . . . . .	1	
2.	603.29-3500	Krycí lišta pravého bočního okna . . . . .	1	
—	603.29-3600	Krycí lišta levého bočního okna . . . . .	1	
3.	603.29-1901	Gumové těsnění skla (profil č. 5592, l=1370 mm) . . . . .	2	8-22-053
4.	603.29-1902	Sklo zadního bočního vyklápěcího okna (na pravé straně vozu) . . . . .	1	
—	603.29-2602	Sklo zadního bočního vyklápěcího okna (na levé straně vozu) . . . . .	1	
5.	—	Závitořezný šroub A 3X8 ČSN 1297/IV . . . . .	14	7-62-708/30
6.	—	Hliníkový nýt s půlkulovou hlavou 4X8 ČSN 02 2301.30 . . . . .	12	5-24-066
7.	603.29-2001	Pravý závěs . . . . .	1	
—	603.29-2701	Levý závěs . . . . .	1	
8.	603.29-2100	Svislý díl rámků pravého bočního okna . . . . .	1	
—	603.29-2800	Svislý díl rámků levého bočního okna . . . . .	1	
9.	—	Šroub se zápusťnou plochou hlavou M 4X5 ČSN 02 1153 . . . . .	8	
10.	—	Navrtaný nýt s plochou hlavou 4X15 ČSN 02 2381.1 . . . . .	2	5-24-020
—	603.29-2300	Úplný uzávěr pravého bočního okna . . . . .	1	
—	603.29-3000	Úplný uzávěr levého bočního okna . . . . .	1	
11.	603.29-2301	Pouzdro uzávěru pravého bočního okna . . . . .	1	
—	603.29-3001	Pouzdro uzávěru levého bočního okna . . . . .	1	
12.	603.29-2305	Osazený šroub . . . . .	2	

255



Typ: 603	Skupina: Zadní boční vyklápecí okna	Tabulka: 112
-------------	--	-----------------

Pos.	Čís. součásti TATRA	Pojmenování	Kusů	Obchodní číslo Mototechny
13.	—	Šroub se zápusnou plochou hlavou M 2X4 ČSN 02 1153 . . . . .	2	7-72-604/02
14.	603.29-2306	Vroubkovaný knoflík . . . . .	2	
15.	—	Šroub se zápusnou plochou hlavou M 4X8 ČSN 02 1153 . . . . .	2	7-72-608/04
16.	603.29-2400	Lůžko uzávěru pravého bočního okna .	1	
—	603.29-3100	Lůžko uzávěru levého bočního okna .	1	
17.	—	Závitořezný šroub se zápusnou plochou hlavou A 4X10 ČSN 1297/III . . . . .	6	7-62-110/40
18.	603.29-2303	Podložka . . . . .	2	
19.	603.29-2302	Táhlo uzávěru . . . . .	2	
20.	603.29-2303	Podložka . . . . .	2	



**Aktuální nabídka**  
[www.veteranservice.cz](http://www.veteranservice.cz)



**Aero** 

Výroba dobového příslušenství, profilových těsnění na historická vozidla  
a náhradních dílů na vozy Aero a Tatra

256

Tabulka 113

## Vnější těsnění karoserie

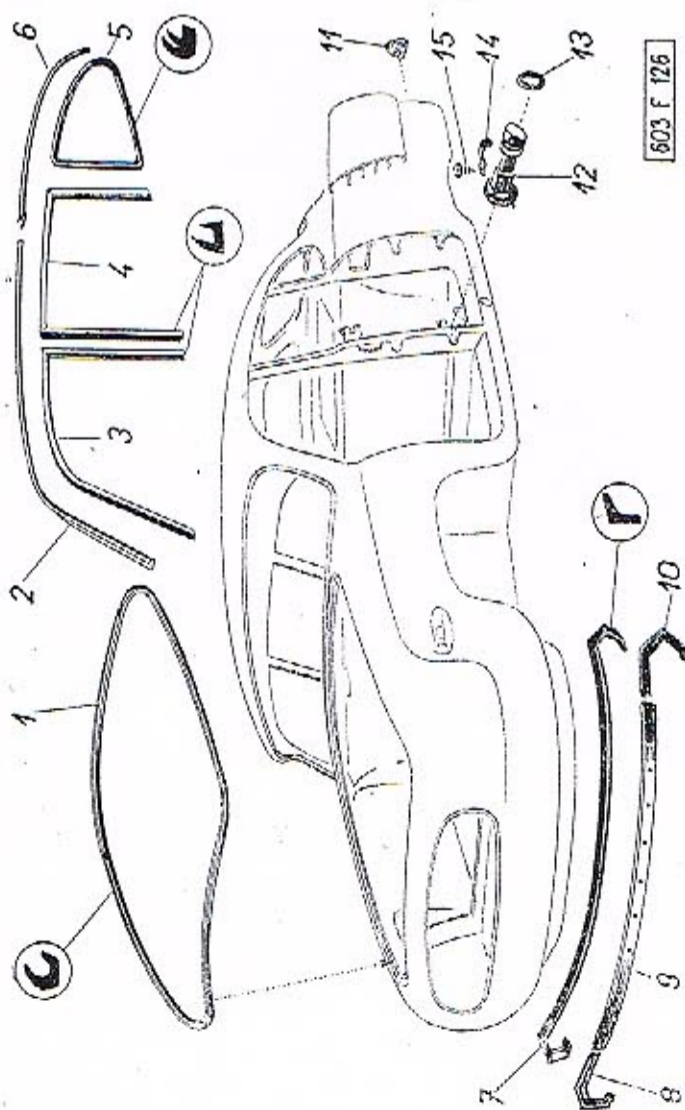

258

Typ: 603	Skupina: Vnější těsnění karoserie	Tabulka: 113
-------------	--------------------------------------	-----------------

Pos.	Čís. součásti TATRA	Pojmenování	Kusů	Obchodní číslo Mototechny
1.	603.24-1120	Těsnění pro víko předního zavazadlového prostoru (mechová guma, l=4560 mm, profil č. 7788) . . . . .	1	8-24-320
—	603.24-1121	Těsnění kapoty motoru (mechová guma, l=1100 mm, profil č. 7788) . . . . .	1	8-24-320
2.	603.24-1022/2	Přední okapová lišta, levá . . . . .	1	
—	603.24-1021/2	Přední okapová lišta, pravá . . . . .	1	
3.	603.24-1101	Těsnění rámu dveří předních (guma profil č. 6478, l=1450) . . . . .	2	
—	603.24-1103	Horní upevňovací pás těsnění . . . . .	2	
—	603.24-1104	Pás k upevnění těsnění na středním sloupku . . . . .	4	
4.	603.24-1111	Těsnění rámu zadních dveří (guma profil č. 6478, l=1580 mm) . . . . .	2	
—	603.24-1113	Horní upevňovací pás těsnění (zadních dveří) . . . . .	2	
—	603.24-1114	Pás k upevnění těsnění na zadním sloupku . . . . .	2	
5.	603.29-1911	Těsnění zadního bočního vyklápecího okna (guma profil č. 7577, l=1420 mm) . . . . .	2	
6.	603.24-1042	Zadní okapová lišta, levá . . . . .	1	
—	603.24-1041	Zadní okapová lišta, pravá . . . . .	1	
—	*)	Závitořezný šroub B 3,5X12 ČSN 1297/III . . . . .	110	7-62-112/35
		*) k upevnění pos. 2 až 6		
7.	603.38-2410	Krycí gumové těsnění nárazníku (profil č. 7632, l=2500 mm) . . . . .	1	8-22-046
8.	603.38-2411	Upevňovací lišta těsnění, pravý díl . . . . .	1	
—	**)	Závitořezný šroub B 5X10 ČSN 1297/IV . . . . .	29	7-62-710/50
		***) k upevnění lišt pos. 8 až 10 a těsnění pos. 7		

259



Typ: 603	Skupina: Vnější těsnění karoserie	Tabulka: 113
-------------	--------------------------------------	-----------------

Pos.	Čís. součásti TATRA	Pojmenování	Kusů	Obchodní číslo Mototechny
9.	603.38-2413	Upevňovací lišta těsnění, střední díl . . .	1	
10.	603.38-2412	Upevňovací lišta těsnění, levý díl . . .	1	
11.	603.38-6800	Zadní odrazové sklo . . . . .	2	1-42-160
-	603.24-3800	Úplná vložka otvoru pro zvedák vozu (zmontované součásti pos. 12 až 15) . . .	2	
12.	603.24-3801	Vložka otvoru pro zvedák vozu . . .	2	
13.	600.09-6607/2	Těsnící kroužek . . . . .	2	
14.	600.09-6606	Plochá pružina . . . . .	2	
15.	-	Šroub s válcovou hlavou M 3x6 ČSN 02 1133 . . . . .	4	7-72-206/03

Tabulka 114

Přední sedadla

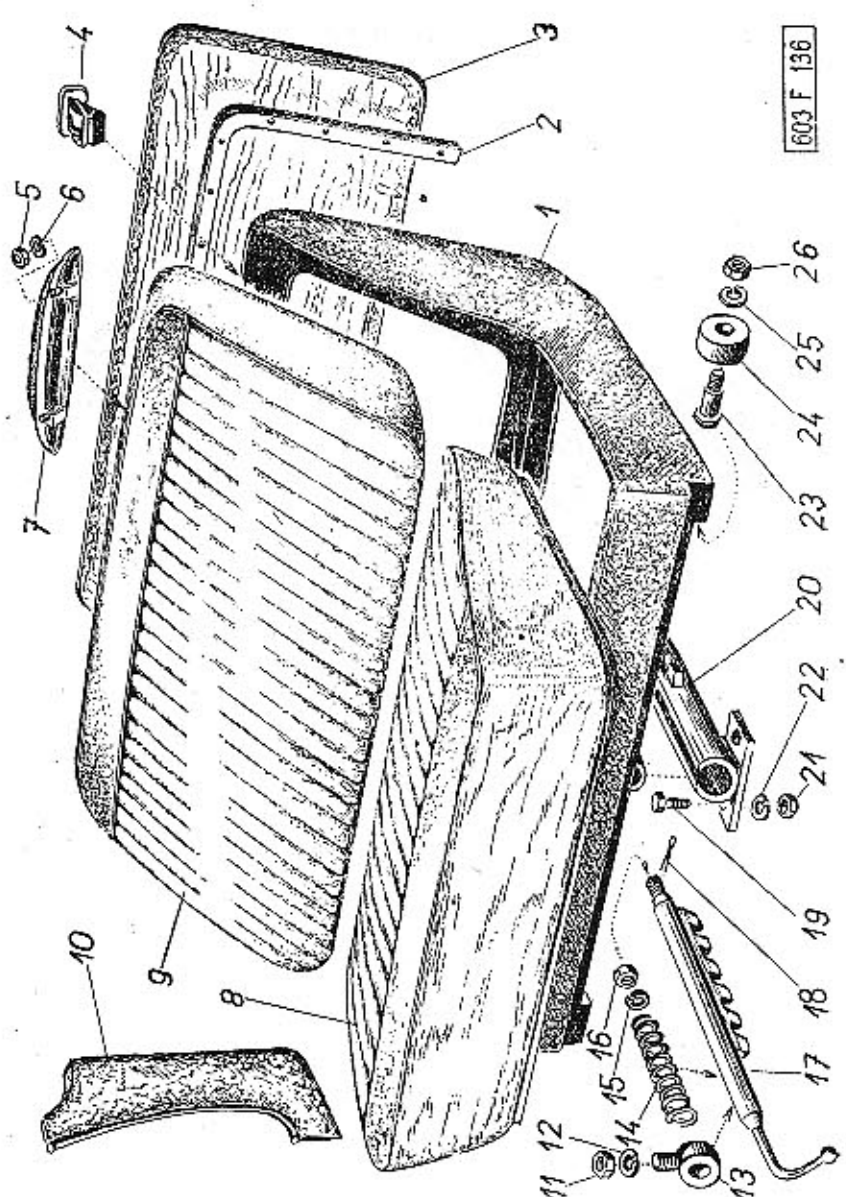

Typ: 603	Skupina: Přední sedadla	Tabulka: 114
-------------	----------------------------	-----------------

Pos.	Čís. součásti TATRA	Pojmenování	Kusů	Obchodní číslo Mototechny
-	603.32-0000	Úplné přední sedadlo . . . . .	1	
		Poznámka: Při objednávce je třeba přesně uvést druhy potahových látek (nejlépe zaslat vzorky)		
1.	603.32-2000	Plášť předního sedadla (potažený) . . .	1	
-	603.32-0200	Plášť předního sedadla (v surovém stavu)	1	
2.	603.32-0116	Přidržený úhelník výplně, levý díl . . .	1	
-	603.32-0115	Přidržený úhelník výplně, pravý díl . . .	1	
3.	603.32-2100	Výplň zadní stěny předního sedadla (potažená) . . . . .	1	
-	603.32-2200	Výplň zadní stěny předního sedadla (nepotažená) . . . . .	1	
4.	603.14-5700	Popelníček . . . . .	2	2-31-014
-	603.32-2300	Rukojeť na zadní stěně předního sedadla (pro cestující na zadních sedadlech) . . . . .	2	
-	603.32-2501	Držák rukojeti . . . . .	4	
-	-	Podložka 6,4 ČSN 02 1702.10 . . . . .	8	7-76-006
-	603.32-2502	Destička . . . . .	4	
-	-	Pružná podložka 6,1 ČSN 02 1740.00 . . . . .	8	7-76-206
-	-	Šestihranná matice M 6 ČSN 02 1401 . . . . .	8	7-75-006
5.	-	Šestihranná matice M 4 ČSN 02 1401 . . . . .	2	7-75-004
6.	-	Pružná podložka 4,1 ČSN 02 1740.00 . . . . .	2	7-76-204
7.	308-9340.22	Svítilna na čtení (na zadní stěně předních sedadel) . . .	1	1-39-153
8.	603.32-3400*)	Přední sedadlo . . . . .	1	
9.	603.32-2600*)	Opěradlo předního sedadla . . . . .	1	

Typ: 603	Skupina: Přední sedadla	Tabulka: 114
Čís. součástí Pos. TATRA	Pojmenování	Obchodní číslo Kusů Mototechny

Poznámka:  
Při objednávce je třeba uvést druhy potahových látek (nejlépe zaslat vzorky)

10.	603.24-8100	Přední klín pravého bočního potahu karoserie . . . . .	1	
—	603.24-8300	Přední klín levého bočního potahu karoserie . . . . .	1	
11.	—	Šestihranná matice M 8 ČSN 02 1401 . . . . .	1	7-75-008
12.	—	Pružná podložka 8,2 ČSN 02 1740.00 . . . . .	1	7-76-208
13.	603.32-0609	Přední lůžko seřizovací tyče . . . . .	1	
14.	600.32-0610	Pružina . . . . .	1	
15.	—	Podložka 6,4 ČSN 02 1702.10 . . . . .	1	7-76-006
16.	—	Šestihranná matice M 6 ČSN 02 1401 . . . . .	1	7-75-006
17.	603.32-1800	Páka s tyčí k seřizování vzdálenosti předních sedadel . . . . .	1	
18.	—	Závlačka 2X15 ČSN 02 1781.00 . . . . .	1	7-77-020/15
19.	—	Šroub se šestihrannou hlavou M 8X15 ČSN 02 1103 . . . . .	4	7-70-415/08
20.	603.32-4200	Střední vedení sedadla . . . . .	1	
21.	—	Šestihranná matice M 8 ČSN 02 1401 . . . . .	2	7-75-008
22.	—	Pružná podložka 8,2 ČSN 02 1740.00 . . . . .	4	7-76-208
23.	603.32-0110	Čep válečku . . . . .	4	
24.	603.32-0111	Vodící váleček sedadla . . . . .	4	
25.	—	Pružná podložka 12,2 ČSN 02 1740.00 . . . . .	4	7-76-212
26.	—	Šestihranná matice M 12 ČSN 03 1401 . . . . .	4	7-75-012

264

Tabulka 115

## Zadní sedadla

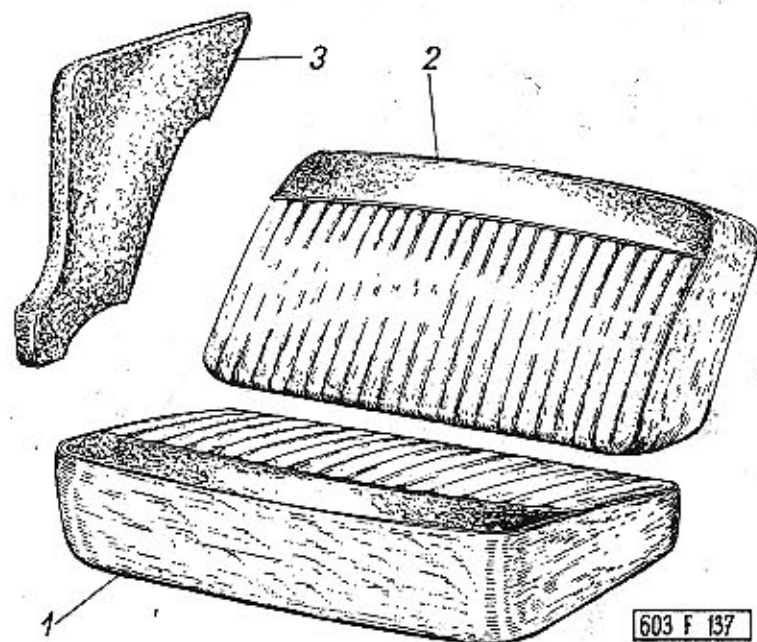

Čís. součástí Pos. TATRA	Pojmenování	Kusů	Obchodní číslo Mototechny
1.	603.33-0100	Zadní sedadlo . . . . .	1
2.	603.33-1100	Opěradlo zadního sedadla . . . . .	1
3.	603.24-6500	Pravý boční klín . . . . .	1
—	603.24-6700	Levý boční klín . . . . .	1

265

Tabulka 116

## Koberce a chránítka

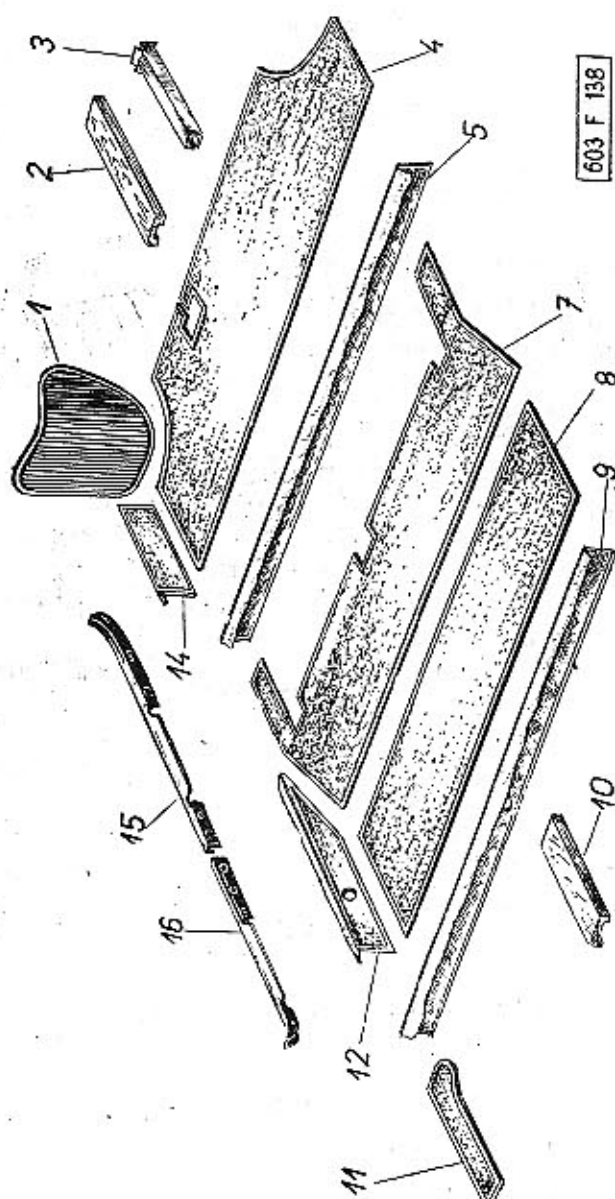

266

Typ: 603	Skupina: Koberce a chránítka	Tabulka: 116	
Čís. součástí Pos. TATRA	Pojmenování	Kusů	Obchodní číslo Mototechny

1.	603.24-0700	Levé přední chránítko . . . . .	1	
—	603.24-0600	Pravé přední chránítko . . . . .	1	
2.	603.24-0511	Přední krycí lišta lanka ruční brzdy . . . . .	1	
3.	603.24-3900*)	Kanál k vedení teplého vzduchu . . . . .	1	
		*) u novějších vozů přivařen v karoserii		
4.	603.24-7900	Přední koberec . . . . .	1	
5.	603.24-9200	Chránítko (koberec) na přičníku pod předním sedadlem . . . . .	1	
7.	603.24-9500	Přední koberec . . . . .	1	
8.	603.24-9900	Zadní koberec . . . . .	1	
9.	603.24-9600	Chránítko (koberec) na přičníku pod zadním sedadlem . . . . .	1	
10.	603.24-0512	Zadní krycí lišta lanka ruční brzdy . . . . .	1	
11.	603.24-9800	Levý kobereček u zadního sedadla . . . . .	1	
—	603.24-9700	Pravý kobereček u zadního sedadla . . . . .	1	
12.	603.24-8900	Boční chránítko (koberec) u levých zadních dveří . . . . .	1	
—	603.24-8800	Boční chránítko (koberec) u pravých zadních dveří . . . . .	1	
14.	603.24-8700	Boční chránítko (koberec) u levých předních dveří . . . . .	1	
—	603.24-8600	Boční chránítko (koberec) u pravých předních dveří . . . . .	1	
15.	603.24-9001	Přední levá upevňovací lišta chránítka (koberec) . . . . .	1	
—	603.24-9002	Přední pravá upevňovací lišta chránítka (koberec) . . . . .	1	
16.	603.24-9101	Zadní levá upevňovací lišta chránítka (koberec) . . . . .	1	
—	603.24-9102	Zadní pravá upevňovací lišta chránítka (koberec) . . . . .	1	
—	*)	Závitořezný šroub A 4X10 ČSN 1297/III . . . . .	16	7-62-110/40
—	*)	Závitořezný šroub A 4X15 ČSN 1297/III . . . . .	2	7-62-115/40
		*) k upevnění list pos. 15 a 16		

267

## Nádrž paliva

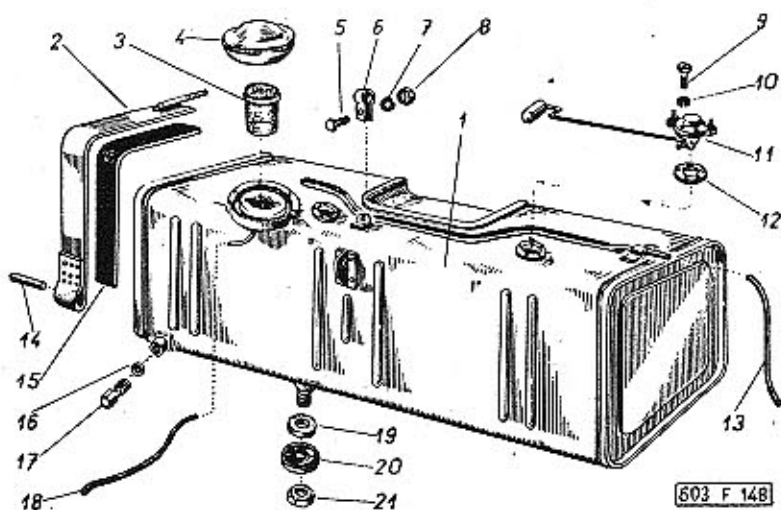

603 F 148

268

Typ: 603	Skupina: Nádrž paliva	Tabulka: 117
-------------	--------------------------	-----------------

Pos.	Čís. součástí TATRA	Pojmenování	Kusů	Obchodní číslo Mototechny
1.	603.9.55.01-1	Nádrž paliva . . . . .	1	
2.	603.9.55.45-1	Upevňovací pás . . . . .	2	
3.	11-003-7646	Síto hrdla . . . . .	1	
4.	111.12.94	Uzávěrka hrdla nádrže paliva . . . . .	1	
5.	—	Šroub se šestihrannou hlavou M 6X15 ČSN 02 1103 . . . . .	1	7-70-415/06
6.	603.1.55.41-1	Objímka . . . . .	1	
7.	—	Pružná podložka 6,1 ČSN 02 1740.00 . . . . .	1	7-76-206
8.	—	Šestihranná matice M 6 ČSN 02 1401 . . . . .	1	7-75-006
9.	—	Šroub s válcovou hlavou M 5X18 ČSN 02 1133 . . . . .	5	7-72-218/05
10.	—	Pružná podložka 5,1 ČSN 02 1740.00 . . . . .	5	7-76-205
11.	600.55.40	Plovák ukazatele stavu paliva (délka ramene 300 mm) . . . . .	1	2-10-346
12.	600.55.25	Těsnění (kožené) . . . . .	1	7-32-401
13.	603.1.55.51-1	Odvzdušňovací hadice (Ø 6, délka 265 mm) . . . . .	1	
14.	—	Čep 6X63 ČSN 02 2101 . . . . .	2	7-88-063/06
15.	603.1.55.48-1	Gumový pás . . . . .	2	
16.	—	Těsnicí kroužek 10X14 ČSN 31 3891.2 . . . . .	1	4-83-405
17.	603.1.55.16-1	Výpustný šroub . . . . .	1	
18.	603.1.55.52-1	Hadice pro odpad paliva (Ø 6, délka 380 mm) . . . . .	1	
19.	603.1.55.17-1	Těsnění připojovacího hrdla (plstěné) . . . . .	1	7-42-663
20.	603.1.55.18-1	Podložka těsnění . . . . .	1	
21.	600.39.19	Matice . . . . .	1	

269

## Přepojovací kohout paliva

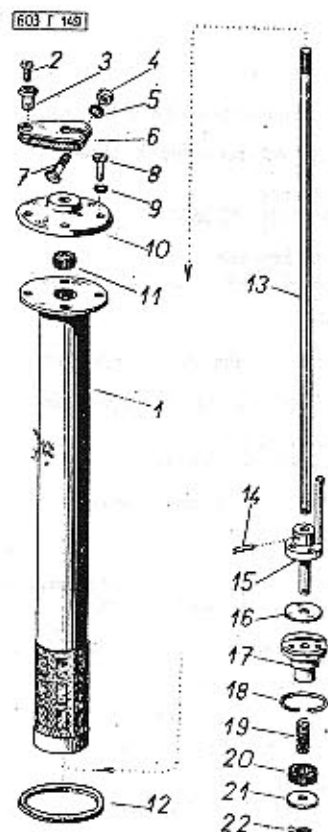

603 F 149

270

Typ: 603	Skupina: Přepojovací kohout	Tabulka: 118
-------------	--------------------------------	-----------------

Pos.	Čís. součástí TATRA	Pojmenování	Kusů	Obchodní číslo Mototechny
—	603.1.55.91-1	Úplný přepojovací kohout paliva . . . . . (zmontované součásti pos. 1, 10, 11, 13 až 22)	1	4-69-128
1.	603.9.55.20-1	Plášť kohoutu paliva . . . . .	1	
2.	—	Šroub s válcovou hlavou M 4X8 ČSN 02 1133 . . . . .	1	7-72-208/04
3.	603.1.55.39-1	Matice táhla . . . . .	1	
4.	—	Šestihranná matice M 6 ČSN 02 1401 . . . . .	1	7-75-006
5.	—	Podložka 6,4 ČSN 02 1702.10 . . . . .	1	7-76-006
6.	603.1.55.38-1	Páčka kohoutu . . . . .	1	
7.	—	Šroub s válcovou hlavou M 6X25 ČSN 02 1131 . . . . .	1	7-72-125/06
8.	—	Šroub s válcovou hlavou M 5X8 ČSN 02 1133 . . . . .	4	7-72-208/05
9.	—	Pružná podložka 5,1 ČSN 02 1740.00 . . . . .	4	7-76-205
10.	603.1.55.36-1	Víko kohoutu paliva . . . . .	1	
11.	603.1.55.35-1	Těsnění hřídelíku (gumové) . . . . .	1	7-29-227
12.	603.1.55.37-1	Těsnění víka (Klingerit 1 mm) . . . . .	2	7-37-411
13.	603.1.55.33-1	Hřídelík kohoutu paliva . . . . .	1	
14.	—	Jehla 2X12-0 ČSN 02 3693 . . . . .	1	6-95-002
15.	603.9.55.27-1	Točnice kohoutu . . . . .	1	
16.	603.1.55.26-1	Gumové těsnění kohoutu . . . . .	1	7-29-225
17.	603.1.55.25-1	Těleso kohoutu . . . . .	1	
18.	603.1.55.34-1	Pojistný kroužek . . . . .	1	
19.	603.1.55.31-1	Pružina . . . . .	1	
20.	603.1.55.30-1	Gumové těsnění . . . . .	1	7-29-226
21.	603.1.55.29-1	Podložka těsnění . . . . .	1	
22.	—	Závlačka 2X12 ČSN 02 1781.00 . . . . .	1	7-77-020/12

271



Hlavní potrubí paliva

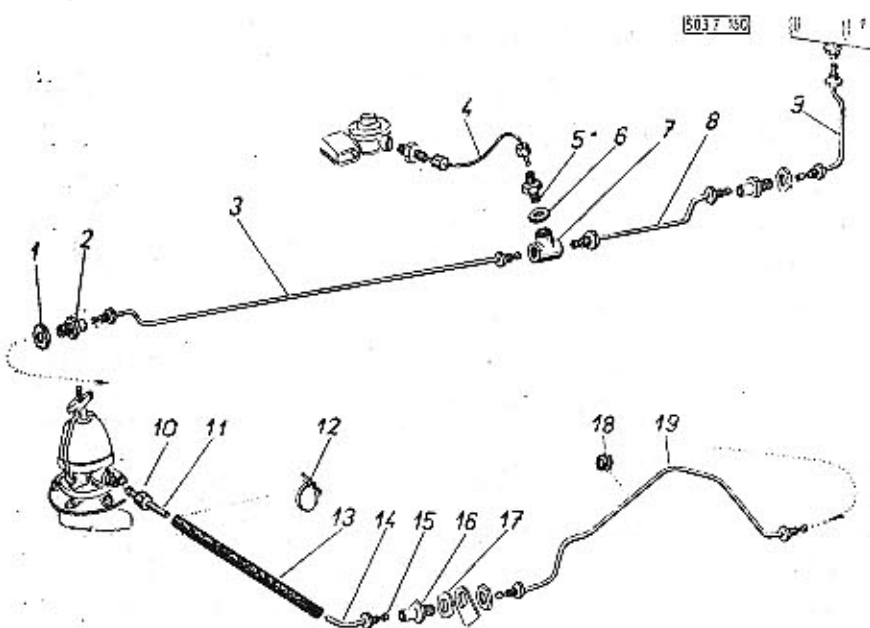

Typ:	Skupina:	Tabulka:		
603	Hlavní potrubí paliva	119		
Pos.	Čís. součásti TATRA	Pojmenování	Kusů	Obchodní číslo Mototechny
1.	600.39.19	Matice . . . . .	3	
2.	603.1.39.02-1	Šroubení . . . . .	3	
3.	603.9.67.03-1	Potrubí od rozvodky k zadnímu příčtku . . . . .	1	
4.	603.9.67.04-1	Potrubí od rozvodky k topení . . . . .	1	
5.	—	Rovná spoj 2,5 ČSN 31 3808.12 . . . . .	1	4-69-501
6.	—	Těsnící kroužek 10×14 ČSN 31 3891.4 (fibrový) . . . . .	1	4-83-005
7.	603.1.67.08-1	Rozvodka . . . . .	1	
8.	603.9.67.02-1	Potrubí od úhelníku k rozvodce . . . . .	1	
9.	603.9.67.01-1	Úplné potrubí od nádrže k úhelníku . . . . .	1	
10.	—	Přesuvná matice 6 ČSN 31 3804.12 . . . . .	1	4-69-322
11.	603.1.67.11-1	Potrubí s těsnícím kuželem . . . . .	1	
12.	805.9.55.55-1	Úplná spona . . . . .	2	
—	603.9.67.10-1	Úplné potrubí k palivovému čerpadlu (zmontované součásti pos. 10 až 15)	1	
13.	603.1.67.10-1	Ohebná hadice . . . . .	1	
14.	603.1.67.12-1	Spojovací potrubí . . . . .	1	
15.	—	Těsnící prsten ALBA 6 . . . . .	1	4-69-416
16.	—	Připojka 8,2 ČSN 71426 . . . . .	2	5-55-308
17.	—	Podložka 19 TRN 02 1702.10 . . . . .	3	7-76-018
18.	A 120-6-4	Gumová průchodka PAL . . . . .	1	
19.	—	Přichytka 1×8 ČSN 31 3482.01 . . . . .	1	1-27-008
—	*)	Šroub se šestihrannou hlavou M 4×8 ČSN 02 1103 . . . . .	1	7-71-708/04
		*) u novějších vozů se nemontuje		
20.	—	Pružná podložka 4,1 ČSN 02 1740.00 . . . . .	1	7-76-204
21.	—	Šestihranná matice M 4 ČSN 02 1401 . . . . .	1	7-75-004

Kryty a ozdobné lišty přístrojové desky

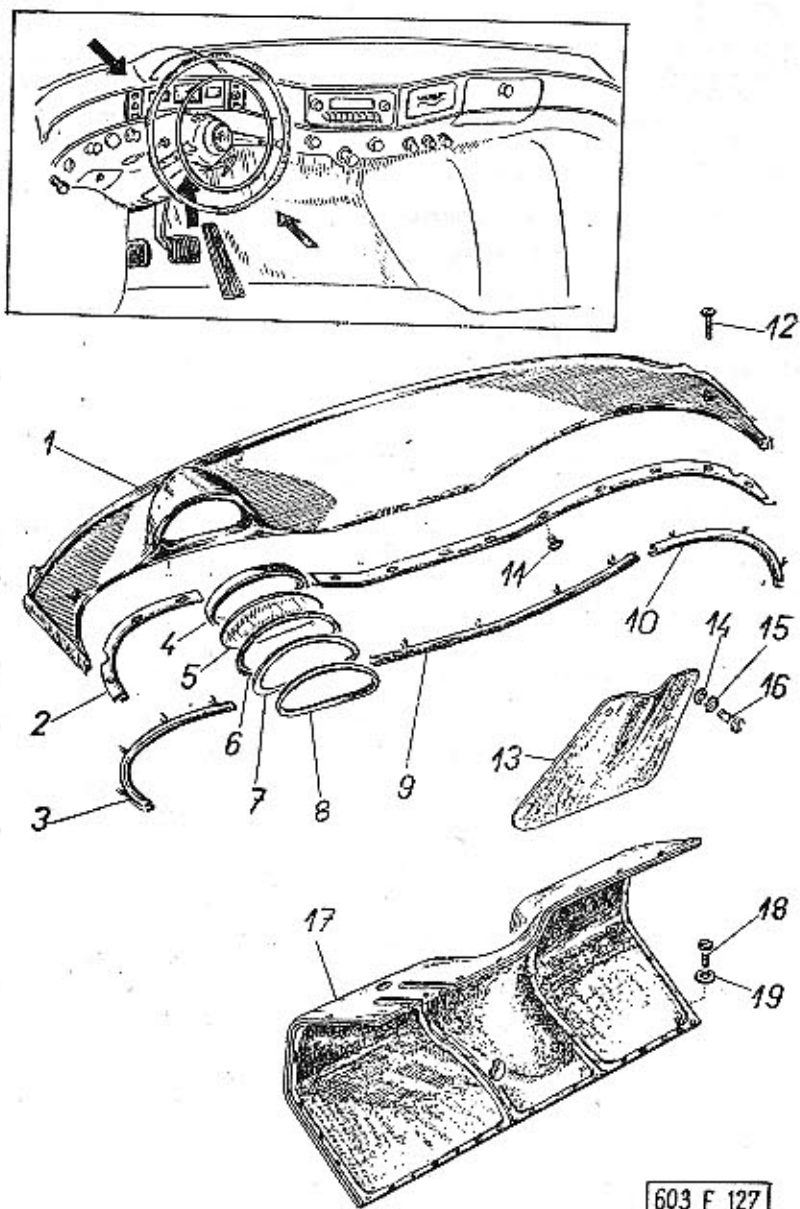

Typ:	Skupina:	Tabulka:		
603	Kryty a ozdobné lišty přístrojové desky	120		
Pos.	Čís. součásti TATRA	Pojmenování	Kusů	Obchodní číslo Mototechny
—	603.14-2400	Úplný odnímatelný kryt přístrojové desky (nastříkaný základní barvou)	1	
1.	603.14-2500	Odnímatelný kryt přístrojové desky (v surovém stavu) . . . . .	1	
2.	603.14-3301	Horní ozdobná lišta odnímatelného krytu přístrojové desky, levý díl . . . . .	1	
—	603.14-3201	Horní ozdobná lišta odnímatelného krytu přístrojové desky, pravý díl . . . . .	1	
3.	603.14-2800	Spodní ozdobná lišta přístrojové desky, levý díl . . . . .	1	
4.	603.14-3603	Vložka rámečku rychloměru . . . . .	1	
5.	603.14-3604	Sklo rychloměru . . . . .	1	
6.	603.14-3605	Těsnění rámečku (gumová hadička Ø 2×1, l=520 mm)	1	8-22-263
7.	603.14-3602	Vnitřní rámeček rychloměru . . . . .	1	
8.	603.14-3601	Rámeček rychloměru . . . . .	1	
9.	603.14-2900	Spodní ozdobná lišta přístrojové desky, střední díl . . . . .	1	
10.	603.14-3000	Spodní ozdobná lišta přístrojové desky, pravý díl . . . . .	1	
—	—	Závitořezný šroub 3×8 ČSN 1297/II . . . . .	20	7-62-008/30
12.	—	Šroub s čokovitou hlavou M 4×35 ČSN 02 1155 . . . . .	2	7-72-735/04
13.	603.14-3500/2	Kryt montážního otvoru pod volantem . . . . .	1	
14.	—	Podložka 6,4 ČSN 02 1702.10 . . . . .	2	7-76-006
15.	—	Pružná podložka 6,1 ČSN 02 1740.00 . . . . .	2	7-76-206
16.	—	Šroub s válcovou hlavou M 6×12 ČSN 02 1133 . . . . .	2	7-72-212/06
17.	603.24-7000	Úplná odnímatelná přední stěna (s koberec) . . . . .	1	
—	603.24-6900	Kobercec odnímatelné přední stěny . . . . .	1	
18.	—	Šroub s válcovou hlavou M 6×20 ČSN 02 1133 . . . . .	9	7-72-220/06
19.	—	Podložka 7 ČSN 01729 . . . . .	9	7-76-456

Kryty přístrojů

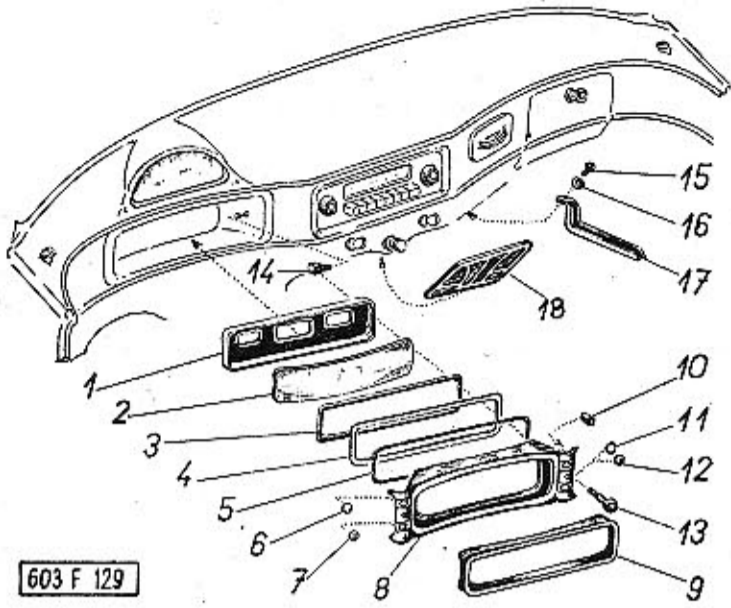

Typ:		Skupina:	Tabulka:	
603		Kryty přístrojů	121	
Pos.	Čís. součásti TATRA	Pojmenování	Kusů	Obchodní číslo Mototechny
1.	603.14-3913	Vložka krytu . . . . .	1	
2.	603.14-3914	Krycí sklo přístrojů . . . . .	1	
3.	603.14-3915	Gumové těsnění . . . . .	1	
4.	603.14-3912	Objímka skla . . . . .	1	
5.	603.14-3923	Gumové těsnění . . . . .	1	
6.	603.14-3921	Čisté sklo kontrolní svítilny . . . . .	2	
7.	603.14-3926	Zelené sklo kontrolní svítilny . . . . .	1	
-	603.14-3800	Úplný kryt přístrojů (zasklený) (zmontované součásti pos. 1 až 12)	1	
8.	603.14-3900	Kryt přístrojů . . . . .	1	
9.	603.14-3911	Vnitřní rámeček krytu . . . . .	1	
10.	603.14-3910	Vložka krytu žárovky . . . . .	4	
11.	603.14-3922	Vložka . . . . .	4	
12.	603.14-3927	Červené sklo kontrolní svítilny . . . . .	1	
13.	603.14-3924	Upevňovací ozdobný šroub . . . . .	2	
-	-	Pojistný kroužek 4 ČSN 02 2925 . . . . .	2	7-82-604
14.	603.24-4201	Závitová vložka . . . . .	2	
15.	-	Šroub s válečkovou hlavou M 6×10 ČSN 02 1133 . . . . .	4	7-72-210/06
16.	-	Pružná podložka 6,1 ČSN 02 1740.00 . . . . .	4	7-76-206
17.	603.24-8001	Držák rozhlasového přijímače . . . . .	2	
18.	603.24-7800	Kryt reproduktoru . . . . .	1	

Víka schránek (v přístrojové desce)

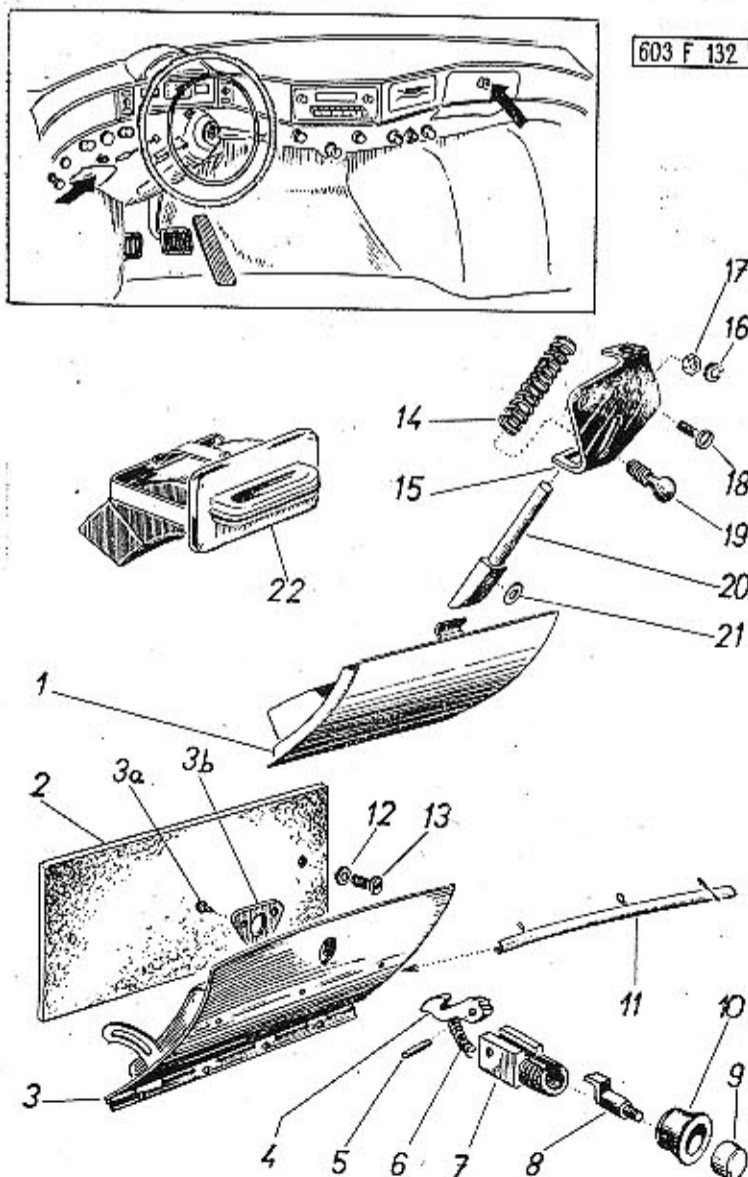

Typ:		Skupina:	Tabulka:	
603		Víka schránek (v přístrojové desce)	122	
Pos.	Čís. součásti TATRA	Pojmenování	Kusů	Obchodní číslo Mototechny
1.	603.14-0900	Víko schránky pojistek . . . . .	1	
2.	603.14-0800	Zadní stěna schránky . . . . .	1	
-	603.14-1900	Úplné víko schránky na rukavice apod. . . . .	1	
3.	603.14-2000	Víko schránky na rukavice apod. (v surovém stavu) . . . . .	1	
-	603.14-2200	Úplný uzávěr víka schránky na rukavice apod. . . . .	1	
3a	8741/5827	Krycí štítek uzávěru . . . . .	1	
3b	-	Závitový šroub B 2,6×8 ČSN 1297/III . . . . .	3	7-62-108/26
-	*)	Závitový šroub A 4×10 ČSN 1297/II . . . . .	5	7-62-010/40
4.	8741/5800 P 5	Západka . . . . .	1	
5.	-	Čep 3×20 ČSN 02 2101 . . . . .	1	7-88-020/03
6.	8741/5824	Pružina . . . . .	1	
7.	8741/5821	Lůžko uzávěru . . . . .	1	
8.	8741/5800 Pa	Čep tlačítka . . . . .	1	
9.	5742	Tlačítko . . . . .	1	
10.	603.14-2205	Rukojeť (knoflík) . . . . .	1	
11.	603.24-2300	Ozdobná lišta víka schránky . . . . .	1	
12.	-	Podložka 4,3 ČSN 02 1702.10 . . . . .	2	7-76-004
13.	-	Závitový šroub B 4×12 ČSN 1297/IV . . . . .	2	7-62-712/40
14.	603.14-1510	Pružina . . . . .	1	
15.	603.14-1501	Držák uzávěru . . . . .	1	
16.	-	Pružná podložka 4,1 ČSN 02 1740.00 . . . . .	2	7-76-204
17.	-	Šestihranná matice M 4 ČSN 02 1401 . . . . .	2	7-75-004
18.	-	Šroub s čokovitou hlavou M 4×10 ČSN 02 1157 . . . . .	2	7-72-810/04
19.	603.14-1505	Knoflík uzávěru . . . . .	1	
20.	603.14-1502	Západka . . . . .	1	
21.	-	Podložka 6,4 ČSN 02 1702.10 . . . . .	1	7-76-006
22.	603.14-5700	Popelníček . . . . .	1	2-31-014

Poznámka:  
Pojistkové skřínky jsou na tabulce 140

## Táhla k stíračům skla

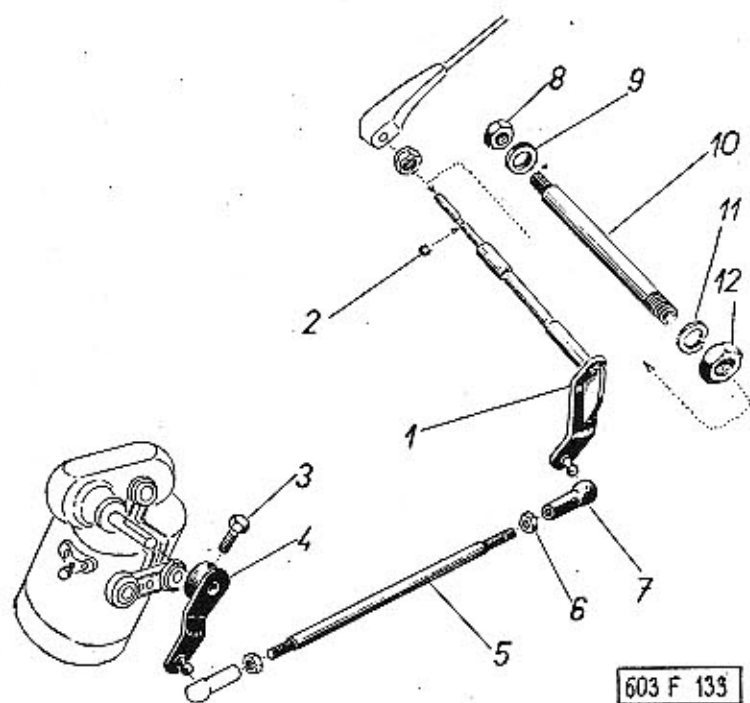

280

Typ:	Skupina:	Tabulka:		
603	Táhla k stíračům skla	123		
Pos.	Čís. součásti TATRA	Pojmenování	Kusů	Obchodní číslo Mototechny
Poznámka: Součásti uvedené na této tabulce nebyly použity u prvních 200 vozů.				
1.	603.25-2900	Hřídelík raménka stírače . . . . .	2	
2.	-	Pojistný kroužek 5 ČSN 02 2925 . . . . .	2	7-82-605
3.	603.25-3010	Šroub se šestihrannou hlavou . . . . .	2	
4.	603.25-3000	Klíčka stírače . . . . .	2	
5.	603.25-3301	Levé táhlo . . . . .	1	
-	603.25-3300	Úplné levé táhlo (na obou stranách se součástmi pos. 6 a 7) . . . . .	1	
-	603.25-3201	Pravé táhlo . . . . .	1	
-	603.25-3200	Úplné pravé táhlo (na obou stranách se součástmi pos. 6 a 7) . . . . .	1	
6.	-	Šestihranná matice M 5 ČSN 02 1401 . . . . .	4	7-75-005
7.	-	Kulová pánev s rozpěrným kroužkem A 8 ČSN 71805 . . . . .	4	7-80-650
-	-	Rozpěrný kroužek R 8 ČSN 71805 . . . . .	4	7-82-310
8.	-	Šestihranná matice M 9X0,75 . . . . . (dodává se se štítkem)	2	1-92-014
9.	603.25-2802/2	Podložka (fibrová) . . . . .	2	
10.	603.25-2801	Ložisko hřídelíku raménka stírače . . . . .	2	
11.	-	Pružná podložka 12,2 ČSN 02 1740.00 . . . . .	2	7-76-212
12.	-	Nízká šestihranná matice M 12X1,5 ČSN 02 1403 . . . . .	2	7-75-212/1

281

## Tabulka 124

## Topný přístroj s příslušenstvím

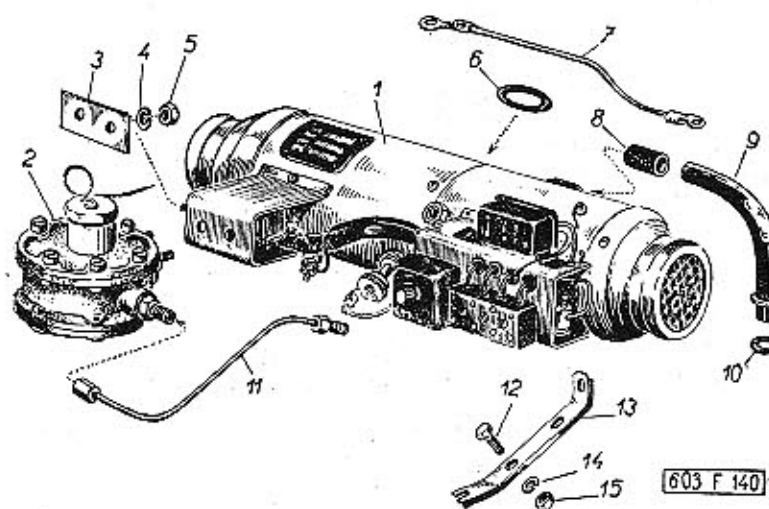

282

Typ:	Skupina:	Tabulka:		
603	Topný přístroj s příslušenstvím	124		
Pos.	Čís. součásti TATRA	Pojmenování	Kusů	Obchodní číslo Mototechny
-	603.1.88.92-1	Topný přístroj EBERSPÄCHER B-2, úplný (upravený pro vůz TATRA 603 s redukčním ventilem podle tab. 125 a s ostatním drobným příslušenstvím)	1	
1.	-	Topný přístroj EBERSPÄCHER B-2 . . . . .	1	
2.	603.1.88.91-2	Úplný redukční ventil . . . . . (součásti redukčního ventilu viz tab. 125)	1	
3.	603.1.88.82-1	Příložka . . . . .	1	
4.	-	Pružná podložka 6,1 ČSN 02 1740.00 . . . . .	2	7-76-206
5.	-	Šestihranná matice M 6 ČSN 02 1401 . . . . .	2	7-75-006
6.	R 46,4-5,4*)	Těsnicí kroužek (silikonový) . . . . . *) u vozů s motory do výrobního čísla 0680 byl montován pryžový těsnicí kroužek 603.1.88.80-1	1	
7.	-	Kabel k elektromagnetickému ventilu . . . . . (HX0,5 mm <sup>2</sup> , délka 250 mm)	1	1-14-001
-	-	Kabel k ventilátoru . . . . . (HX0,5 mm <sup>2</sup> , délka 70 mm)	1	1-14-001
-	-	Izolační trubka . . . . . (PVC, Ø 4 mm, délka 20 mm)	2	1-21-004
8.	603.1.88.85-1	Gumová spojka . . . . .	1	7-04-028
9.	603.9.88.84-1	Sací trubka topení . . . . .	1	
10.	603.1.88.81-1	Gumový těsnicí kroužek . . . . .	1	7-29-230
11.	603.9.88.89-1	Úplné spojovací potrubí od redukčního ventilu k topnému přístroji . . . . . (se zamontovanou tryskou)	1	
12.	-	Šroub se šestihrannou hlavou M 6X12 ČSN 02 1103 . . . . .	3	7-70-912/06
13.	603.1.88.86-2	Držák . . . . .	1	
14.	-	Pružná podložka 6,1 ČSN 02 1740.00 . . . . .	4	7-76-206
15.	-	Šestihranná matice M 6 ČSN 02 1401 . . . . .	4	7-75-005

283



Redukční ventil (součásti)

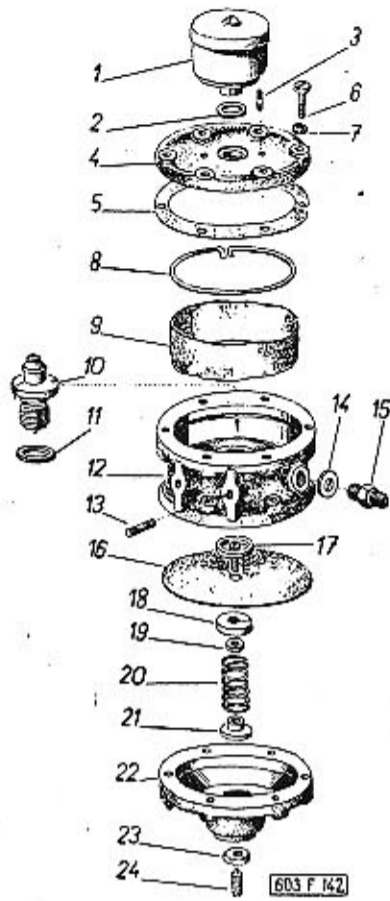

Typ: 603	Skupina: Redukční ventil (součásti)	Tabulka: 125
-------------	--	-----------------

Pos.	Čís. součásti TATRA	Pojmenování	Kusů	Obchodní číslo Mototechny
<b>Poznámka:</b> Úplný redukční ventil je na tab. 124				
1.	*)	Elektromagnet	1	
2.	*)	Těsnicí kroužek	1	
3.	*)	Závrtný šroub M 3	4	
*) součásti použité z topného přístroje EBERSPÄCHER B 2				
4.	603.1.88.45-1	Horní víko skříně	1	
5.	603.1.88.46-1	Těsnění víka	2	7-36-667
6.	—	Šroub s válcovou hlavou M 5x18 ČSN 02 1133	12	7-72-218/05
7.	—	Pružná podložka 5,1 ČSN 02 1740.00	12	7-76-205
8.	603.1.88.47-1	Pojistný kroužek	2	
9.	603.1.88.34-1	Filtrační vložka (jelenicová kůže)	1	
10.	603.9.88.20-2	Redukční ventilek, úplný	1	
11.	—	Těsnicí kroužek 14x18 ČSN 31 3891.4 (fibrový)	1	4-83-007
12.	603.9.88.43-1	Skříň redukčního ventilu, úplná (se závrtnými šrouby)	1	
13.	—	Závrtný šroub AM 6x10 ČSN 1296/II	2	7-65-318/06
14.	—	Těsnicí kroužek 10x14 ČSN 31 3891.4 (fibrový)	2	4-83-005
15.	—	Rovná spojka 2,5 ČSN 31 3808.12	2	4-69-501
16.	PK 1747	Membrána čerpadla MOTORPAL	2	4-71-451
17.	603.9.88.28-2	Talíř membrány	1	
18.	603.1.88.28-2	Talíř pružiny	1	
19.	—	Šestihranná matice M 4 ČSN 02 1401	1	7-75-004
20.	603.1.88.27-1	Pružina	1	
21.	603.1.88.26-2	Talíř pružiny	1	
22.	603.1.88.44-1	Spední víko skříně	1	
23.	—	Nízká šestihranná matice M 6 ČSN 02 1403	1	7-75-206
24.	—	Stavěcí šroub se zářezem M 6x18 ČSN 02 1183	1	7-66-118/06

Ventilátor, rozváděcí komora

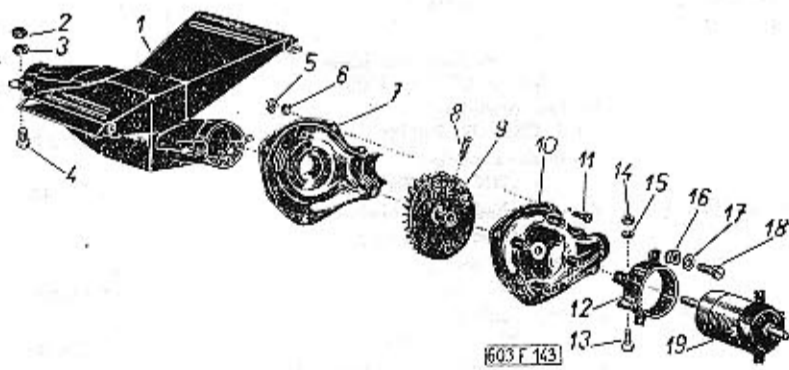

Typ: 603	Skupina: Ventilátor, rozváděcí komora	Tabulka: 126
-------------	--	-----------------

Pos.	Čís. součásti TATRA	Pojmenování	Kusů	Obchodní číslo Mototechny
1.	603.1.88.93-1	Úplná rozváděcí komora topení (s regulační klapkou)	1	
2.	—	Šestihranná matice M 6 ČSN 02 1401	8	7-75-006
3.	—	Pružná podložka 6,1 ČSN 02 1740.00	8	7-76-206
4.	—	Šroub se šestihrannou hlavou M 6x12 ČSN 02 1103	8	7-70-912/06
5.	—	Šestihranná matice M 4 ČSN 02 1401	5	7-75-004
6.	—	Pružná podložka 4,1 ČSN 02 1740.00	5	7-76-204
7.	603.9.88.09-1	Pravý kryt ventilátoru	1	
8.	—	Stavěcí šroub se zářezem M 4x6 ČSN 02 1181	1	7-66-006/04
9.	603.9.88.13-2	Oběžné kolo ventilátoru	1	
10.	603.9.88.08-1	Levý kryt ventilátoru	1	
11.	—	Šroub s válcovou hlavou M, 4x6 ČSN 02 1133	5	7-72-206/04
12.	603.9.88.18-1	Objímka elektromotórku	1	
13.	—	Šroub s válcovou hlavou M 6x15 ČSN 02 1133	1	7-72-215/06
14.	—	Šestihranná matice M 6 ČSN 02 1401	1	7-75-006
15.	—	Pružná podložka 6,1 ČSN 02 1740.00	1	7-76-206
16.	—	Gumová vložka (dodává se s elektromotórkem)	4	
17.	—	Podložka 4,3 ČSN 02 1702.10	4	7-76-004
18.	—	Šroub s válcovou hlavou M 4x15 ČSN 02 1133	4	7-72-215/04
19.	09.9540.33/f	Elektromotórek PAL 14 V/5 W	1	

Vedení teplého vzduchu k přednímu oknu

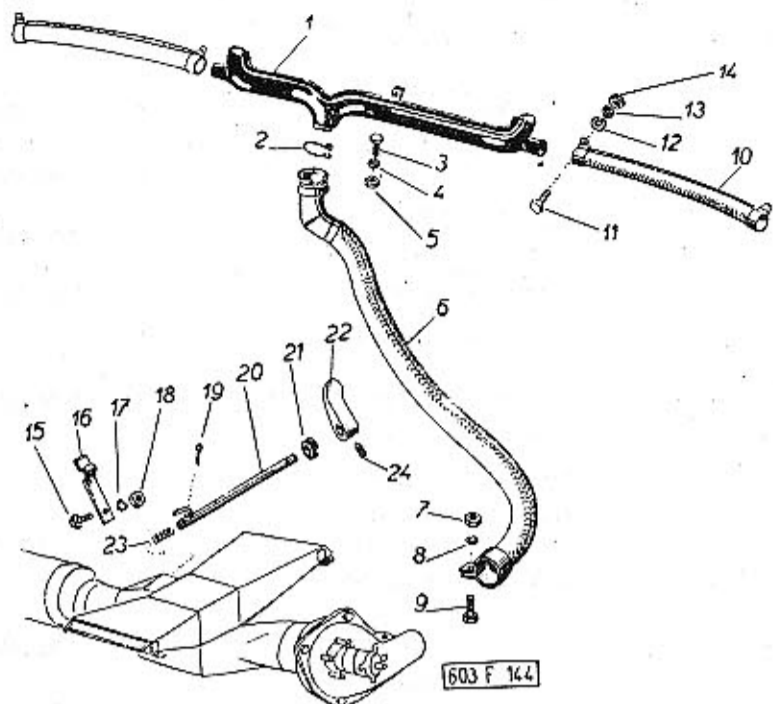

Typ:		Skupina:	Tabulka:	
603		Vedení teplého vzduchu k přednímu oknu	127	
Pos.	Čís. součásti TATRA	Pojmenování	Kusů	Obchodní číslo Mototechny
1.	603.9.88.51-1	Rozváděcí potrubí	1	
2.	603.1.88.88-1	Svorka	1	
3.	-	Šroub se šestihrannou hlavou M 6X15 ČSN 02 1103	1	7-70-415/06
4.	-	Pružná podložka 6,1 ČSN 02 1740.00	1	7-76-206
5.	-	Šestihranná matice M 6 ČSN 02 1401	1	7-75-006
6.	603.9.88.58-1	Přívodní hadice od ventilátoru k rozváděcímu potrubí	1	
7.	-	Šestihranná matice M 6 ČSN 02 1401	1	7-75-006
8.	-	Pružná podložka 6,1 ČSN 02 1740.00	1	7-76-206
9.	-	Šroub se šestihrannou hlavou M 6X18 ČSN 02 1103	1	7-70-418/08
10.	603.9.88.56-1	Hadice k rozmrzovači	2	
11.	-	Šroub se šestihrannou hlavou M 6X15 ČSN 02 1103	5	7-70-415/06
12.	-	Pružná podložka 6,1 ČSN 02 1740.00	5	7-76-206
13.	-	Podložka 6,4 ČSN 02 1702.10	1	7-76-006
14.	-	Šestihranná matice M 6 ČSN 02 1401	4	7-75-006
15.	-	Šroub se šestihrannou hlavou M 4X8 ČSN 02 1103	1	7-71-708/04
16.	603.1.88.77-1	Pojistná pružina	1	
17.	-	Pružná podložka 4,1 ČSN 02 1740.00	1	7-76-204
18.	-	Šestihranná matice M 4 ČSN 02 1401	1	7-75-004
19.	-	Závlačka 2X15 ČSN 02 1781.00	1	7-77-020/15
20.	603.9.88.73-1	Ovládací hřídel klapky	1	
21.	A 120-6-4	Gumová průchodka PAL	1	
22.	603.1.88.79-2	Ovládací páka	1	
23.	603.1.88.76-1	Pružina	1	
24.	-	Stavěcí šroub se zářezem M 6X10 ČSN 02 1185	1	7-66-210/06

Spínač topení

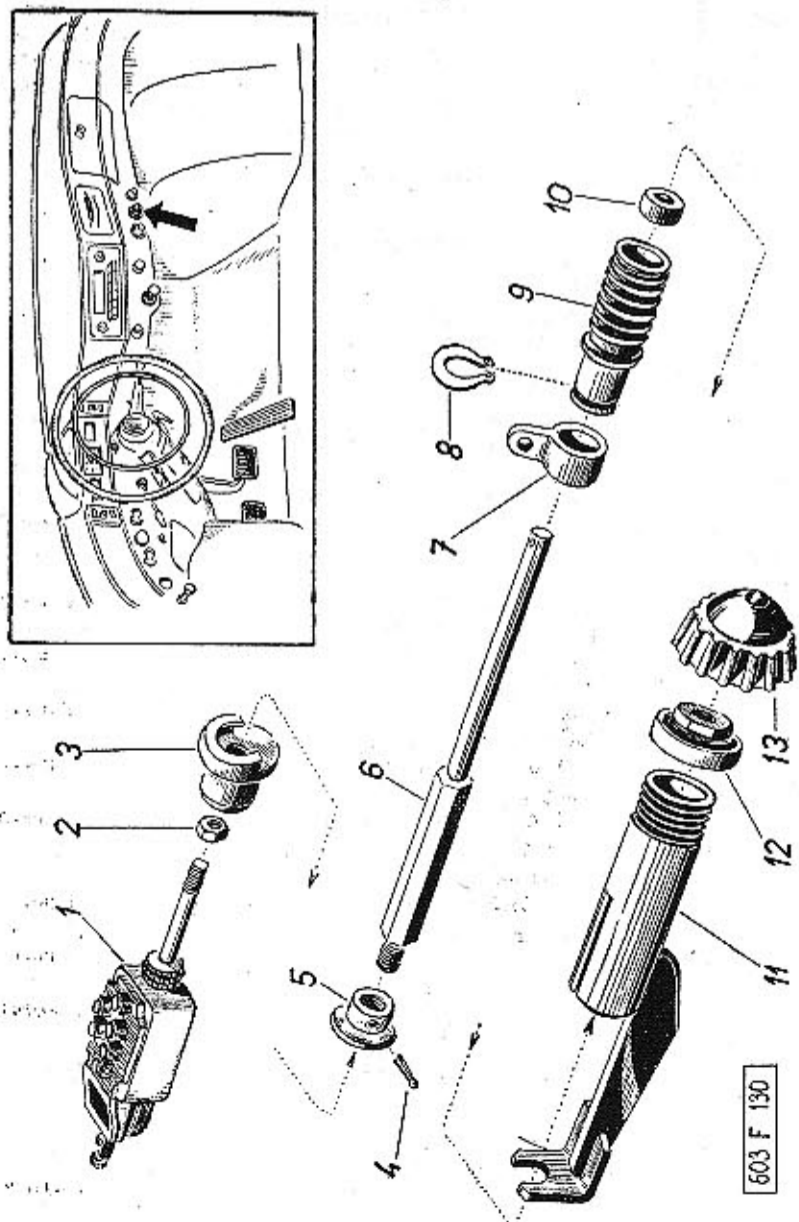

Typ:		Skupina:	Tabulka:	
603		Spínač topení	128	
Pos.	Čís. součásti TATRA	Pojmenování	Kusů	Obchodní číslo Mototechny
1.	-	Spínač topení (dodává se s nezávislým benzinovým topením zn. EBERSPÄCHER B 2)	1	
2.	-	Šestihranná matice M 6 ČSN 02 1403	1	7-75-206
3.	603.1.58.63-1	Objímka	1	
4.	-	Závlačka 1,6X15 ČSN 02 1781.00	1	7-77-016/15
5.	603.1.58.62-1	Matice táhla	1	
6.	603.1.58.58-1	Táhlo	1	
7.	603.9.58.57-1	Objímka šroubu	1	
8.	603.1.58.47-1	Pojistný kroužek	1	
-	603.9.58.56-1	Úplný šroub k ovládání klapky (zmontované součásti pos. 9 a 10)	1	
9.	603.1.58.56-1	Šroub k ovládání klapky	1	
10.	603.1.58.86-1	Vložka šroubu	1	
11.	603.9.58.55-1	Vedení šroubu a táhla	1	
12.	603.1.58.59-1	Matice	1	
13.	603.1.58.64-1	Vroubkovaný knoflík	1	

Větrací kanál

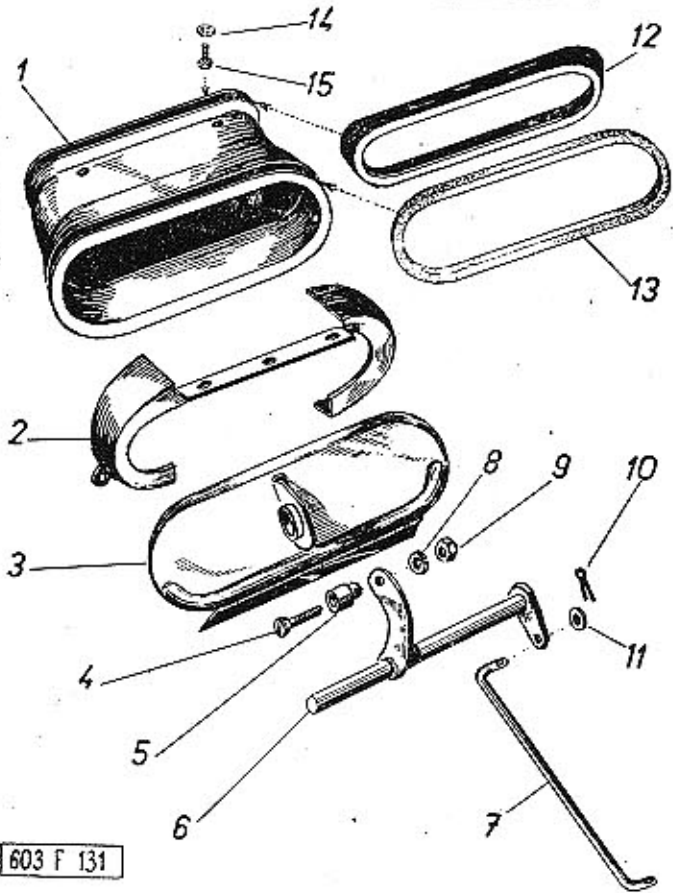
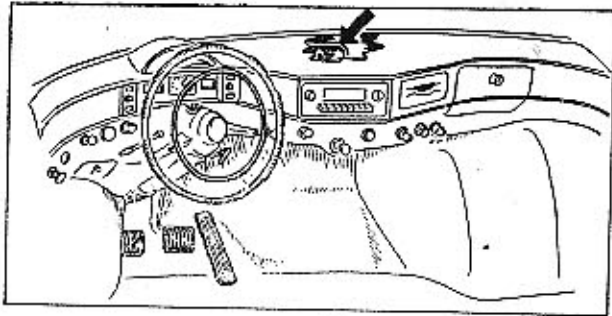

603 F 131

Typ:	Skupina:	Tabulka:		
603	Větrací kanál	129		
Pos.	Čís. součásti TATRA	Pojmenování	Kusů	Obchodní číslo Mototechny
-	603.12-0100	Úplný zadní díl větracího kanálu (s těsněním)	1	
1.	603.12-0200	Zadní díl větracího kanálu	1	
2.	603.12-1600	Kryt přívodu vzduchu	1	
-	-	Závitořezný šroub A 3X8 ČSN 1297/IV	5	7-62-708/30
3.	603.12-0500	Uzavírací klapka větracího kanálu	1	
4.	-	Šroub se zápusťnou plochou hlavou M 4X30 ČSN 02 1151	1	7-72-530/04
5.	603.12-1001	Tlačný čep	1	
6.	603.12-0800	Hřídel	1	
7.	603.12-1101	Spojovací táhlo	1	
8.	-	Pružná podložka 4,1 ČSN 02 1740.00	1	7-76-204
9.	-	Šestihranná matice M 4 ČSN 02 1401	1	7-75-004
10.	-	Závlačka 2X10 ČSN 02 1781.00	2	7-77-020/10
11.	-	Podložka 5,3 ČSN 02 1702.10	2	7-76-005
12.	7588	Těsnění přívodu vzduchu (z toho 1 kus k pos. 3)	2	
13.	603.12-0110	Těsnění příčné stěny (mechová guma 15X15X470 mm)	1	8-24-003
14.	-	Pružná podložka 4,1 ČSN 02 1740.00	2	7-76-204
15.	-	Šroub se šestihrannou hlavou M 4X6 ČSN 02 1103	2	7-71-706/04

Tabulka 130

Upevňovací oblouky potahu střechy, zpětné zrcátko, stínítko

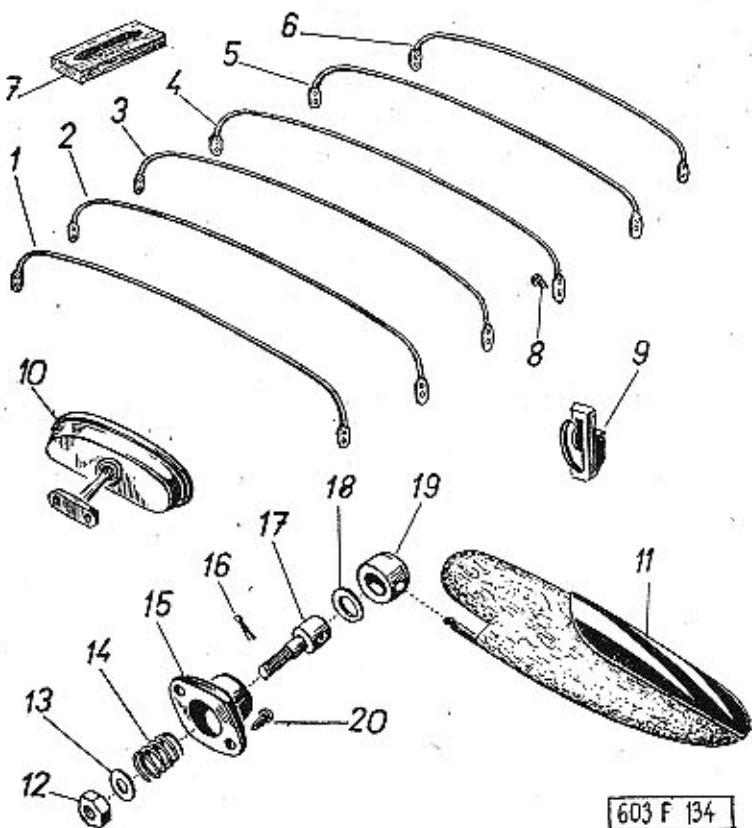

603 F 134

Typ:	Skupina:	Tabulka:		
603	Upevňovací oblouky potahu střechy, zpětné zrcátko, stínítko	130		
Pos.	Čís. součásti TATRA	Pojmenování	Kusů	Obchodní číslo Mototechny
Upevňovací oblouky potahu střechy:				
1.	603.24-1001	Přední oblouk	1	
2.	603.24-1002	Drhý oblouk	1	
3.	603.24-1003	Třetí oblouk	1	
4.	603.24-1004	Čtvrtý oblouk	1	
5.	603.24-1005	Pátý oblouk	1	
6.	603.24-1006	Zadní oblouk	1	
7.	603.24-0100	Dřevěná podložka pod stropní svítidlu	1	
8.	-	Závitořezný šroub A 4X10 ČSN 1297/IV (k upevnění oblouků pos. 1 až 5)	24	7-62-720/40
9.	603.24-5300	Úplný oděvný háček	2	
-	-	Závitořezný šroub B 4X10 ČSN 1297/IV	2	7-62-720/40
10.	603.24-4700	Úplné zpětné zrcátko	1	2-24-106
-	603.24-4000	Úplné stínítko proti slunci (s držákem)	2	
11.	603.24-4100	Stínítko (potažené)	2	
12.	-	Šestihranná matice M 5 ČSN 02 1401	2	7-75-005
13.	-	Podložka 5,3 ČSN 02 1702.10	2	7-76-005
14.	603.24-4610	Pružina	2	
15.	603.24-4609	Spodní díl pouzdra	2	
16.	-	Závlačka 1,6X10 ČSN 02 1781.00	2	7-77-016/10
17.	603.24-4607	Šroub	2	
18.	603.24-4608	Podložka	2	
19.	603.24-4606	Pouzdro čepu	2	
20.	-	Závitořezný šroub A 4X15 ČSN 1297/III (z toho 2 kusy k upevnění zrcátka pos. 10)	6	7-62-015/40



Vnější ozdobné lišty, nájezdy zámků

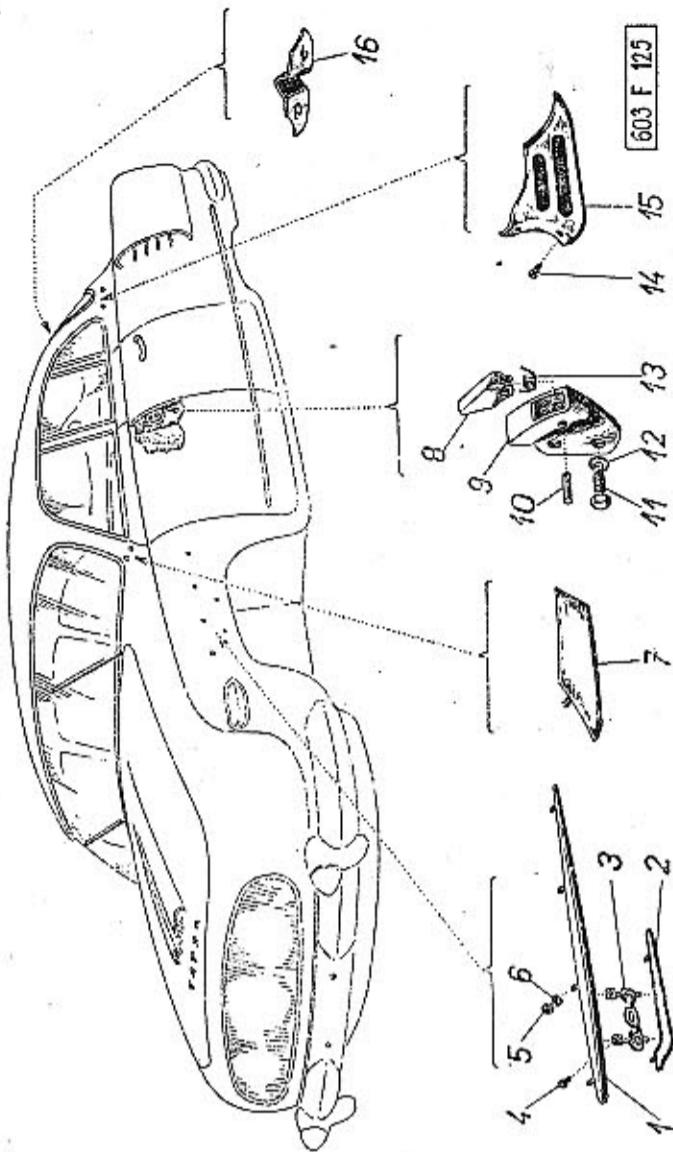

Typ:	Skupina:	Tabulka:		
603	Vnější ozdobné lišty, nájezdy zámků	131		
Pos.	Čís. součásti TATRA	Pojmenování	Kusů	Obchodní číslo Mototechny
1.	603.38-9800/2	Ozdobná lišta levého předního blatníku	1	
-	603.38-9700/2	Ozdobná lišta pravého předního blatníku	1	
2.	603.38-9400	Levá spodní ozdobná lišta blatníku	1	
-	603.38-8800	Pravá spodní ozdobná lišta blatníku	1	
3.	603.38-9503	Číslice „603“	2	
4.	-	Závitořezný šroub se zapuštěnou plochou hlavou A 3X8 ČSN 1297/II	4	7-62-008/30
5.	-	Šestihranná matice M 4 ČSN 02 1401	8	7-75-004
6.	-	Pružná podložka 4,1 ČSN 02 1740.00	8	7-76-204
7.	603.38-9000	Ozdobná lišta levého předního sloupku	1	
-	603.38-8900	Ozdobná lišta pravého předního sloupku	1	
-	603.24-3100	Úplný nájezd pravého zámku se západkou (zmontované součásti pos. 8 až 10 a 13)	2	
-	603.24-3200	Úplný nájezd levého zámku se západkou (zmontované součásti pos. 8 až 10 a 13)	2	
8.	603.24-3110	Západka nájezdu	4	
9.	603.24-5701/2	Nájezd levého zámku	2	
-	603.24-5601/2	Nájezd pravého zámku	2	
10.	-	Kolík 4X18 ČSN 02 2140.0	4	7-88-418/04
11.	-	Šroub se šestihrannou hlavou M 8X20 ČSN 02 1103	8	7-70-420/08
12.	-	Pružná podložka 8,2 ČSN 02 1740.00	8	7-76-208
13.	603.24-3111	Pružina	4	
14.	-	Závitořezný šroub se zapuštěnou plochou hlavou B 3,5X12 ČSN 1297/III	4	7-62-112/35
15.	603.38-9200	Ozdobná lišta levého zadního sloupku	1	
-	603.38-9100	Ozdobná lišta pravého zadního sloupku	1	
16.	603.38-9300	Ozdobná lišta sloupku zadního okna	1	

Přehled profilů pryžových těsnění karoserie

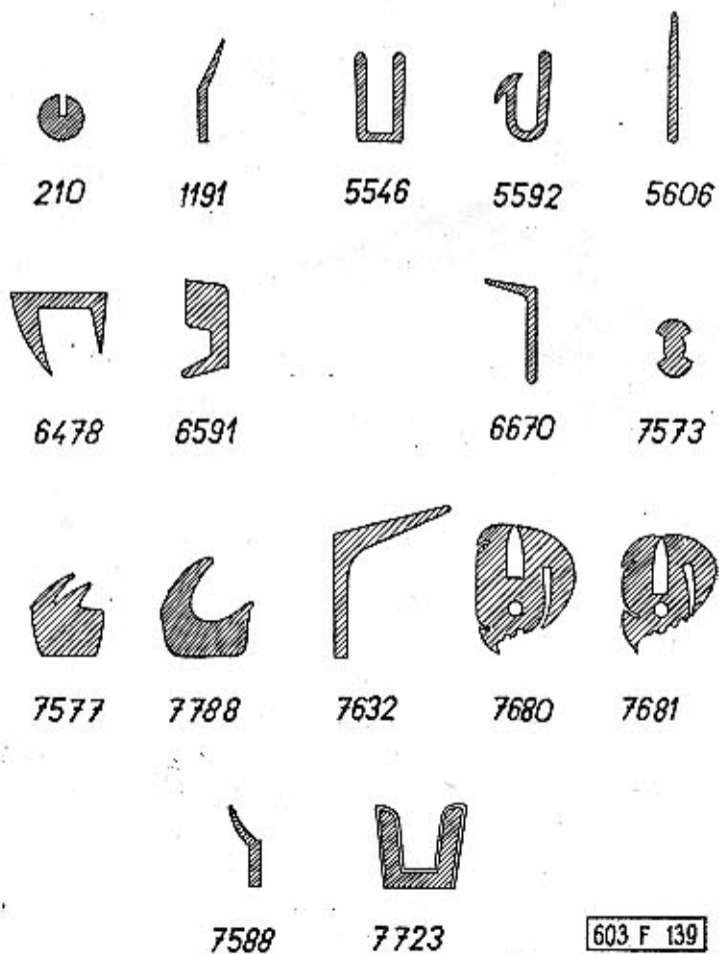

Typ:	Přehled profilů pryžových těsnění karoserie			Tabulka:	
603				132	
Číslo profilu	Katalogové (výkresové) číslo - TATRA hotového těsnění vyrobeného z profilu:	V seznamu uvedeno na			Obchodní číslo Mototechny
		straně:	tabulce:		
			číslo:	pos. č.	
210	603.21-2010	225	100	2	
1191	603.17-5202	207	92	-	
5546	603.15-4616 603.17-4616	197 208	88 93	2 2	8-22-003
5592	603.29-1901	255	112	3	8-22-053
5606	603.15-5712 603.17-5712 603.15-5715 603.17-5715	195 207 195 207	87 92 87 92	14 16 15 14	8-22-166
6478	603.24-1101 603.24-1111	259	113 113	3 4	
6591	603.15-5201 603.17-5201 603.45-0010	195 207 221	87 92 98	10 10 -	8-24-089
6670	603.15-4404 603.17-4404	195 207	87 92	3 3	8-22-164
7573	603.29-1402	253	111	9	
7577	603.29-1911	259	113	5	
7788	603.24-1120 603.24-1121	259	113 113	1 -	8-24-320
7588		293	129	12	
7632	603.38-2410	259	113	7	8-22-046
7680	603.29-1401	253	111	14	8-23-162
7681	603.20-0201 603.29-0811 603.29-0911	253	111 111 111	2 - 6	8-23-161 8-23-160
7723	603.15-4610 603.17-4610	195 207	87 92	5 5	8-23-006

Spouštěč, akumulátory

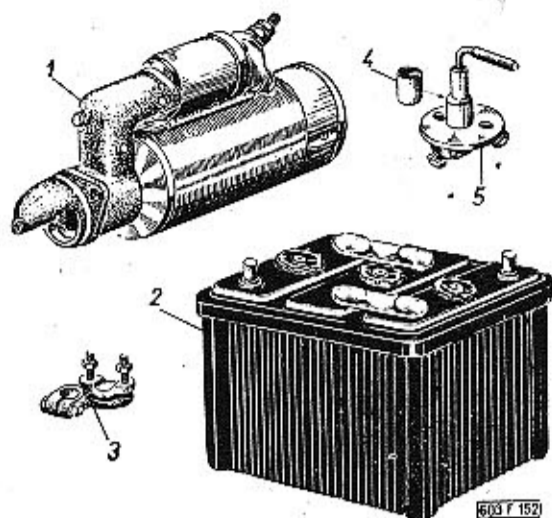

Pos.	Čís. součásti TATRA	Pojmenování	Kusů	Obchodní číslo Mototechny
1.	603.1.77.89-1	Spouštěč 12 V, levotočivý (při pohledu na pastorek) (s břemenovým víkem č. v. 603.1.77.89-2 značka PAL KBELY A 09-9144.12)	1	0-29-010
2.	—	Akumulátor 6 V 75 Ah 30 4251	2	1-68-105
3.	87.77.51 K <sub>1</sub>	Svorka pro akumulátor (+ pól)	2	1-74-116
—	87.77.52 K <sub>1</sub>	Svorka pro akumulátor (- pól)	2	1-74-114
4.	603.1.77.47-1	Rozpěrná trubka	1	
5.	02-9432.00	Vypínač akumulátorů (značka PAL MAGNETON)	1	012-050

Houkačky, stírač, regulátor napětí

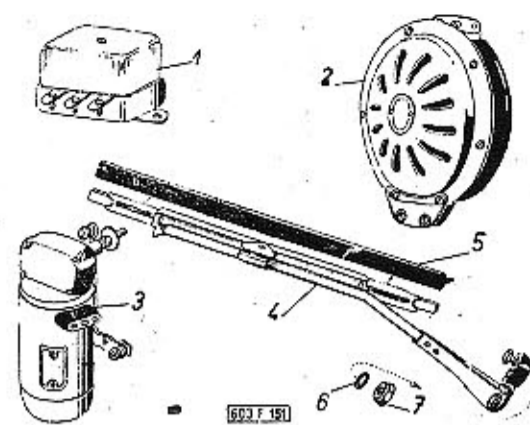

Pos.	Čís. součásti TATRA	Pojmenování	Kusů	Obchodní číslo Mototechny
1.	—	Regulátor napětí 12 V/200 W ČSN 30 4232 (značka PAL-MAGNETON, pro dynamo Ø 112)	1	0-07-006
2.	03-9416.03	Houkačka 12 V (PAL FGI dvojhlasné provedení)	2	1-56-009
3.	9421.45	Stírač skla 12 V (značka PAL-KBELY)	2	1-61-200
4.	—	Levé stírací raménko, úplné (speciální pro oblé sklo — značka PAL-KBELY)	1	1-63-048
—	—	Pravé stírací raménko, úplné (speciální pro oblé sklo — značka PAL-KBELY)	1	1-63-049
5.	—	Pryžová vložka do stíracího raménka	2	
6.	09-4200.08	Těsnicí kroužek	2	0-76-025
7.	09-0760.00	Přesuvná matice	2	1-92-020

Hlavní světlomety, přední kombinované svítilny

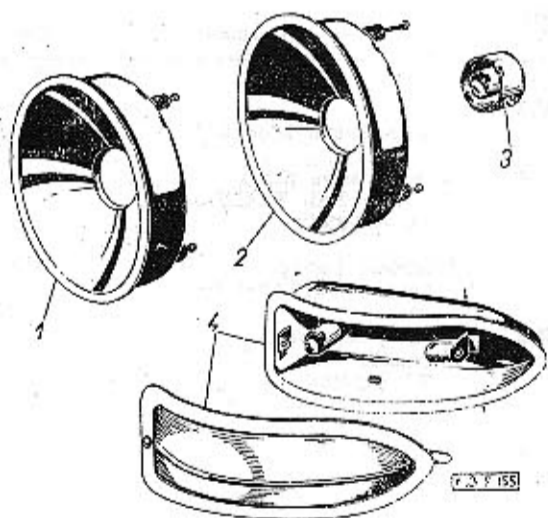

Pos.	Čís. součásti TATRA	Pojmenování	Kusů	Obchodní číslo Mototechny
1.	308-9303.02/a	Hlavní světlomet (značka AUTOPAL Nový Jičín — s objímkou pos. 3)	2	1-03-043
2.	308-9303.02	Střední světlomet (značka AUTOPAL Nový Jičín — s objímkou pos. 3)	1	1-03-043
3.	—	Objímka pro žárovku	3	1-07-342
4.	308-9340.24	Přední kombinovaná svítilna (značka AUTOPAL Nový Jičín)	2	1-53-065

Poznámka:  
Ve druhém sloupci této tabulky jsou uvedena původní čísla závodů PAL.

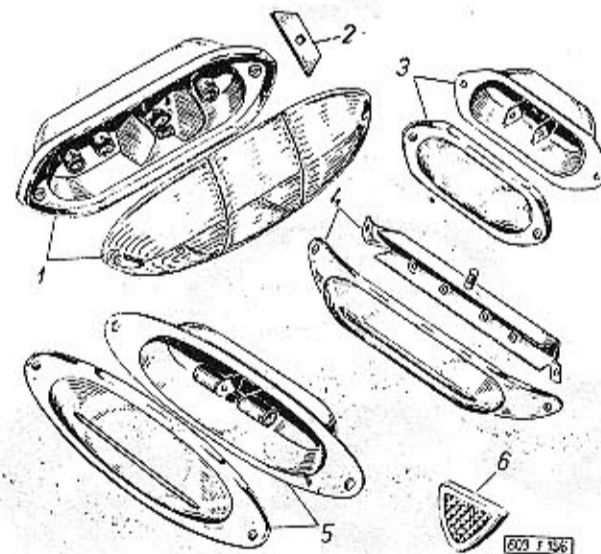

Pos.	Čís. součásti TATRA	Pojmenování	Kusů	Obchodní číslo Mototechny
1.	309-9342.40	Zadní kombinovaná svítilna (značka AUTOPAL Nový Jičín)	2	1-40-083
2.	603.1.77.48-1	Výstužná destička	4	
3.	408-9340.21 (603.20-8000)	Svítilna (k osvětlení předního zavazadlového prostoru a motorového prostoru. Tato svítilna je uvedena také na tab. 97 a 100)	2	1-37-203
4.	308-9340.22	Svítilna na čtení (na zadní stěně předních sedadel. Tato svítilna je uvedena také na tab. 114)	1	1-39-153
5.	308-9340.23	Stropní svítilna (značka AUTOPAL Nový Jičín)	1	1-43-213
6.	603.38-6800	Zadní odrazové sklo (uvedeno také na tab. 113)	2	1-42-160

Poznámka:  
Ve druhém sloupci této tabulky jsou většinou původní čísla závodů PAL n. p.

Přístroje

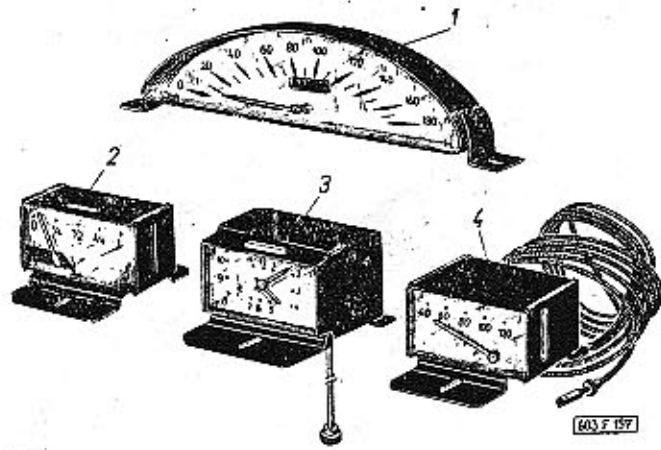

Typ:	Skupina:	Tabulka:		
603	Přístroje	137		
Pos.	Čís. součásti TATRA	Pojmenování	Kusů	Obchodní číslo Mototechny
1.	603.1.58.90-2	Rychloměr (s počítacem kilometrů)	1	2-10-202
2.	603.1.58.91-2	Ukazatel stavu paliva (značka PAL KBELY - BK 603-03-12)	1	2-10-335
3.	603.1.58.95-2	Elektrické hodiny (značka ELCHRON POLNÁ)	1	2-15-060
4.	603.1.58.92-2	Dálkový teploměr oleje (značka PAL KBELY - TK 603-03-4550)	1	2-08-137

Rozhlasový přijímač, anténa

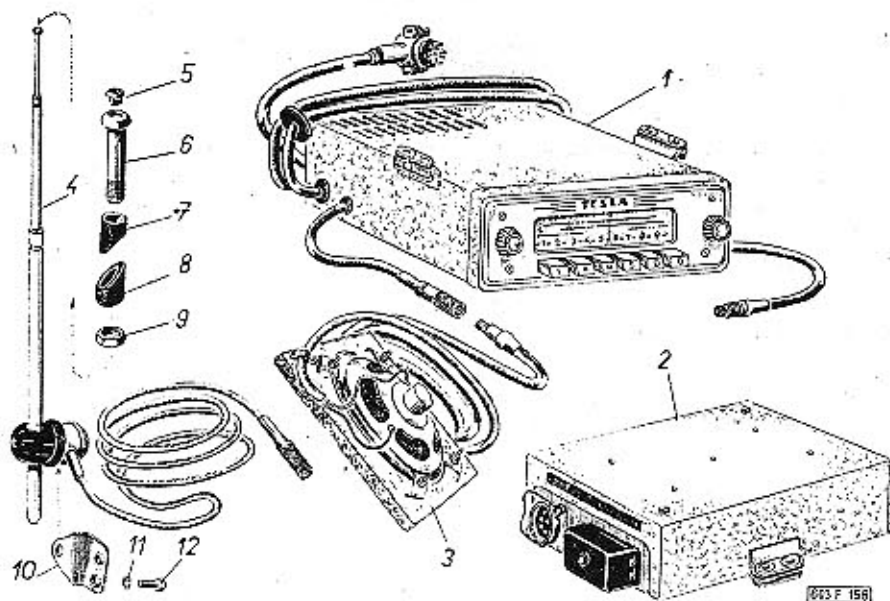

Typ:	Skupina:	Tabulka:		
603	Rozhlasový přijímač, anténa	138		
Pos.	Čís. součásti TATRA	Pojmenování	Kusů	Obchodní číslo Mototechny
1.	-	Rozhlasový přijímač TESLA (Brno) - SUPER 2101 BV, úplný (s přívodními kabely a se součástmi pos. 2 až 4)	1	
2.	*)	Vibrátor (napáječ)	1	
3.	*)	Reproduktor (s. přívodním kabelem)	1	
4.	*)	Teleskopická anténa (s. přívodním kabelem)	1	
		*) Příslušenství úplného rozhlasového přijímače		
5.	603.1.77.55-1	Těsnicí kroužek (pryžový)	1	7-29-228
6.	603.1.77.51-1	Pouzdro držáku antény (z polyamidu)	1	
7.	603.1.77.52-1	Horní podložka (pryžová)	1	
8.	603.1.77.53-1	Spodní podložka (pryžová)	1	
9.	-	Nízká šestihranná matice M. 16 X 1,5 ČSN 02 1403	1	7-75-216/1
10.	603.9.77.54-1	Držák antény	1	
11.	-	Pružná podložka 6,1 ČSN 02 1740.00	2	7-76-206
12.	-	Šroub se šestihrannou hlavou M 5 X 12 ČSN 02 1103	2	7-70-912/06
-	-	Odrušovací kondensátor TESLA WK 71342 (průchozí - 1 μ F/250 V =)	1	0-43-092
-	-	Šroub se šestihrannou hlavou M 5 X 25 ČSN 02 1101 (k upevnění přijímače)	4	7-70-025/05
-	-	Vrut 3 X 16 ČSN 02 1812.00 (k reproduktoru)	1	7-67-016/30



Spínače, spínací skříňka, kontrolní svítilny, osvětlení přístrojové desky

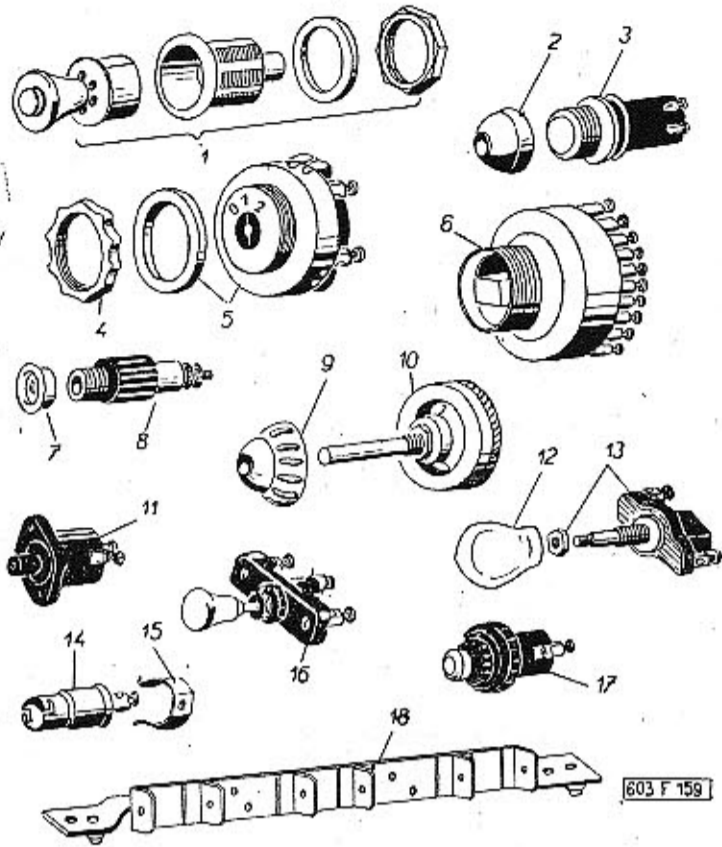

308

Typ: 603	Skupina: Spínače, spínací skříňka, kontrolní svítilny, osvětlení přístrojové desky	Tabulka: 139		
Pos.	Čís. součásti TATRA	Pojmenování	Kusů	Obchodní číslo Mototechny

1.	9427.01	Zapalovač cigaret, 12 V, úplný (značka AUTOBRZDY)	2	2-34-012
2.	603.1.77.43-2	Vičko kontrolní svítilny	2	
3.	603.9.77.43-3	Kontrolní svítilna (s červeným sklem - značka PAL)	1	
-	603.9.77.43-2	Kontrolní svítilna (s modrým sklem - značka PAL)	1	
4.	603.1.58.50-1	Matice (k spínací skřínce)	1	
5.	02-9440.31	Spínací skříňka BCG 01 (značka PAL)	1	0-35-002
6.	603.1.77.30-1	Přepínač ukazatelů směru (uvečen již na tabulce 84)	1	1-31-030
7.	603.1.55.41-1	Objímka	1	
8.	-	Zásuvka pro montážní svítilnu ČSN 30 4460	1	1-34-009
9.	603.1.58.59-2	Knoflík potenciometru	1	
10.	-	Potenciometr 50 Ω/20 W	1	0-46-023
11.	-	Dveřní spínač ČSN 30 4422	6	1-30-008
12.	603.9.58.42-1	Knoflík	4	
13.	-	Zasouvací spínač (značka VDA)	4	1-30-003
14.	-	Objímka (pro žárovku 12 V/1,5 W ČSN 30 4317)	4	2-08-011
15.	603.1.58.31-2	Držák objímek	4	
16.	20-9430.40	Tažný vypínač (značka PAL)	1	1-30-005
17.	-	Tlačítkový spínač ČSN 30 4421	2	1-29-001
18.	603.9.58.03-1	Držák sufitových žárovek	1	

309

Tabulka 140

Servospínače, přerušovač ukazatelů, pojistkové skříňky

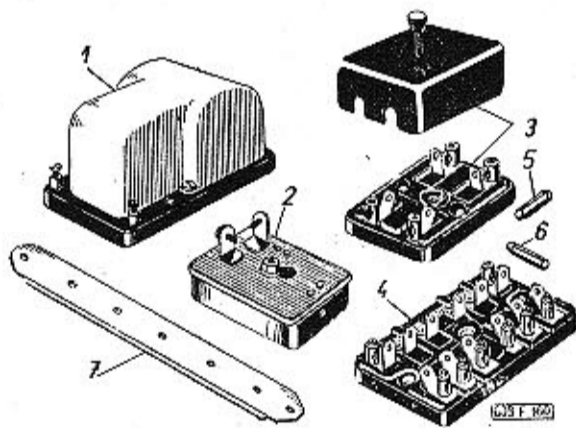

Pos.	Čís. součásti TATRA	Pojmenování	Kusů	Obchodní číslo Mototechny
------	------------------------	-------------	------	------------------------------

<p><b>Poznámka:</b> Ve druhém sloupci této tabulky jsou uvedena původní čísla závodů AUTOBRZDY a PAL (kromě pos. 7)</p>				
1.	9400.11	Servospínač 12 V (pro houkačku a stropní světlo - značka AUTOBRZDY)	2	1-53-533
2.	03-9400.01	Přerušovač ukazatelů 12 V (pro přerušovaný výkon 50 W s prvím sepnutím do 0,5 sec. - značka AUTOBRZDY)	1	0-06-009
3.	20-9450.02	Pojistková skříňka dvoupólová (pro topný přístroj - značka PAL KBELY)	1	0-36-002
4.	02-9456.08	Pojistková skříňka (bez víčka - značka PAL KBELY)	1	0-36-026
-	02-9456.20	Pojistková skříňka (bez víčka - značka PAL KBELY)	1	
5.	-	Kolíková pojistka 15 ČSN 71 581	2	0-36-500
6.	-	Kolíková pojistka 8 ČSN 71 581	12	0-36-500

310

Tabulka 141

Lanovody (bowdeny), ohebný hnací hřídel rychloměru

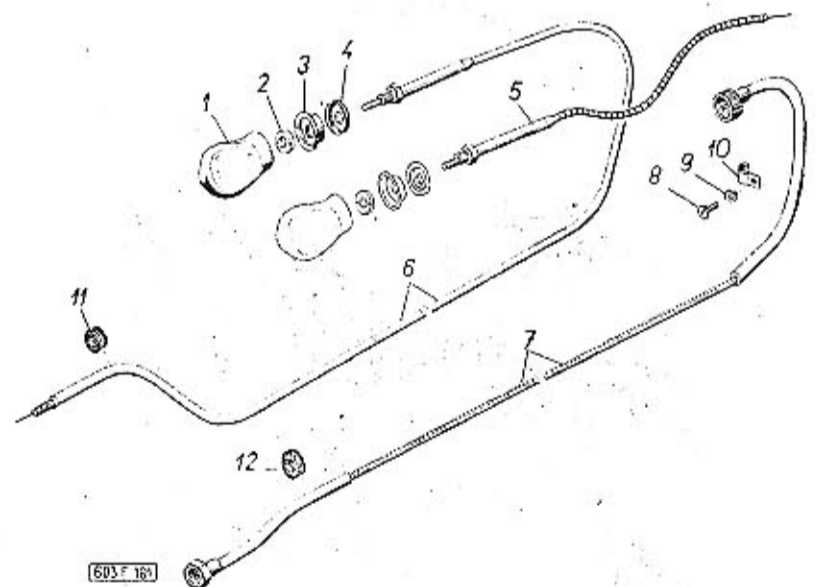

Pos.	Čís. součásti TATRA	Pojmenování	Kusů	Obchodní číslo Mototechny
------	------------------------	-------------	------	------------------------------

1.	603.9.58.42-2	Ovládací knoflík	2	
2.	603.1.58.52-1	Matice k upevnění lanovodu	2	
3.	603.1.58.48-1	Ozdobný kroužek	2	
4.	603.1.58.53-1	Přiložka ozdobného kroužku	2	
5.	603.1.58.51-2	Lanovod (bowden) palivového kohoutu	1	
6.	603.9.58.51-1	Lanovod (bowden) k sytíci karburátoru	1	
7.	603.1.58.89-1	Ohebný hnací hřídel rychloměru (délka 3400 mm)	1	2-12-153
8.	-	Šroub s válcovou hlavou M 6x8 ČSN 02 1133	1	7-72-208/06
9.	-	Pružná podložka 6,1 ČSN 02 1740.00	1	7-76-206
10.	603.1.58.11-1	Přichytka	1	1-27-014
11.	-	Pryžová průchodka (PAL A 120-6-4)	4	
12.	27.67.60	Pryžová průchodka	1	1-26-165

311

## Instalační materiál

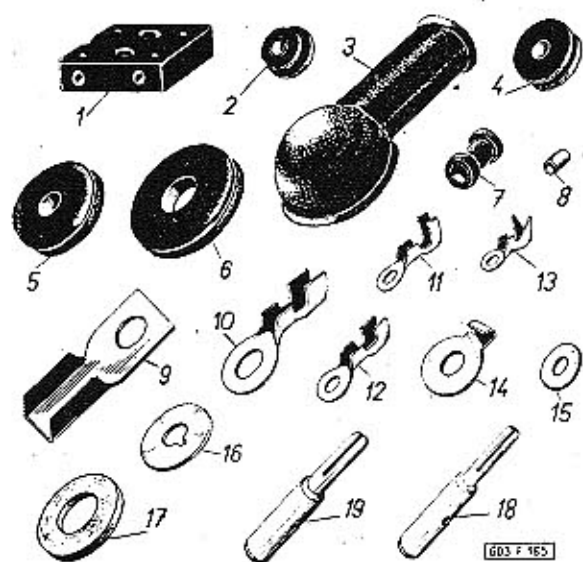

312

Typ: 603	Skupina: Instalační materiál	Tabulka: 142
-------------	---------------------------------	-----------------

Pos.	Čís. součásti TATRA	Pojmenování	Kusů	Obchodní číslo Mototechny
1.	—	Svorkovnice dvoupólová ČSN 30 4490 . . . . .	1	1-28-000
2.	5054	Gumová průchodka . . . . .	5	7-28-747
3.	173-5439	Gumová čepička (pro spouštěč) . . . . .	1	1-26-142
4.	168-5444	Gumová vývodka . . . . .	4	1-26-158
5.	13-007-5444	Gumová vývodka . . . . .	3	1-26-162
6.	27.67.60	Gumová vývodka . . . . .	2	1-26-165
7.	111.77.37	Gumová vývodka . . . . .	1	1-26-155
—	—	Gumová trubička Ø 6 mm (délka 50 mm) . . . . .	2	8-22-274
—	—	Gumová trubička Ø 1,5X3 (délka 13 mm) . . . . .	12	8-22-263
—	—	Gumová trubička Ø 1,5X4 (délka 13 mm) . . . . .	10	8-22-263
8.	603.1.58.32-1	Izolační hadička . . . . . (Ø 3 mm, délka 5 mm — PVC)	2	1-21-003
9.	—	Kabelová koncovka D 50 ČSN EŠC 102.1.3-1949 . . . . .	4	
10.	103-5551	Kabelová koncovka (pro kabel 6 mm <sup>2</sup> ) (spouštěč — spínač) . . . . .	1	
11.	116-5551	Kabelová koncovka . . . . .	4	
12.	117-5551	Kabelová koncovka . . . . .	21	
13.	57.77.23	Kabelová koncovka . . . . .	15	
14.	603.1.77.18-1	Kabelová koncovka (pro potenciometr) . . . . .	1	
15.	603.1.77.07-1	Izolační podložka . . . . . (lesklá lepenka — tloušťka 1 mm)	4	
16.	603.1.58.65-1	Podložka . . . . .	1	
17.	603.1.58.66-1	Izolační podložka (z texgumoidu) . . . . .	2	
18.	603.1.15.21-1	Kolík . . . . .	1	
19.	603.1.15.21-2	Kolík . . . . .	1	

313

Typ: 603	Skupina: Instalační materiál	Tabulka: 142		
Pos.	Čís. součásti TATRA	Pojmenování	Kusů	Obchodní číslo Mototechny
—	—	Závitořezný šroub		
—	—	A 3X8 ČSN 1297/II	8	7-62-008/30
—	—	B 3,5X12 ČSN 1297/II	8	7-62-012/35
—	—	Šroub s válcovou hlavou		
—	—	M 3X10 ČSN 02 1133	1	7-72-210/03
—	—	M 3X12 ČSN 02 1133	4	7-72-212/03
—	—	M 4X8 ČSN 02 1133	4	7-72-208/04
—	—	M 4X10 ČSN 02 1133	7	7-72-210/04
—	—	M 4X15 ČSN 02 1133	6	7-72-215/04
—	—	M 5X15 ČSN 02 1133	7	7-72-215/05
—	—	Šroub se zápusťnou plochou hlavou		
—	—	M 4X10 ČSN 02 1153	8	7-72-610/04
—	—	M 4X15 ČSN 02 1153	2	7-72-615/04
—	—	M 4X20 ČSN 02 1153	2	7-72-620/04
—	—	Šroub se šestihrannou hlavou		
—	—	M 4X12 ČSN 02 1103	2	7-71-712/04
—	—	M 4X15 ČSN 02 1103	6	7-71-715/04
—	—	M 5X15 ČSN 02 1103	6	7-71-315/05
—	—	M 6X12 ČSN 02 1103	1	7-70-912/06
—	—	M 6X15 ČSN 02 1103	3	7-70-415/06
—	—	Šroub se šestihrannou hlavou		
—	—	M 6X40 ČSN 02 1101	2	7-71-040/06
—	—	M 8X15 ČSN 02 1103	1	7-70-415/08
—	—	M 8X25 ČSN 02 1103	4	7-70-425/08

314

Typ: 603	Skupina: Instalační materiál	Typ: 142		
Pos.	Čís. součásti TATRA	Pojmenování	Kusů	Obchodní číslo Mototechny
—	—	M 3 ČSN 02 1401	9	7-75-003
—	—	M 4 ČSN 02 1401	17	7-75-004
—	—	Šestihranná matice		
—	—	M 5 ČSN 02 1401	2	7-75-005
—	—	M 6 ČSN 02 1401	4	7-75-006
—	—	M 8 ČSN 02 1401	6	7-75-008
—	—	Podložka		
—	—	3,2 ČSN 02 1702.10	5	7-76-002
—	—	6,4 ČSN 02 1702.10	2	7-76-006
—	—	4,1 ČSN 02 1740.00	19	7-76-204
—	—	5,1 ČSN 02 1740.00	14	7-76-205
—	—	Pružná podložka		
—	—	6,1 ČSN 02 1740.00	6	7-76-206
—	—	8,2 ČSN 02 1740.00	6	7-76-208
—	—	0,75 mm <sup>2</sup>	73 m	1-17-107
—	—	1,0 mm <sup>2</sup>	18,5 m	1-17-110
—	—	1,5 mm <sup>2</sup>	80,1 m	1-17-115
—	—	Kabel SGA — průřez		
—	—	2,5 mm <sup>2</sup>	10,8 m	1-17-125
—	—	6,0 mm <sup>2</sup>	4,5 m	1-17-136
—	—	35,0 mm <sup>2</sup>	2,0 m	1-16-035
—	—	50,0 mm <sup>2</sup>	5,5 m	1-16-050
—	603.1.77.20-1	Tkaný plochý vodič (pro spojení motoru s hmotou vozu)	1	
—	603.1.77.22-1	Tkaný plochý vodič (pro spojení víka motorového prostoru s hmotou vozu)	1	

315



Typ: 603	Skupina: <b>Instalační materiál</b>	Tabulka: 142
-------------	--	-----------------

Pos.	Čís. součásti TATRA	Pojmenování	Kusů	Obchodní číslo Mototechny
-	-	Ø 5 mm	3,85 m	1-21-005
-	-	Isolační trubička (modrá-igelitová, tloušťka stěny 0,5 mm)	Ø 6 mm 3,35 m	1-21-006
-	-		Ø 8 mm 4,90 m	1-21-008
-	-		Ø 9 mm 2,30 m	1-21-009
-	-		Ø 10 mm 1,25 m	1-21-010
-	-		Ø 11 mm 2,30 m	1-21-011
-	-		Ø 12 mm 0,50 m	1-21-012
-	-		Ø 14 mm 2,95 m	1-21-014
-	-		Ø 16 mm 2,10 m	1-21-016
-	-	Isolační trubička (modrá-igelitová, tloušťka stěny 1,0 mm)	Ø 17 mm 1,80 m	1-21-017
-	-		Ø 18 mm 1,95 m	1-21-018
-	-		Ø 23 mm 0,50 m	1-21-022
-	-		Ø 24 mm 1,70 m	1-21-024
-	-		Ø 26 mm 1,30 m	1-21-026
-	-		Ø 30 mm 0,40 m	1-21-030
-	-		Ø 36 mm 0,35 m	
-	-		.4"	1
-	-		.15"	3
-	-	Kabelový štítek	.30"	4
-	-		.35"	2
-	-		.36"	2
-	-		.37"	2

316

Typ: 603	Skupina: <b>Instalační materiál</b>	Tabulka: 142
-------------	--	-----------------

Pos.	Čís. součásti TATRA	Pojmenování	Kusů	Obchodní číslo Mototechny
-	-		.50"	1
-	-		.54"	1
-	-		.56"	7
-	-		.57"	2
-	-		.58"	4
-	-		.59"	2
-	-		.1"	1
-	-	Kabelový štítek	.11"	1
-	-		.111"	1
-	-		.1V"	1
-	-		.V"	1
-	-		.D"	3
-	-		.M"	3
-	-		.R"	1
-	-		.Z"	2

317

**Veteran**  
service

Aktuální nabídka  
[www.veteranservice.cz](http://www.veteranservice.cz)



Výroba dobového příslušenství, profilových těsnění  
na historická vozidla a náhradních dílů na vozy Aero a Tatra

Typ: 603	Skupina: <b>Přehled použitých žárovek</b>	Tabulka: 143
-------------	--	-----------------

Pojmenování	Počet kusů	Umístění	Obchodní č. Mototechny
Žárovka dvouvláknová 12 V/35/35 W ČSN 30 4311 patka Ba 20 d . . . . .	2	hlavní světlomet	1-10-013
Žárovka 12 W/50 W ČSN 30 4313 patka Ba 20 s . . . . .	1	střední světlomet	1-10-175
Žárovka 12 V/35 W ČSN 30 4313 patka Ba 20 s . . . . .	2	přední kombinovaná svítlna	1-10-150
Žárovka 12 V/15 W ČSN 30 4315 patka Ba 15 s . . . . .	8	zadní kombinovaná svítlna, stropní svítlna	1-11-010
Žárovka 12 V/5 W ČSN 30 4316 patka Ba 15 s . . . . .	5	přední a zadní kombinovaná svítlna, montážní svítlna	1-11-125
Žárovka 12 V/1,5 W ČSN 30 4317 patka Ba 9 s . . . . .	8	kontrolní svítlny na přístrojové desce	1-11-440
Sufitová žárovka 12 V/10 W ČSN 30 4319 . . . . .	4	svítlny k osvětlení předního zavazadlového prostoru a motorového prostoru	1-11-355
Sufitová žárovka 12 V/5 W ČSN 30 4319 . . . . .	5	svítlna na čtení, osvětlení přístrojů	1-11-350

319



## Nářadí a nástroje

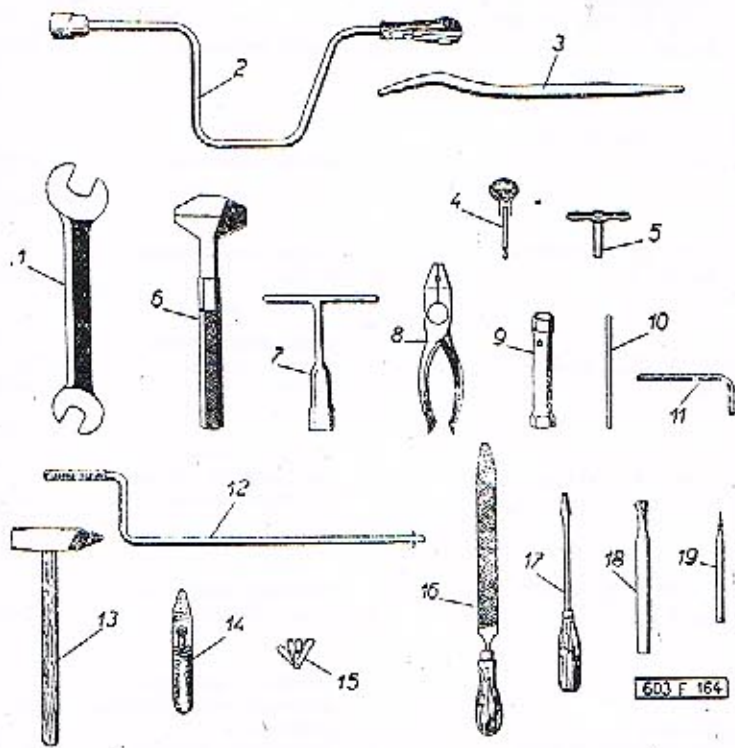

320

Typ:	Skupina:	Tabulka:		
603	Nářadí a nástroje	144		
Pos.	Čís. součásti TATRA	Pojmenování	Kusů	Obchodní číslo Mototechny

## Poznámka:

Tento seznam není závazný pro rozsah výstroje, dodávané s vozem.

Pro vybavení vozu je závazný jen zvláštní „Seznam výstroje“, který se dodává s každým vozem.

1.	—	5,5X7	1	9-01-001	
—	—	9X10	1	9-01-002	
—	—	Otevřený klíč oboustranný	11X12	1	9-01-003
—	—	ČSN 23 0610.3	14X17	1	9-01-004
—	—	otvor klíče	19X22	1	9-01-005
—	—		24X27	1	9-01-006
—	—		30X32	1	9-01-008

2.	600.85.01	Kolovrátek na matice kol (na šestihrany, otv. kl. 19)	1	3-22-019
3.	87.85.16	Montážní páka (zinkovaná)	2	3-21-400
4.	—	Klíč spinač skřínky	1	0-35-500
5.	—	Klíč na odvzdušňovací šroub brzd ČSN 30 3559	1	5-40-154
6.	—	Francouzský klíč šroubový č. 208/200	1	9-20-250
7.	603.9.85.01-1	Nástrčkový klíč na svíčky	1	
8.	—	Kombinační kleště 180 ČSN 23 0380.2	1	9-24-007
9.	603.1.85.18-1	Nástrčkový klíč oboustranný, otvor klíče 9X10	1	9-05-001
—	603.1.85.17-1	Nástrčkový klíč oboustranný, otvor klíče 11X12	1	9-05-002
—	—	Nástrčkový klíč oboustranný ČSN 23 0653 otvor klíče 14X17	1	9-05-003

321

Typ:	Skupina:	Tabulka:
603	Nářadí a nástroje	144

Pos.	Čís. součásti TATRA	Pojmenování	Kusů	Obchodní číslo Mototechny
10.	—	Trn pro nástrčkový klíč 8X160 ČSN 23 0659	1	9-05-103
11.	—	Klíč na vnitřní šestihrany ořízných šroubů 8 ČSN 23 0710	1	
12.	603.9.85.88-1	Roztáčecí klika	1	
13.	—	Kladivo 300 ČSN 1261/I	1	9-36-003
14.	600.85.22	Měřič tlaku vzduchu v pneumatikách (v pouzdře)	1	3-40-000
15.	603.9.85.10-1	Měrky na měření vůle ventilů a kontaktů přerušovače	1	9-44-052
16.	—	Pilník s rukojetí, půlkulatý, PZP 200 S	1	9-37-001
17.	—	Šroubovák malý 0,6X4,5 UN 23 0821	1	9-35-002
—	—	Šroubovák střední 1,2X8,5 UN 23 0821	1	9-35-004
18.	—	Sekáč zámečnický 150 ČSN 23 2821 (čís. 105/150)	1	9-30-015
19.	—	Prábojník 2 ČSN 22 6170 (čís. 80/2)	1	9-32-202

# Veteran service

Aktuální nabídka  
[www.veteranservice.cz](http://www.veteranservice.cz)

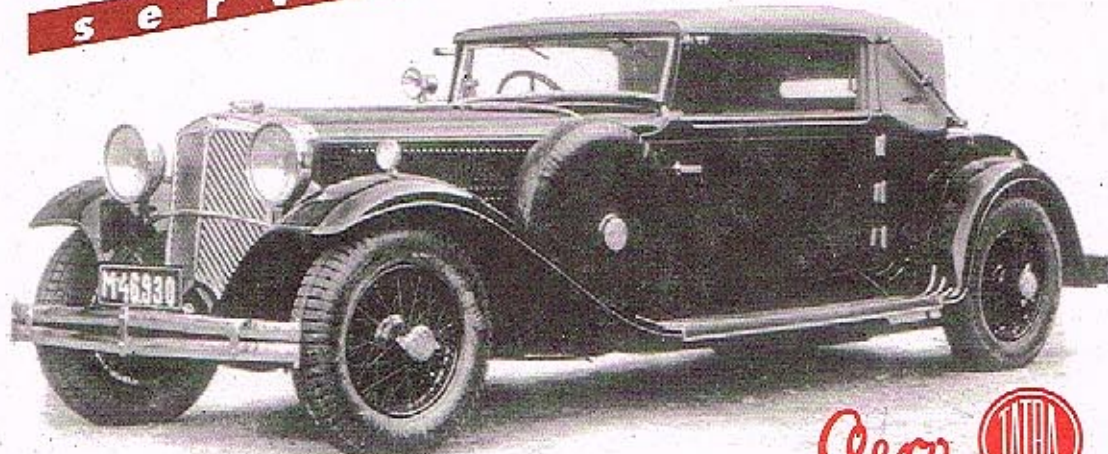

Aero 

Výroba dobového příslušenství, profilových těsnění na historická vozidla  
a náhradních dílů na vozy Aero a Tatra



Různá výstroj

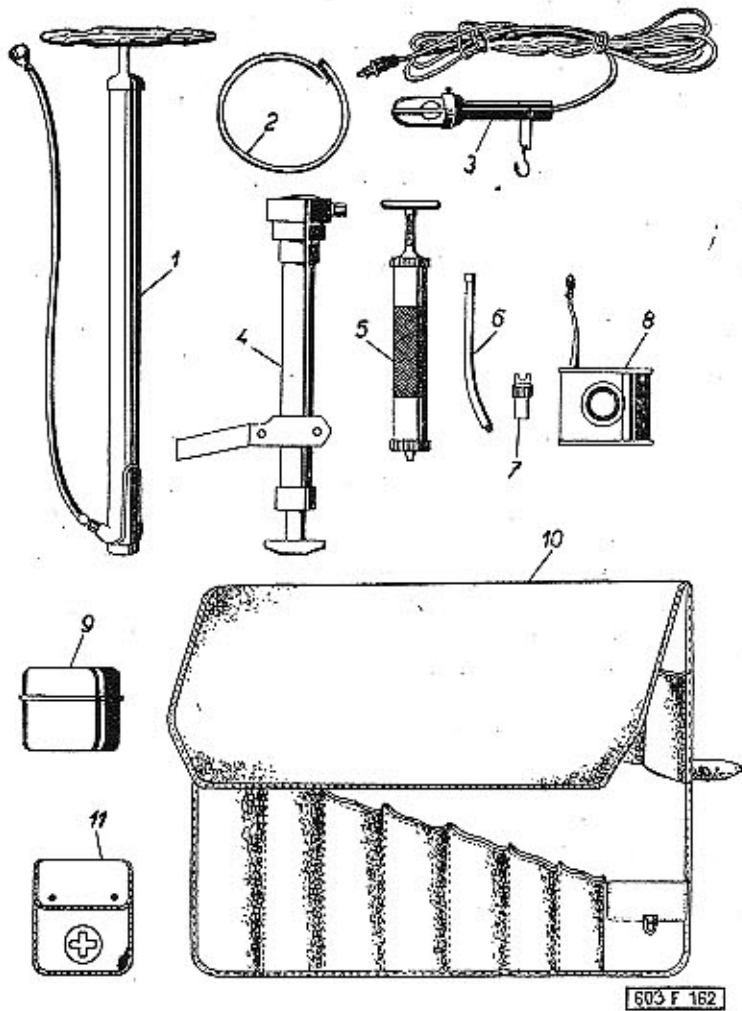

603 F 162

Typ:	Skupina:	Tabulka:		
603	Různá výstroj	145		
Pos.	Čís. součásti TATRA	Pojmenování	Kusů	Obchodní číslo Mototechny

Poznámka:

Tento seznam není závazný pro rozsah výstroje, dodávané s vozem.

Pro vybavení vozu je závazný jen zvláštní „Seznam výstroje“, který se dodává s každým vozem.

1.	600.85.23	Hustilka s hadicí . . . . .	1	3-43-037
2.	—	Hadice k odvodušňování brzd ČSN 30 3538 . . . . .	2	5-44-708
3.	08-9347.13	Montážní svítlna s kabelem . . . . .	1	1-46-058
4.	Z 5061	Zvedák vozu (mechanický) . . . . .	1	3-26-002
5.	—	Mazací lis 140 ČSN 23 1458 (čís. 90651) . . . . .	1	5-59-033
6.	603.1.85.19-1	Trubkový mazací nástavec . . . . .	1	5-59-103
7.	—	Mazací hlavice (čís. 90834) . . . . .	1	5-60-005
8.	—	Olejníčka 100 ČSN 23 1425 (čís. 92101) . . . . .	1	9-61-001
9.	600.85.31	Plechová krabice na drobné náhradní součásti . . . . .	1	
10.	603.1.85.91-2	Brašna na nářadí a nástroje . . . . .	1	
—	603.1.85.91-1*)	Brašna na nářadí a nástroje *) jen pro exportní vozy . . . . .	1	
11.	—	Léčárnička, úplná (č. 7333) . . . . .	1	2-39-014

Náhradní součásti dodávané s vozem

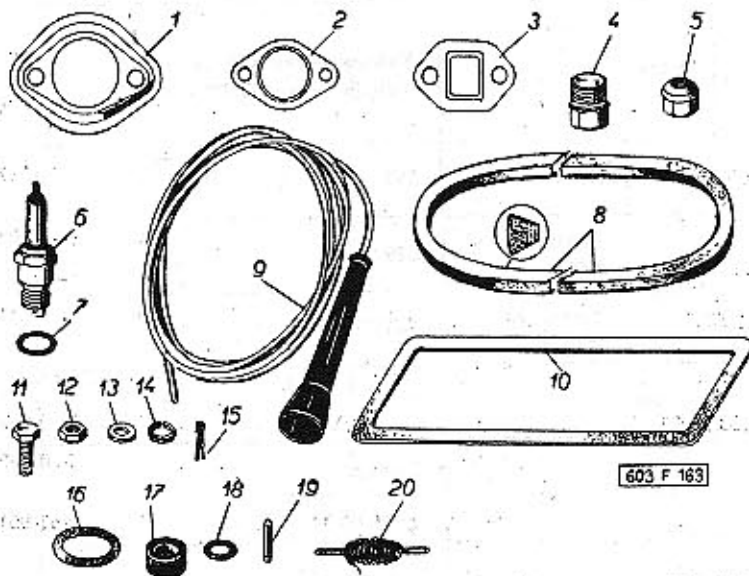

603 F 163

Typ:	Skupina:	Tabulka:		
603	Náhradní součásti dodávané s vozem	146		
Pos.	Čís. součásti TATRA	Pojmenování	Kusů	Obchodní číslo Mototechny

Poznámka:

Tento seznam není závazný pro rozsah výstroje, dodávané s vozem.

Pro vybavení vozu je závazný jen zvláštní „Seznam výstroje“, který se dodává s každým vozem.

1.	603.1.11.13-1	Těsnění . . . . .	4	5-08-510
2.	11-005-5407	Těsnění sběrné výfukové trouby . . . . .	4	5-08-352
3.	11-004-5407	Těsnění sacího potrubí . . . . .	4	5-08-350
4.	—	Výpustný šroub M 18×1,5 ČSN 31 3802.12 . . . . .	1	
5.	—	Matice kola M 14×1,5 ČSN 30 3751.3 (pozinkovaná) . . . . .	pravá 4 levá 4	3-32-140 3-32-141
6.	—	Zapalovací svíčka 14/175 ČSN 30 4143 . . . . .	2	0-52-175
7.	—	Těsnění svíčky 14 ČSN 30 4149.2 . . . . .	2	5-13-121
8.	—	Klínový řemen 17×11×765 mm (speciální řemen, odolný proti vzduchu a oleji teplému až 90° C) . . . . .	2	5-90-765
9.	603.9.09.80-1	Zapalovací kabel s konečkou . . . . .	1	1-15-008
10.	603.1.05.29-3	Těsnění víka hlavy válce (korkové) . . . . .	4	5-02-409
11.	—	Šroub se šestihrannou hlavou M 6×15 ČSN 02 1103 . . . . .	3	7-70-415/06
—	—	Šroub se šestihrannou hlavou M 8×30 ČSN 02 1103 . . . . .	3	7-70-430/08
12.	—	Šestihranná matice M 6 ČSN 02 1401 . . . . .	2	7-75-006
—	—	Šestihranná matice M 8 ČSN 02 1401 . . . . .	2	7-75-008
—	—	Šestihranná matice M 10 ČSN 02 1401 . . . . .	2	7-75-010
13.	—	Podložka 5,3 ČSN 02 1702.10 . . . . .	2	7-76-005
—	—	Podložka 6,4 ČSN 02 1702.10 . . . . .	2	7-76-006
—	—	Podložka 8,4 ČSN 02 1702.10 . . . . .	2	7-76-008

Typ: 603	Skupina: Náhradní součásti dodávané s vozem	Tabulka: 146
-------------	--	-----------------

Pos.	Čís. součásti TATRA	Pojmenování	Kusů	Obchodní číslo Mototechny
—	—	Podložka 10,5 ČSN 02 1702.10	2	7-76-010
14.	—	Pružná podložka 6,1 ČSN 02 1740.00	2	7-76-206
—	—	Pružná podložka 8,2 ČSN 02 1740.00	2	7-76-208
15.	—	Závlačka 1,6x15 ČSN 02 1781.00	3	7-77-016/15
—	—	Závlačka 2x20 ČSN 02 1781.00	3	7-77-020/20
—	—	Závlačka 2x30 ČSN 02 1781.00	3	7-77-020/30
16.	11-011-5416	Pryžový těsnicí kroužek otvoru pro světku	8	7-28-102
17.	603.1.04.31-1	Pryžový těsnicí kroužek šroubu hlavy válece	8	7-28-100
18.	603.1.07.56-2	Těsnicí kroužek	4	7-29-222
19.	—	Kolíková pojistka 8 ČSN 71581	5	0-36-500
20.	603.1.85.16-1	Vázací drát Ø 1,6 ČSN 1394/I (ve svazku)	1	

Název publikace	Katalog náhradních součástí osobního vozu TATRA 603	
Číslo publikace	172	
Rozsah	textových stran	329
	obrazových tabulek	145
Vydání	I.	
Vydal	TATRA, národní podnik, Kopřivnice	
Měsíc a rok vydání	září 1958	
Náklad	500 kusů	
Zpracovali	Zdeněk V. Kleinhampl Vladimír Segefa	
Kresby	Jaroslav Kocián Marta Myšková	
Tisk	Moravské tiskařské závody, národní podnik, provozovna 27 - Nový Jičín	

30705 2989

328

Název publikace	Katalog náhradních součástí osobního vozu TATRA 603	
Číslo publikace	172	
Rozsah	textových stran	329
	obrazových tabulek	145
Vydání	I.	
Vydal	TATRA, národní podnik, Kopřivnice	
Měsíc a rok vydání	září 1958	
Náklad	500 kusů	
Zpracovali	Zdeněk V. Kleinhampl Vladimír Segefa	
Kresby	Jaroslav Kocián Marta Myšková	
Tisk	Moravské tiskařské závody, národní podnik, provozovna 27 - Nový Jičín	

30705 2989